

GRAPHITE

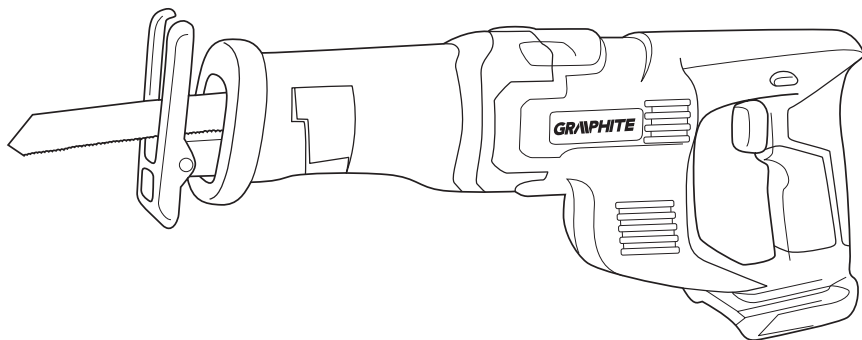

PL PILARKA SZABLLOWA AKUMULATOROWA

EN CORDLESS RECIPROCATING SAW

DE KABELLOSE AKKU-SÄBELSÄGE

RU АККУМУЛЯТОРНАЯ САБЕЛЬНАЯ ПИЛА

UA ПИЛКА ШАБЕЛЬНА АКУМУЛЯТОРНА

HU AKKUS ORRFŰRÉSZ

RO FERĂSTRĂU SABIE CU ACUMULATOR

CZ ŠAVLOVÁ AKUMULÁTOROVÁ PÍLA

SK AKUMULÁTOROVÁ CHVOSTOVÁ PÍLA

SL BATERIJSKA SABLJASTA ŽAGA

LT TIESINIS PJŪKLAS, AKUMULIATORINIS

LV AKUMULATORA ZOBENZĀĢIS

EE AKUTOITEL PIKSAAG

BG АКУМУЛАТОРЕН САБЛЕН ТРИОН

HR AKUMULATORSKA SABLJASTA PILA

SR AKUMULATORSKA SABLJASTA TESTERA

GR ΕΠΑΝΑΦΟΡΤΙΖΟΜΕΝΗ ΣΠΑΘΟΣΕΓΑ

ES SIERRA DE SABLE A BATERÍA

IT SEGA UNIVERSALE SENZA FILI

NL ACCU SABELZAAG

FR SCIE VA-ET-VIENT SANS FIL

10*
LAT
DOSTĘPNOŚCI
CZĘŚCI ZAMIENNYCH

Sprawdź dostępność
części zamiennych
dó tego produktu

skanując kod QR
lub wchodząc na
gtxservice.pl



58G017



PL	INSTRUKCJA OBSŁUGI	6
EN	INSTRUCTION MANUAL	11
DE	BETRIEBSANLEITUNG	14
RU	РУКОВОДСТВО ПО ЭКСПЛУАТАЦИИ	18
UA	ІНСТРУКЦІЯ З ЕКСПЛУАТАЦІЇ	23
HU	HASZNÁLATI UTASÍTÁS	27
RO	INSTRUCTIUNI DE DESERVIRE	30
CZ	INSTRUKCE K OBSLUZE	34
SK	NÁVOD NA OBSLUHU	37
SL	NAVODILA ZA UPORABO	41
LT	APTARNAVIMO INSTRUKCIJA	45
LV	LIETOŠANAS INSTRUKCIJA	48
EE	KASUTUSJUHEND	52
BG	ИНСТРУКЦИЯ ЗА ОБСЛУЖВАНЕ	55
HR	UPUTE ZA UPOTREBU	59
SR	UPUTSTVO ZA UPOTREBU	63
GR	ΟΔΗΓΙΕΣ ΧΡΗΣΗΣ	66
ES	INSTRUCCIONES DE USO	71
IT	MANUALE PER L'USO	75
NL	GEBRUIKSAANWIJZING	79
FR	MANUEL D'INSTRUCTION	83

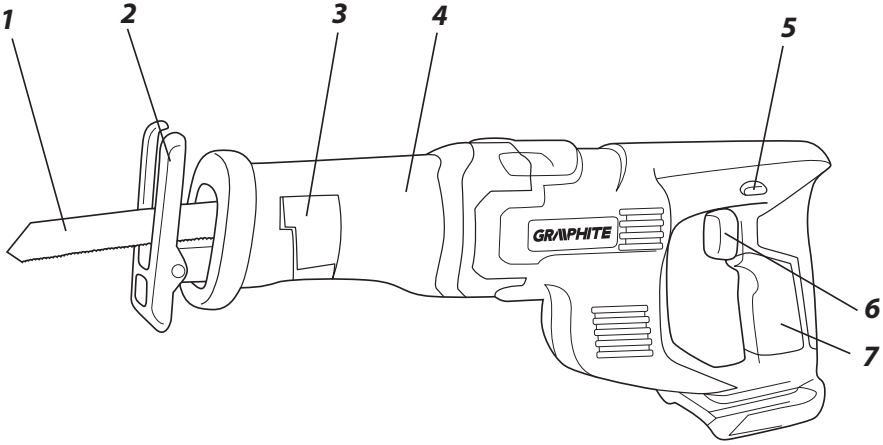

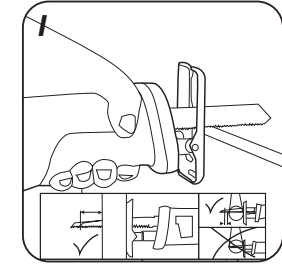
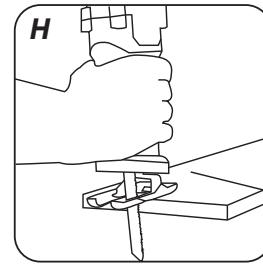
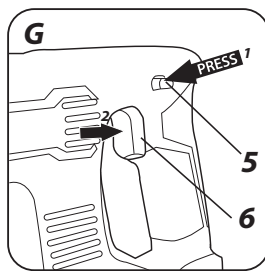
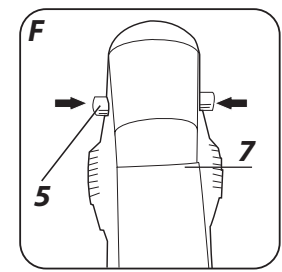
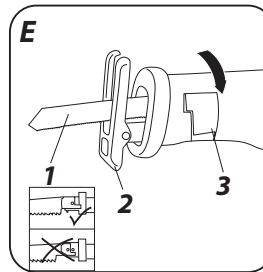
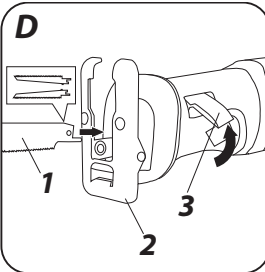
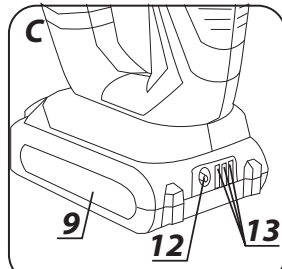
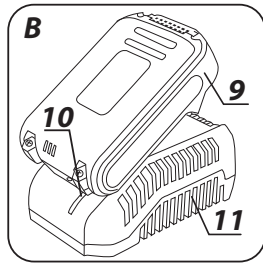
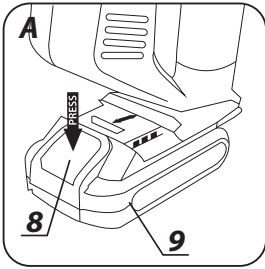

PL INSTRUKCJA ORYGINALNA (OBSŁUGI)

PILARKA SZABLOWA AKUMULATOROWA 58G017

UWAGA: PRZED PRZYSTĄPIENIEM DO UŻYTKOWANIA ELEKTRONARZĘDZIA NALEŻY UWAGNIE PRZECZYTAĆ NINIEJSZĄ INSTRUKCJĘ I ZACHOWAĆ JĄ DO DALSZEGO WYKORZYSTANIA.

SZCZEGÓLWE PRZEPISY BEZPIECZEŃSTWA

SZCZEGÓLWE ZASADY BEZPIECZEŃSTWA (PILARKA SZABLOWA AKUMULATOROWA)

- W czasie cięcia, należy używać masek przeciwpyłowych, w celu zabezpieczenia dróg oddechowych przed pyłem z cięcia.
- Aby uniknąć przecinania gwoździ, śrub i innych twardych przedmiotów przed rozpoczęciem pracy należy skontrolować dokładnie obrabiany materiał.
- Nie wolno przecinać materiału, którego wymiary (grubość) przekraczają wymiary podane w danych technicznych.
- Przed rozpoczęciem pracy należy sprawdzić czy pod materiałem obrabianym jest dostateczna ilość miejsca, aby nie uszkodzić brzeszczotem stołu, podłogi.
- Pilarkę należy trzymać oburącz.
- Przed naciśnięciem włącznika upewnić się czy brzeszczot pilarki nie dotyka do materiału.
- Nie wolno dotykać ręką elementów będących w ruchu.
- Przed przecinaniem podłogi, ściany lub innego materiału należy upewnić się, że nie znajdują się w nich przewody elektryczne.
- Nie wolno odkładać pilarki, jeśli ta nadal jest w ruchu. Nie wolno włączać pilarki przed uchwyceniem jej ręką.
- W celu wyjęcia brzeszczotu należy uprzednio wyłączyć pilarkę włącznikiem i odczekać, aż brzeszczot przestanie pracować. Następnie należy odłączyć akumulator od pilarki.
- Nie należy dotykać brzeszczotu lub obrabianego materiału tuż po zakończeniu pracy. Elementy te mogą być silnie rozgrzane i mogą spowodować oparzenie.
- W przypadku stwierdzenia nietypowego zachowania elektronarzędzia lub wydawania dziwnych odgłosów należy natychmiast wyłączyć i odłączyć akumulator od pilarki.
- W celu zapewnienia właściwego chłodzenia otwory wentylacyjne w obudowie pilarki powinny być odsłonięte.

WSKAZÓWKI BEZPIECZEŃSTWA DOTYCZĄCE AKUMULATORA

- W przypadku uszkodzenia i niewłaściwego użytkowania akumulatora może dojść do wydzielania się gazów. Należy wywietrzyć pomieszczenie, w razie dolegliwości skonsultować się z lekarzem. Gazy mogą uszkodzić drogi oddechowe.
- W przypadku niewłaściwych warunków eksploatacji może nastąpić wyciek elektrolitu z baterii; należy unikać z nim kontaktu. Jeśli przypadkowo dojdzie do kontaktu, elektrolit należy spłukać obficie wodą. W przypadku kontaktu z oczami dodatkowo skonsultować się z lekarzem. Wycieki elektrolitu może spowodować podrażnienie oczu lub oparzenia.
- Nie otwierać akumulatora – istnieje niebezpieczeństwo zwarcia.
- Nie używać akumulatora elektronarzędzia w czasie deszczu.
- Akumulator należy zawsze utrzymywać z dala od źródła ciepła. Nie wolno pozostawiać go na dłuższy czas w środowisku, w którym panuje wysoka temperatura (w miejscach nasłonecznionych, w pobliżu grzejników lub gdziekolwiek tam, gdzie temperatura przekracza 50°C).

WSKAZÓWKI BEZPIECZEŃSTWA DOTYCZĄCE ŁADOWARKI AKUMULATORA

- Niniejszy sprzęt nie jest przeznaczony do użytkowania przez osoby (w tym dzieci) o ograniczonej zdolności fizycznej, czuciowej lub psychicznej, lub osoby nie mające doświadczenia lub znajomości sprzętu, chyba, że odbywa się to pod nadzorem lub zgodnie z instrukcją użytkowania sprzętu, przekazanej przez osoby odpowiadające za bezpieczeństwo.
- Należy zwracać uwagę na dzieci, aby nie bawiły się sprzętem.
- Ładowarki nie wolno wystawiać na działanie wilgoci lub wody. Przedostanie się wody do ładowarki zwiększa ryzyko porażenia. Ładowarkę można stosować tylko wewnątrz suchych pomieszczeń.
- Przed przystąpieniem do jakichkolwiek czynności obsługowych lub czyszczenia ładowarki należy odłączyć ją od zasilania z sieci.
- Nie korzystać z ładowarki umieszczonej na łatwopalnym podłożu (np. papier, tekstylia) ani w sąsiedztwie łatwopalnych substancji. Ze względu na wzrost temperatury ładowarki podczas procesu ładowania istnieje niebezpieczeństwo pożaru.
- Każdorazowo przed użyciem należy sprawdzić stan ładowarki, przewodu i wtyku. W przypadku stwierdzenia uszkodzeń – nie należy używać ładowarki. Nie wolno podejmować prób rozbierania ładowarki. Wszelkie naprawy trzeba powierzać autoryzowanemu warsztatowi serwisowemu. Niewłaściwie przeprowadzony montaż ładowarki grozi porażeniem elektrycznym lub pożarem.
- Dzieci i niepełnosprawne fizycznie, emocjonalnie lub psychicznie osoby oraz inne osoby, których doświadczenie lub wiedza nie jest niewystarczająca aby obsługiwać ładowarkę przy zachowaniu wszelkich zasad bezpieczeństwa, nie powinny obsługiwać ładowarki bez nadzoru osoby odpowiedzialnej. W przeciwnym wypadku istnieje niebezpieczeństwo, iż urządzenie zostanie niewłaściwie obsłużone w następstwie czego może dojść do obrażeń.
- Gdy ładowarka nie jest użytkowana należy odłączyć ją od sieci elektrycznej.

UWAGA! Urządzenie służy do pracy wewnątrz pomieszczenia.

Mimo zastosowania konstrukcji bezpiecznej z samego założenia, stosowania środków zabezpieczających i dodatkowych środków ochronnych, zawsze istnieje ryzyko szkodliwych doznań urazów podczas pracy.

Akumulatory Li-Ion mogą wyciec, zapalić się lub wybuchnąć, jeśli zostaną nagrzane do wysokich temperatur lub zwarte. Nie należy ich przechowywać w samochodzie podczas upalnych i słonecznych dni. Nie należy otwierać akumulatora. Akumulatory Li-Ion zawierają elektroniczne urządzenia zabezpieczające, które, jeśli zostaną uszkodzone, mogą spowodować, że akumulator zapali się lub wybuchnie.

Objaśnienie zastosowanych piktogramów



1. UWAGA! Zachowaj szczególne środki ostrożności.
2. Przeczytaj instrukcję obsługi, przestrzegaj ostrzeżeń i warunków bezpieczeństwa w niej zawartych!
3. Używaj środki ochrony osobistej (gogle ochronne, ochronniki słuchu).
4. Używaj maski przeciwpyłowej!
5. Używaj rękawic ochronnych.
6. Nie dopuszczać dzieci do narzędzia.
7. Używaj odzieży ochronnej.
8. Chroń urządzenie przed wilgocią.
9. Wyjmij akumulator z urządzenia przed przystąpieniem do czynności związanych z regulacją, lub czyszczeniem.
10. Urządzenie przeznaczone do pracy wewnątrz pomieszczeń.
11. Maksymalna dopuszczalna temperatura ogniw 45°C.
12. Nie wrzucać ogniw do ognia.
13. Recykling.
14. Druga klasa ochronności ładowarki.
15. Nie wrzucaj ogniw do wody.

BUDOWA I ZASTOSOWANIE

Pilarka szablowa jest elektronarzędziem zasilanym z akumulatora. Napęd stanowi silnik komutatorowy prądu stałego, którego prędkość obrotowa została zamieniona na ruch posuwisto-zwrotny. Urządzenie przeznaczone jest do wykonywania prostego cięcia rozdzielającego, cięcia krzywoliniowego oraz wycięć w drewnie, materiałach drewnopochodnych oraz tworzywach sztucznych i metalach (pod warunkiem zastosowania odpowiedniego brzeszczotu). Obszary jej użytkowania to wykonawstwo prac remontowo - budowlanych oraz wszelkich prac z zakresu samodzielnej działalności amatorskiej (majsterkowanie).



Nie wolno używać elektronarzędzia niezgodnie z jego przeznaczeniem.

OPIS STRON GRAFICZNYCH

Poniższa numeracja odnosi się do elementów urządzenia przedstawionych na stronach graficznych niniejszej instrukcji.

1. Brzeszczot
2. Stopa

3. Dźwignia szybkiego montażu brzeszczotu
 4. Uchwyt przedni
 5. Przycisk blokady włącznika
 6. Włącznik
 7. Rękojeść główna
 8. Przycisk mocowania akumulatora
 9. Akumulator
 10. Diody LED
 11. Ładowarka
 12. Przycisk sygnalizacji stanu naładowania akumulatora
 13. Sygnalizacja stanu naładowania akumulatora (diody LED)
- * Mogą występować różnice między rysunkiem a wyrobem.

OPIS UŻYTYCH ZNAKÓW GRAFICZNYCH



UWAGA



OSTRZEŻENIE



MONTAŻ/USTAWIENIA



INFORMACJA

WYPOSAŻENIE I AKCESORIA

1. Brzeszczot - 1 szt.

PRZYGOTOWANIE DO PRACY

WYJMOWANIE / WKŁADANIE AKUMULATORA

- Nacisnąć przycisk mocowania akumulatora (8) i wysunąć akumulator (9) (**rys. A**).
- Włożyć naładowany akumulator (9) do uchwytu w rękojeści, aż do słyszalnego zaskoczenia przycisku mocowania akumulatora (8).

ŁADOWANIE AKUMULATORA

Urządzenie jest dostarczona z akumulatorem częściowo naładowanym. Ładowanie akumulatora należy przeprowadzać w warunkach, gdy temperatura otoczenia wynosi 4°C - 40°C. Akumulator nowy lub taki, który przez dłuższy czas nie był użytkowany, osiągnie pełną zdolność do zasilania po około 3 - 5 cyklach ładowania i rozładowania.

- Wyjąć akumulator (9) z urządzenia (**rys. A**).
- Włączyć ładowarkę (11) do gniazda sieci (230 V AC).
- Wsunąć akumulator (9) do ładowarki (11) (**rys. B**). Sprawdź czy akumulator jest właściwie osadzony (wsunięty do końca).

Po włączeniu ładowarki do gniazda sieci (230 V AC) zaświeci się zielona dioda (10) na ładowarce, która sygnalizuje podłączenie napięcia.

Po umieszczeniu akumulatora (9) w ładowarce (11) zaświeci się czerwona dioda (10) na ładowarce, która sygnalizuje że trwa proces ładowania akumulatora.

Równocześnie świecą pulsacyjnie zielone diody stanu naładowania akumulatora (13) w różnym układzie (patrz opis poniżej).

- **Świecenie pulsacyjne wszystkich diod** - sygnalizuje wyczerpanie akumulatora i konieczność jego naładowania.
- **Świecenie pulsacyjne 2 diod** - sygnalizuje częściowe rozładowanie.
- **Świecenie pulsacyjne 1 diody** - sygnalizuje wysoki poziom naładowania akumulatora.

Po naładowaniu akumulatora dioda (10) na ładowarce świeci na zielono, a wszystkie diody stanu naładowania akumulatora (13) świecą światłem ciągłym. Po pewnym czasie (ok. 15s) diody stanu naładowania akumulatora (13) gasną.



Akumulator nie powinien być ładowany dłużej niż 8 godzin. Przekroczenie tego czasu może spowodować uszkodzenie ogniw akumulatora. Ładowarka nie wyłączy się automatycznie, po całkowitym naładowaniu akumulatora. Zielona dioda na ładowarce będzie się świecić nadal. Diody stanu naładowania akumulatora gasną po pewnym czasie. Odłączyć zasilanie przed wyjęciem akumulatora z gniazda ładowarki. Unikać kolejno po sobie następujących krótkich ładowań. Nie należy poddawać akumulatorów doładowywaniu po krótkim użytkowaniu urządzenia. Znaczny spadek czasu między koniecznymi ładowaniami świadczy o tym, że akumulator jest zużyty i powinien zostać wymieniony.



W procesie ładowania akumulatory nagrzewają się. Nie podejmować pracy tuż po ładowaniu - odczekać do osiągnięcia przez akumulator temperatury pokojowej. Uchronić to przed uszkodzeniem akumulatora.

SYGNALIZACJA STANU NAŁADOWANIA AKUMULATORA



Akumulator jest wyposażony w sygnalizację stanu naładowania akumulatora (3 diody LED) (13). Aby sprawdzić stan naładowania akumulatora należy wcisnąć przycisk sygnalizacji stanu naładowania akumulatora (12) (rys. C). Świecenie wszystkich diod sygnalizuje wysoki poziom naładowania akumulatora. Świecenie 2 diod sygnalizuje częściowe rozładowanie. Świecenie tylko 1 diody oznacza wyczerpanie akumulatora i konieczność jego naładowania.

MOCOWANIE BRZESZCZOTU



- Montaż i wymiana brzeszczotu odbywa się bez użycia narzędzi.
- Odciągnąć dźwignię do szybkiego montażu brzeszczotu (3) do góry (rys. D).
- Wsunąć do oporu brzeszczot w wycięcie uchwytu narzędziowego.
- Opuścić dźwignię do szybkiego montażu brzeszczotu (3) (dźwignia samoczynnie powróci do położenia wyjściowego) (rys. E).
- Sprawdzić czy brzeszczot jest właściwie osadzony w uchwycie pociągając lekko za brzeszczot.



Należy stosować właściwe brzeszczoty do zamierzonej pracy.

PRACA / USTAWIENIA

WŁĄCZANIE / WYŁĄCZANIE



Urządzenie jest wyposażone w przycisk blokady włącznika (5) zabezpieczający przed przypadkowym uruchomieniem. Przycisk zabezpieczający znajduje się po obu stronach obudowy urządzenia (rys. F).



Włączanie:

- Wcisnąć jeden koniec przycisku blokady włącznika (5) i przytrzymać w tej pozycji.
- Wcisnąć przycisk włącznika (6) (rys. G).
- Po uruchomieniu urządzenia przycisk blokady włącznika (5) można zwolnić.

Wyłączanie:

- Zwolnienie nacisku na przycisk włącznika (6) powoduje zatrzymanie urządzenia.



Zakres prędkości pracy urządzenia regulowany jest stopniem nacisku na przycisk włącznika.

CIĘCIE



- Umieścić przednią część stopy (2) płasko na materiale przewidzianym do cięcia, tak aby brzeszczot nie dotykał materiału.
- Uruchomić pilarkę i dostosować prędkość pracy do właściwości przecinanego materiału.
- Przesuwać powoli prowadząc brzeszczot po wcześniej wyznaczonej linii cięcia (rys. H, I).



Cięcie należy wykonywać równomiernie, zwracając przy tym uwagę, aby nie przeciążać pilarki. Nadmierny nacisk wywierany na brzeszczot będzie działał hamująco, co odbije się niekorzystnie na wydajności cięcia.



Podczas pracy cała powierzchnia stopy powinna przylegać do powierzchni obrabianego materiału.



Sprawdź poprawność zamocowania narzędzia roboczego. Niewłaściwie lub niedokładnie zamontowane narzędzia robocze mogą się podczas pracy obsunąć i spowodować zagrożenie dla osoby obsługującej.

OBŚŁUGA I KONSERWACJA



Przed przystąpieniem do jakichkolwiek czynności związanych z instalowaniem, regulacją, naprawą lub obsługą należy wyjąć akumulator z urządzenia.

KONSERWACJA I PRZECHOWYWANIE



- Zaleca się czyszczenie urządzenia bezpośrednio po każdorazowym użyciu.
- Do czyszczenia nie należy stosować wody lub innych cieczy.
- Urządzenie należy czyścić za pomocą suchej kawałka tkaniny lub przedmuchać sprężonym powietrzem o niskim ciśnieniu.
- Nie należy używać żadnych środków czyszczących lub rozpuszczalników, gdyż mogą one uszkodzić części wykonane z tworzywa sztucznego.
- Regularnie należy czyścić szczeliny wentylacyjne w obudowie silnika, aby nie dopuścić do przegrzania urządzenia.
- Urządzenie zawsze należy przechowywać w miejscu suchym, niedostępnym dla dzieci.
- Urządzenie należy przechowywać z wyjętym akumulatorem.



Wszelkiego rodzaju usterki powinny być usuwane przez autoryzowany serwis producenta.

PARAMETRY TECHNICZNE

DANE ZNAMIONOWE

Pilarka szablowa akumulatorowa 58G017	
Parametr	Wartość
Napięcie zasilania	18 V DC
Liczba oscylacji na biegu jałowym	0-3000 min ⁻¹
System mocowania narzędzi roboczych	beznarzędziowy
Skok brzeszczotu	22 mm
Maksymalna grubość ciętego materiału (drewno)	60 mm
Maksymalna grubość ciętego materiału (stal)	6 mm
Klasa ochronności	III
Masa	1,85 kg
Rok produkcji	2020
58G017 oznacza zarówno typ oraz określenie maszyny	

Akumulator systemu Graphite Energy+		
Parametr	Wartość	
Akumulator	58G001	58G004
Napięcie akumulatora	18 V DC	18 V DC
Typ akumulatora	Li-Ion	Li-Ion
Pojemność akumulatora	2000 mAh	4000 mAh
Zakres temperatury otoczenia	4°C - 40°C	4°C - 40°C

Czas ładowania ładowarką 58G002	1 h	2 h
Masa	0,400 kg	0,650 kg
Rok produkcji	2020	2020

Ładowarka systemu Graphite Energy+	
Parametr	Wartość
Typ ładowarki	58G002
Napięcie zasilania	230 V AC
Częstotliwość zasilania	50 Hz
Napięcie ładowania	22 V DC
Max. prąd ładowania	2300 mA
Zakres temperatury otoczenia	4°C – 40°C
Czas ładowania akumulatora 58G001	1 h
Czas ładowania akumulatora 58G004	2 h
Klasa ochronności	II
Masa	0,300 kg
Rok produkcji	2020

DANE DOTYCZĄCE HAŁASU I DRGAŃ

Poziom ciśnienia akustycznego (szlifowanie)	$L_{p_A} = 82,31 \text{ dB(A)}$ $K = 3 \text{ dB(A)}$
Poziom mocy akustycznej (szlifowanie)	$L_{w_A} = 93,31 \text{ dB(A)}$ $K = 3 \text{ dB(A)}$
Wartość przyspieszeń drgań (cięcie drewna - rękojeść główna)	$a_n = 18,728 \text{ m/s}^2$ $K = 1,5 \text{ m/s}^2$
Wartość przyspieszeń drgań (cięcie drewna - rękojeść pomocnicza)	$a_n = 15,044 \text{ m/s}^2$ $K = 1,5 \text{ m/s}^2$
Wartość przyspieszeń drgań (cięcie arkusza blachy - rękojeść główna)	$a_n = 6,422 \text{ m/s}^2$ $K = 1,5 \text{ m/s}^2$
Wartość przyspieszeń drgań (cięcie arkusza blachy - rękojeść pomocnicza)	$a_n = 5,511 \text{ m/s}^2$ $K = 1,5 \text{ m/s}^2$

Informacje na temat hałasu i wibracji

Poziom emitowanego hałasu przez urządzenie opisano poprzez: poziom emitowanego ciśnienia akustycznego L_{p_A} oraz poziom mocy akustycznej L_{w_A} (gdzie K oznacza niepewność pomiaru). Drgania emitowane przez urządzenie opisano poprzez wartość przyspieszeń drgań a_n (gdzie K oznacza niepewność pomiaru). Podane w niniejszej instrukcji: poziom emitowanego ciśnienia akustycznego L_{p_A} , poziom mocy akustycznej L_{w_A} oraz wartość przyspieszeń drgań a_n zostały zmierzone zgodnie z normą EN 60745-1. Podany poziom drgań a_n może zostać użyty do porównywania urządzeń oraz do wstępnej oceny ekspozycji na drgania. Podany poziom drgań jest reprezentatywny jedynie dla podstawowych zastosowań urządzenia. Jeżeli urządzenie zostanie użyte do innych zastosowań lub z innymi narzędziami roboczymi, poziom drgań może ulec zmianie. Na wyższy poziom drgań będzie wpływać niewystarczająca czy zbyt rzadka konserwacja urządzenia. Podane powyżej przyczyny mogą spowodować zwiększenie ekspozycji na drgania podczas całego okresu pracy. Aby dokładnie oszacować ekspozycję na drgania, należy uwzględnić okresy kiedy urządzenie jest wyłączone lub kiedy jest włączone ale nie jest używane do pracy. Po dokładnym oszacowaniu wszystkich czynników łączna ekspozycja na drgania może okazać się znacznie niższa.

W celu ochrony użytkownika przed skutkami drgań należy wprowadzić dodatkowe środki bezpieczeństwa, takie jak: cykliczna konserwacja urządzenia i narzędzi roboczych, zabezpieczenie odpowiedniej temperatury rąk oraz właściwa organizacja pracy.

OCHRONA ŚRODOWISKA

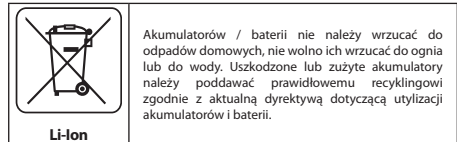
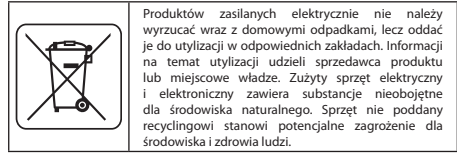

* Zastrzega się prawo dokonywania zmian.

„Grupa Topex Spółka z ograniczoną odpowiedzialnością” Spółka komandytowa z siedzibą w Warszawie, ul. Pograniczna 2/4 (dalej: „Grupa Topex”) informuje, iż wszelkie prawa autorskie do treści niniejszej instrukcji (dalej: „Instrukcja”), w tym m.in. jej tekstu, zamieszczonych fotografii, schematów, rysunków, a także jej kompozycji, należą wyłącznie do Grupy Topex i podlegają ochronie prawnej zgodnie z ustawą z dnia 4 lutego 1994 roku, o prawie autorskim i prawach pokrewnych (tj. Dz. U. 2006 Nr 90 Poz 631 z późn. zm.). Kopiowanie, przetwarzanie, publikowanie, modyfikowanie w celach komercyjnych całości Instrukcji jak i poszczególnych jej elementów, bez zgody Grupy Topex wyrażonej na piśmie, jest surowo zabronione i może spowodować pociągnięcie do odpowiedzialności cywilnej i karnej.

GWARANCJA I SERWIS

i Warunki gwarancji oraz opis postępowania w przypadku reklamacji zawarte są w załączonej Karcie Gwarancyjnej.

Serwis Centralny
 GTX Service tel. +48 22 573 03 85
 Ul. Pograniczna 2/4 fax. +48 22 573 03 83
 02-285 Warszawa e-mail graphite@gtxservice.pl

Sieć Punktów Serwisowych do napraw gwarancyjnych i pogwarancyjnych dostępna na platformie internetowej **gtxservice.pl**

GRAPHITE zapewnia dostępność części zamiennych oraz materiałów eksploatacyjnych dla urządzeń i elektronarzędzi. Pełna oferta części i usług na **gtxservice.pl**.

Zeskanuj QR kod i wejdź na **gtxservice.pl**



GTX SERVICE



Deklaracja Zgodności WE

/EC Declaration of Conformity//Megfelelőségi Nyilatkozat EK/
/ES vyhlášení o zhode// Prohlášení o shodě ES/

PL EN HU SK CS

Producent /Manufacturer//Gyártó//Výrobca//Výrobce/	Grupa Topex Sp. z o.o. Sp.k. ul. Pograniczna 2/4, 02-285 Warszawa
Wyrób /Product//Termék/ /Produkt//Produkt/	Pilarka szablowa akumulatorowa /Reciprocating saw/ /Szablyafűrész/ /Vratná píla/ /Šavlová akumulátorová píla/
Model /Model//Modell//Model//Model/	58G017
Nazwa handlowa /Commercial name//Kereskedelmi név/ /Obchodný názov//Obchodního názvu/	GRAPHITE
Numer seryjny /Serial number//Sorszám//Poradové číslo//Výrobního čísla/	00001 ÷ 99999

Opisany wyżej wyrób jest zgodny z następującymi dokumentami:

/The above listed product is in conformity with the following UE Directives://A fent jelzett termék megfelel az alábbi irányelveknek://
/Vyššie popísaný výrobok je v zhode s nasledujúcimi dokumentmi://Výše popsaný výrobek splňuje následující dokumenty://

Dyrektywa Maszynowa 2006/42/WE /Machinery Directive 2006/42/EC/ /2006/42/EK Gépek/ /Smernica Európskeho Parlamentu a Rady 2006/42/ES/ /Směrnice Evropského Parlamentu a Rady 2006/42/ES/	Dyrektywa o Kompatybilności Elektromagnetycznej 2014/30/UE /EMC Directive 2014/30/UE/ /2014/30/UE Elektromágneses összeférhetőség/ /EMC Smernica Európskeho Parlamentu a Rady 2014/30/UE/ /EMC Směrnice Evropského Parlamentu a Rady 2014/30/UE/
Dyrektywa RoHS 2011/65/UE zmieniona Dyrektywą 2015/863/EU /RoHS Directive 2011/65/UE as amended by Directive 2015/863/EU/ /A 2015/863/EU irányelvvél módosított 2011/65/EU RoHS irányelv/ /Smernica RoHS 2011/65/EU zmenená a doplnená 2015/863/EU/ /Směrnice RoHS 2011/65/EU pozměněná 2015/863/EU/	

oraz spełnia wymagania norm:

/and fulfils requirements of the following Standards://valamint megfelel az alábbi szabványoknak://a splnía požiadavky://a splňuje požadavky norm/

EN 62841-1:2015; EN 62841-2-11:2016;
EN 55014-1:2017; EN 55014-2:2015;
IEC 62321-1:2013; IEC 62321-2:2013; IEC 62321-3-1:2013; IEC 62321-4:2013+A1:2017; IEC 62321-5:2013; IEC 62321-6:2015;
IEC 62321-7-1:2015; IEC 62321-7-2:2017; ISO 17075-1:2017; IEC 62321-8:2017

Jednostka notyfikowana: /Notified body//Bejelentett szervezet/ /
Notifikovaný orgán: /Notifikovaný orgán:/

No. 0598; SGS FIMKO OY P.O. Box 30 (Särkiniementie 3)
00211 HELSINKI Finland

GS/19/HEL/10997

Deklaracja ta odnosi się wyłącznie do maszyny w stanie, w jakim została wprowadzona do obrotu i nie obejmuje części składowych dodanych przez użytkownika końcowego lub przeprowadzonych przez niego późniejszych działań. /This declaration relates exclusively to the machinery in the state in which it was placed on the market, and excludes components which are added and/or operations carried out subsequently by the final user. /Ez a nyilatkozat a gépnek kizárólag arra az állapotára vonatkozik, amelyben forgalomba hozták, és kizár minden olyan alkatrészt, amelyet hozzáadnak, és/vagy olyan műveletet, amit a végső felhasználó ezt követően végez rajta. /Toto vyhlášení sa vzťahuje výlučne na strojevé zariadenie v stave, v akom sa uvádza na trh, a nezahŕňa pridané komponenty a/alebo činnosti vykonávané následne koncovým používateľom. /Toto prohlášení se vztahuje výlučně na strojí zařízení ve stavu, v jakém bylo uvedeno na trh, a nevztahuje se na součásti, které byly následně přidány konečným uživatelem, nebo následně provedené zásahy konečného uživatele./

Nazwisko i adres osoby mającej miejsce zamieszkania lub siedzibę w UE upoważnionej do przygotowania dokumentacji technicznej:

/Name and address of the person who established in the Community and authorized to compile the technical file://A műszaki dokumentáció összeállítására felhatalmazott, a közösség területén lakóhellyel vagy székhellyel rendelkező személy neve és címe://Meno a adresa osoby alebo bydliska v EÚ poverená zostavením technickej dokumentácie:// Jméno a adresu osoby pověřené sestavením technické dokumentace, přičemž tato osoba musí být usazena ve Společenství/

Podpisano w imieniu:

/Signed for and on behalf of/
/A tanúsítványt a következő névben és megbízásából írták alá/
/Podpísané v mene/
/Podpisáno jménem/
Grupa Topex Sp. z o.o. Sp.k.
ul. Pograniczna 2/4
02-285 Warszawa

Paweł Kowalski
Pełnomocnik ds. jakości firmy GRUPA TOPEX
/GRUPA TOPEX Quality Agent/
/A GRUPA TOPEX Minőségügyi meghatalmazott képviselője/
/Splnomocnenec Kvalita TOPEX GROUP/
/Zástupce Kvality TOPEX GROUP/
Warszawa, 2020-06-17



TRANSLATION OF THE ORIGINAL INSTRUCTIONS CORDLESS RECIPROCATING SAW 58G017

CAUTION: BEFORE USING THE POWER TOOL READ THIS MANUAL CAREFULLY AND KEEP IT FOR FUTURE REFERENCE.

DETAILED SAFETY REGULATIONS

DETAILED SAFETY RULES (CORDLESS RECIPROCATING SAW)

- Use dust masks when cutting to protect your respiratory system from produced dust.
- Carefully check the processed material before cutting to eliminate possibility of cutting nails, bolts, or other hard objects.
- Do not cut objects thicker than allowed in technical specification for a given material.
- Prior to operation check if there is enough space under processed material to avoid table or floor damage with the blade.
- Hold the saw with both hands.
- Ensure the saw blade does not have contact with the material before pressing the switch.
- Do not touch moving parts with your hand.
- Before cutting floor, wall or other material make sure it does not contain electrical wires.
- Do not put away the saw until it stops moving. Do not switch the saw on when not holding it with your hand.
- To remove the blade, first switch the saw off with the switch and wait until the blade stops moving. Then remove battery from the saw.
- Do not touch the blade or processed material immediately after the work has been finished. Those elements may be hot and may cause burns.
- When you experience unusual behaviour of the power tool, see smoke or hear strange noises, immediately switch off the tool and remove the battery from the saw.
- To ensure proper cooling keep ventilation holes in the saw body uncovered.

SAFETY INSTRUCTIONS FOR BATTERY

- In case of battery damage and improper use it may produce gas. Ventilate room and seek medical attention in case of medical symptoms. Gas can damage respiratory tract.
- Improper operation conditions may lead to battery electrolyte leak, avoid contact with the substance. In case of accidental contact, flush the electrolyte abundantly with water. In case of contact with eyes, additionally seek medical attention. Leaked electrolyte may cause eye irritation or burns.
- Do not disassemble the battery – there is a risk of short circuiting.
- Do not use power tool battery in rain.
- Always keep the battery away from sources of heat. Do not leave the battery for a long time in high temperature (in direct sunlight, in proximity of heaters and wherever the temperature exceeds 50°C).

SAFETY INSTRUCTIONS FOR BATTERY CHARGER

- This equipment is not intended for use by persons with restricted physical, sensory or mental capabilities (including children) or persons who have no experience or are unfamiliar with the equipment, unless the use is supervised or carried out in accordance with equipment use instructions handed over by persons responsible for their safety.
- Pay attention to children so they don't play with the equipment.

- Do not expose the charger to humidity or water. Ingress of water into the charger increases risk of electric shock. Use the charger only in dry rooms.
- Disconnect the charger from power supply before starting any maintenance or cleaning.
- Do not use the charger when placed on flammable surface (e.g. paper, textiles) or in proximity of flammable substance. Greater charger temperature when charging increases risk of fire.
- Check condition of the charger, cable and plug before each use. Do not use the charger if any damage is found. Do not try to disassemble the charger. All repairs should be made at an authorized service workshop. Improper charger assembly may cause electric shock or fire.
- Children or persons who are physically, emotionally or mentally disabled and other persons, whose experience or knowledge is insufficient to use the charger while following all safety rules should not use the charger without supervision of person responsible for their safety. Otherwise there is a risk of improper use and injuries in consequence.
- When the charger is not in use, it should be disconnected from the mains network.

CAUTION! This device is designed to operate indoors.

The design is assumed to be safe, protection measures and additional safety systems are used, nevertheless there is always a small risk of injuries at work.

Li-Ion batteries may leak, set on fire or explode when heated to high temperature or short-circuited. Do not store the batteries in a car in hot and sunny days. Do not open the battery. Li-Ion batteries contain electronic protection devices that, if damaged, may cause fire or explosion of the battery.

Explanation of used symbols



1. CAUTION! Use precaution measures.
2. Read instruction manual, observe warnings and safety conditions therein!
3. Use personal protection equipment (protective goggles, earmuff protectors).
4. Use dust mask!
5. Use protective gloves.

- Keep the tool away from children.
- Use protective clothes.
- Protect the tool from moisture.
- Remove the battery from the device before starting any adjustments or cleaning related tasks.
- This device is designed to operate indoors.
- Maximum permissible cell temperature 45°C.
- Do not throw cells into fire.
- Recycling.
- Charger protection class 2.
- Do not throw cells into water.

CONSTRUCTION AND USE

Reciprocating saw is a battery-powered tool. It is driven with a DC commutator motor whose rotary movement is transformed to reciprocating movement. The tool is designed for making straight, coarse cuts, curved cuts and holes in wood, wood-based materials, plastics and metals (provided that appropriate blade is used). Range of use covers repair and building works, and any work from the range of individual, amateur activities (tinkering).



Use the power tool in accordance with the manufacturer's instructions only.

DESCRIPTION OF DRAWING PAGES

Below enumeration refers to the device elements depicted on the drawing pages of this manual.

- Blade
- Base
- Lever for quick blade installation
- Front handle
- Switch lock button
- Switch
- Main handle
- Battery lock button
- Battery
- LED diodes
- Charger
- Button for battery level indication
- Battery level indicator (LED)

* Differences may appear between the product and drawing.

MEANING OF SYMBOLS



CAUTION



WARNING



ASSEMBLY / SETTINGS



INFORMATION

EQUIPMENT AND ACCESSORIES

- Blade - 1 pce

PREPARATION FOR OPERATION

REMOVING AND INSERTING THE BATTERY



- Push the battery lock button (8) and slide out the battery (9) (fig. A).
- Insert charged battery (9) into the handle holder, you should hear when the battery lock button (8) snaps.

BATTERY CHARGING



The device is supplied with partially charged battery. The battery should be charged in ambient temperature between 4°C and 40°C. New battery, or one that has not been used for a long time, will reach full efficiency after approximately 3 to 5 charge/discharge cycles.



- Remove the battery (9) from the device (fig. A).
- Connect the charger (11) to mains socket (230 V AC).
- Slide the battery (9) into the charger (11) (fig. B). Ensure the battery is properly fitted (pushed to the end).



When the charger is connected to a mains socket (230 V AC), the green diode (10) on the charger turns on to indicate connected supply.

When the battery (9) is placed in the charger (11), the red diode (10) on the charger turns on to indicate that the charging is in progress.

At the same time green diodes (13) of the battery level indication are flashing in different configurations, see description below.

- All diodes are flashing** – the battery is empty and requires charging.
- 2 diodes are flashing** – the battery is partially discharged.
- 1 diode is flashing** – the battery level is high.



Once the battery is charged, the diode (10) on the charger lights green, and all battery level diodes (13) light continuously. After some time (approx. 15 s) the battery level indication diodes (13) turn off.



Do not charge the battery for more than 8 hours. Exceeding this time limit may cause damage to battery cells. The charger does not turn off automatically when the battery is full. Green diode on the charger will remain on. Battery level indication diodes turn off after some time. Disconnect power supply before removing the battery from the charger socket. Avoid consecutive short chargings. Do not charge the battery after short use of the tool. Significant decrease of the period between chargings indicates the battery is worn out and should be replaced.



Batteries heat up when charging. Do not operate just after charging – wait for the battery to cool down to room temperature. It will prevent battery damage.

BATTERY LEVEL INDICATION



The battery is equipped with signalisation of the battery level (3 LED diodes) (13). To check battery level status, press the button for battery level indication (12) (fig. C). When all diodes are lit, the battery level is high. When 2 diodes are on, the battery is partially discharged. When only one diode is lit, the battery is discharged and must be recharged.

BLADE INSTALLATION



- Installation and removal of the blade is tool free.
- Pull the lever for quick blade installation (3) upwards (fig. D).
 - Slide blade into cut out of the tool holder, push to the limit
 - Lower the lever for quick blade installation (3) (the lever will return to its default position automatically) (fig. E).
 - Pull the blade lightly to make sure it is properly fixed.



Use correct blades for the planned task.

OPERATION / SETTINGS

SWITCHING ON / OFF



The device is equipped with the switch lock button (5) that protects against accidental start up. The safety switch is located on both sides of the tool body (fig. F).



Switching on

- Press one end of the switch lock button (5) and hold.
- Press the switch button (6) (fig. G).
- You can release the switch lock button (5) after starting the device.

Switching off

- Release pressure on the switch button (6) to stop the tool.



Device speed within its range is controlled with pressure on the switch button.

CUTTING



- Place the front part of the base (2) flat on the material for processing, so the blade does not have contact with the material.
- Start the saw and adjust working speed to properties of processed material.
- Move the saw slowly and guide the blade along previously set cutting line (fig. H, I).



Cut at a steady rate, be careful not to overload the saw. Excessive pressure applied on the blade will suppress operation and will affect cutting efficiency unfavourably.



During operation whole surface of the base should contact surface of the processed material.



Make sure that the working tool is installed properly. Improperly or inaccurately installed working tools can slip during operation and cause risk for the user.

OPERATION AND MAINTENANCE



Remove the battery from the device before commencing any activities related to installation, adjustment, repair or maintenance.

MAINTENANCE AND STORAGE



- Cleaning the device after each use is recommended.
- Do not use water or any other liquid for cleaning.
- Clean the device with a dry cloth or blow through with compressed air at low pressure.
- Do not use any cleaning agents or solvents, they may damage plastic parts.
- Clean ventilation holes in the motor casing regularly to prevent device overheating.
- Always store the tool in a dry place, beyond reach of children.
- Store the device with the battery removed.



All defects should be repaired by service workshop authorized by the manufacturer.

Cordless Reciprocating Saw 58G017	
Parameter	Value
Supply voltage	18 V DC
Idle oscillation speed	0-3000 rpm
Working tools attachment system	tool free
Blade stroke length	22 mm
Maximum thickness of cut material (wood)	60 mm
Maximum thickness of cut material (steel)	6 mm
Protection class	III
Weight	1,85 kg
Year of production	2020
58G017 defines type and indication of the device	

Graphite Energy+ System Battery		
Parameter	Value	
Battery	58G001	58G004
Battery voltage	18 V DC	18 V DC

Battery type	Li-Ion	Li-Ion
Battery capacity	2000 mAh	4000 mAh
Ambient temperature range	4°C – 40°C	4°C – 40°C
Charging time for charger 58G002	1 h	2 h
Weight	0,400 kg	0,650 kg
Year of production	2020	2020

Graphite Energy+ System Charger	
Parameter	Value
Charger type	58G002
Supply voltage	230 V AC
Power supply frequency	50 Hz
Charging voltage	22 V DC
Max. charging current	2300 mA
Ambient temperature range	4°C – 40°C
Charging time of the battery 58G001	1 h
Charging time of the battery 58G004	2 h
Protection class	II
Weight	0,300 kg
Year of production	2020

NOISE LEVEL AND VIBRATION PARAMETERS

Sound pressure (sanding)	$L_{p_A} = 82,31 \text{ dB(A)}$ $K = 3 \text{ dB(A)}$
Sound power (sanding)	$L_{w_A} = 93,31 \text{ dB(A)}$ $K = 3 \text{ dB(A)}$
Vibration acceleration (cutting wood – main handle)	$a_h = 18,728 \text{ m/s}^2$ $K = 1,5 \text{ m/s}^2$
Vibration acceleration (cutting wood – additional handle)	$a_h = 15,044 \text{ m/s}^2$ $K = 1,5 \text{ m/s}^2$
Vibration acceleration (cutting metal sheet – main handle)	$a_h = 6,422 \text{ m/s}^2$ $K = 1,5 \text{ m/s}^2$
Vibration acceleration (cutting metal sheet – additional handle)	$a_h = 5,511 \text{ m/s}^2$ $K = 1,5 \text{ m/s}^2$



Noise and vibration information

Noise produced by the device is defined with: level of produced sound pressure L_{p_A} and level of sound power L_{w_A} (where K is measurement uncertainty). Vibrations produced by the device are defined with vibration acceleration value a_h (where K is measurement uncertainty).

Sound pressure L_{p_A} , sound power L_{w_A} and vibration acceleration a_h specified in this manual have been measured in accordance with EN 60745-1. Specified vibration level a_h can be used to compare tools and for initial evaluation of exposition to vibrations.

Specified vibration level is representative for main applications of the device. When the device is used for other purposes or with different working tools, the vibration level may change. Insufficient or too rare maintenance may increase vibration level. The abovementioned factors may lead to higher exposure to vibrations during whole working time.

To precisely define exposure to vibrations, include periods when the device is switched off and when it is switched on but not used for working. Once all factors have been carefully considered, total exposition to vibrations may be significantly lower.

To protect the user from results of exposure to vibrations, use additional safety measures such as: device and working tool periodic maintenance, proper hand temperature conditions, good work organisation.

ENVIRONMENTAL PROTECTION

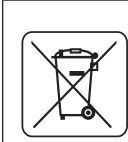

Electrical equipment must not be disposed off with household waste and, instead, should be utilized at appropriate facilities. Information on utilization can be provided by the product vendor or the local authorities. Waste electrical and electronic equipment contains substances that are not neutral to the natural environment. Equipment that is not recycled constitutes a potential hazard to the environment and to human health.



Li-Ion

Storage batteries/batteries must not be disposed with domestic waste, put in a fire or into the water. Damaged or used up storage batteries must be properly recycled in compliance with the current directive pertaining to disposal of storage batteries and batteries.

* Right to introduce changes is reserved.

"Grupa Topex Spółka z ograniczoną odpowiedzialnością" Spółka komandytowa with seat in Warsaw at ul. Pograniczna 2/4 (hereinafter Grupa Topex) informs, that all copyrights to this instruction (hereinafter Instruction), including, but not limited to, text, photographs, schemes, drawings and layout of the instruction, belong to Grupa Topex exclusively and are protected by laws accordingly to Copyright and Related Rights Act of 4 February 2004 (ustawa o prawie autorskim i prawach pokrewnych, Dz. U. 2006 No 90 item 631 with later amendments). Copying, processing, publishing, modifications for commercial purposes of the entire instruction or its parts without written permission of Grupa Topex are strictly forbidden and may cause civil and legal liability.

DE

ÜBERSETZUNG DER ORIGINALBETRIEBSANLEITUNG KABELLOSE AKKU-SÄBELSÄGE 58G017

ACHTUNG: BEVOR SIE DAS ELEKTROWERKZEUG BENUTZEN, LESEN SIE DIESE ANLEITUNG SORGFÄLTIG DURCH UND BEWAHREN SIE SIE FÜR WEITERE INFORMATIONEN AUF.

SPEZIFISCHE SICHERHEITSVORSCHRIFTEN

SPEZIFISCHE SICHERHEITSVORSCHRIFTEN (KABELLOSE AKKU-SÄBELSÄGE)

- Beim Schneiden Staubmasken zum Schutz der Atemwege vor dem Schneidstaub verwenden.
- Um das Schneiden von Nägeln, Schrauben und anderen harten Gegenständen zu vermeiden, prüfen Sie das Material vor Beginn der Arbeiten gründlich.
- Schneiden Sie kein Material, dessen Abmessungen (Dicke) die in den technischen Daten angegebenen Werte überschreiten.
- Vergewissern Sie sich vor Arbeitsbeginn, dass genügend Platz unter dem Werkstück vorhanden ist, um den Tisch oder den Boden mit dem Sägeblatt nicht zu beschädigen.
- Halten Sie Ihre Säge mit beiden Händen.
- Vor dem Drücken des Schalters sicherstellen, dass das Sägeblatt das Material nicht berührt.
- Berühren Sie bewegliche Teile nicht mit der Hand.
- Stellen Sie vor dem Schneiden sicher, dass sich keine elektrischen Kabel im Boden, in der Wand oder in anderen Materialien befinden.
- Stellen Sie Ihre Säge nicht ab, solange sie noch in Bewegung ist. Bedienen Sie Ihre Säge erst, wenn Sie sie mit der Hand ergriffen haben.
- Um das Sägeblatt zu entfernen, schalten Sie zuerst die Säge mit dem Netzschalter aus und warten Sie, bis das Sägeblatt nicht mehr funktioniert. Trennen Sie dann den Akku von der Säge.
- Berühren Sie das Sägeblatt oder das Werkstück nicht kurz danach. Diese Elemente können sehr heiß sein und Verbrennungen verursachen.
- Wenn Sie feststellen, dass sich das Elektrowerkzeug anormal verhält oder ungewöhnliche Geräusche macht, schalten Sie es sofort aus und trennen Sie den Akku von der Säge.
- Um eine ausreichende Kühlung zu gewährleisten, sollten die Lüftungöffnungen im Sägegehäuse freigelegt werden.

SICHERHEITSHINWEISE FÜR DEN AKKU

- Wenn der Akku beschädigt und unsachgemäß verwendet wird, können Gase freigesetzt werden. Den Raum lüften, bei Beschwerden einen Arzt aufsuchen. Gase können die Atemwege schädigen.
- Bei unsachgemäßen Betriebsbedingungen kann der Elektrolyt aus dem Akku austreten; Kontakt mit ihm vermeiden. Bei versehentlichem Kontakt den Elektrolyten mit viel Wasser abspülen. Bei Augenkontakt zusätzlich einen Arzt aufsuchen. Auslaufender Elektrolyt kann zu Augenreizungen oder Verbrennungen führen.
- Öffnen Sie den Akku nicht - es besteht die Gefahr eines Kurzschlusses.
- Verwenden Sie den Akkupack des Elektrowerkzeugs nicht bei Regen.
- Halten Sie den Akku immer von Hitze fern. Nicht längere Zeit in einer Umgebung mit hohen Temperaturen (an sonnigen Orten,

in der Nähe von Heizkörpern oder bei Temperaturen über 50°C lagern.

SICHERHEITSHINWEISE FÜR DAS AKKULADEGERÄT

- Dieses Gerät ist nicht für den Gebrauch durch Personen (einschließlich Kinder) mit eingeschränkten körperlichen, sensorischen oder geistigen Fähigkeiten oder ohne Erfahrung oder Wissen über das Gerät bestimmt, es sei denn, dies geschieht unter Aufsicht oder in Übereinstimmung mit den Anweisungen der für die Sicherheit verantwortlichen Person.
- Kinder sollten beaufsichtigt werden, um sicherzustellen, dass sie nicht mit dem Gerät spielen.
- Setzen Sie das Ladegerät keiner Feuchtigkeit oder Wasser aus. Das Eindringen von Wasser in das Ladegerät erhöht die Gefahr eines Stromschlags. Das Ladegerät darf nur in trockenen Räumen verwendet werden.
- Trennen Sie das Ladegerät vom Netz, bevor Sie Wartungs- oder Reinigungsarbeiten durchführen.
- Verwenden Sie das Ladegerät nicht, wenn es auf einer brennbaren Oberfläche (z.B. Papier, Textilien) oder in der Nähe von brennbaren Stoffen steht. Durch die Temperaturerhöhung des Ladegeräts während des Ladevorgangs besteht Brandgefahr.
- Überprüfen Sie vor jedem Gebrauch den Zustand von Ladegerät, Kabel und Stecker. Wenn Schäden festgestellt werden, verwenden Sie das Ladegerät nicht. Versuchen Sie nicht, das Ladegerät zu zerlegen. Überlassen Sie alle Wartungsarbeiten einer autorisierten Fachwerkstatt. Falsche Installation des Ladegerätes kann zu Stromschlag oder Feuer führen.
- Kinder und Personen mit einer körperlichen, emotionalen oder geistigen Behinderung oder einer anderen Behinderung, deren Erfahrung oder Kenntnisse nicht ausreichen, um das Ladegerät unter allen Sicherheitsbedingungen zu betreiben, sollten das Ladegerät nicht ohne Aufsicht einer verantwortlichen Person bedienen. Andernfalls besteht die Gefahr, dass das Gerät nicht richtig betrieben wird und es zu Verletzungen kommen kann.
- Trennen Sie das Ladegerät vom Netz, wenn es nicht benutzt wird.

ACHTUNG! Das Gerät wird für Arbeiten im Innenbereich eingesetzt.

Trotz der eigensicheren Konstruktion, Schutzmaßnahmen und zusätzlichen Vorbeugungsmaßnahmen besteht immer ein Restrisiko von Verletzungen am Arbeitsplatz.

Li-Ion-Akkus können auslaufen, sich entzünden oder explodieren, wenn sie auf hohe Temperaturen erhitzt oder kurzgeschlossen werden. Bewahren Sie sie nicht an heißen oder sonnigen Tagen im Auto auf. Öffnen Sie den Akku nicht. Li-Ion-Akkus enthalten elektronische Schutzvorrichtungen, die bei Beschädigung zu einer Entzündung oder Explosion des Akkus führen können.

Erklärung der verwendeten Piktogramme



1. ACHTUNG! Treffen Sie besondere Vorsichtsmaßnahmen.
2. Lesen Sie die Betriebsanleitung durch und beachten Sie die darin enthaltenen Warn- und Sicherheitshinweise!
3. Persönliche Schutzausrüstung (Schutzbrille, Gehörschutz) verwenden.
4. Verwenden Sie eine Staubmaske!
5. Schutzhandschuhe tragen.
6. Lassen Sie Kinder nicht an das Gerät gelangen.
7. Schutzkleidung tragen.
8. Schützen Sie das Gerät vor Feuchtigkeit.
9. Nehmen Sie die Akkus aus dem Gerät heraus, bevor Sie irgendwelche Einstell- oder Reinigungsarbeiten durchführen.
10. Das Gerät ist für den Einsatz im Innenbereich konzipiert.
11. Maximal zulässige Zelltemperatur 45°C.
12. Werfen Sie keine Zellen ins Feuer.
13. Recycling.
14. Zweite Schutzklasse des Ladegerätes.
15. Werfen Sie die Zellen nicht ins Wasser.

AUFBAU UND VERWENDUNG

Säbelsäge ist ein akkubetriebenes Elektrowerkzeug. Der Antrieb erfolgt über einen Gleichstromkommutatormotor, dessen Drehgeschwindigkeit in die Hin- und Herbewegung umgesetzt wurde. Das Gerät ist für gerade Trennschnitte, Bogenschnitte und Ausschnitte in Holz, Holzwerkstoffen, Kunststoffen und Metallen ausgelegt (bei Verwendung des entsprechenden Sägeblattes). Die Einsatzgebiete umfassen die Durchführung von Renovierungs- und Bauarbeiten sowie alle Arbeiten im Zusammenhang mit der selbständigen Amateurtätigkeit (DIY=Do-it-yourself).



Verwenden Sie das Elektrowerkzeug nicht für andere Zwecke als den vorgesehenen Zweck.

BESCHREIBUNG DER GRAFIKSEITEN

Die folgende Nummerierung bezieht sich auf die auf den grafischen Seiten dieses Handbuchs dargestellten Geräteelemente.

1. Sägeblatt
2. Fuß
3. Sägeblatt-Schnellmontagehebel

4. Frontbügel
5. Laststufenschalter-Sperrtaste
6. Schalter
7. Hauptgriff
8. Akkuhalterungstaste
9. Akkumulator
10. LED-Dioden
11. Ladegerät
12. Akkuladepfeil (LED)
13. Akkuladestandsanzeige (LED).

* Es kann Unterschiede zwischen der Zeichnung und dem Artikel geben.

EINE BESCHREIBUNG DER VERWENDETEN PIKTOGRAMME



ACHTUNG



WARNUNG



MONTAGE/EINSTELLUNGEN



INFORMATION

AUSRÜSTUNG UND ZUBEHÖR

1. Sägeblatt - 1 Stk.

ARBEITSVORBEREITUNG

HERAUSNEHMEN / EINSETZEN DES AKKUS



- Drücken Sie den Akkuhalterungstaste (8) und schieben Sie den Akku (9) heraus (Abb.A).
- Setzen Sie den geladenen Akku (9) in den Griff ein, bis die Akkuhalterungstaste (8) hörbar einrastet.

AUFLADEN DES AKKUS



Das Gerät wird mit einem teilweise geladenen Akku geliefert. Laden Sie die Akku, wenn die Umgebungstemperatur zwischen 4°C und 40°C liegt. Ein neuer oder seit langem nicht mehr benutzter Akku erreicht seine volle Kapazität nach ca. 3-5 Lade- und Entladezyklen.



- Entfernen Sie den Akku (9) aus dem Gerät (Abb. A).
- Stecken Sie das Ladegerät (11) in die Netzsteckdose (230V AC).
- Schieben Sie den Akku (9) in das Ladegerät (11) (Abb.B) und prüfen Sie den korrekten Sitz des Akkus (vollständig eingefahren).



Wenn das Ladegerät an eine Netzsteckdose (230V AC) angeschlossen ist, leuchtet die grüne LED (10) am Ladegerät auf, um anzuzeigen, dass es mit Strom versorgt wird.

Wenn der Akku (9) in das Ladegerät (11) eingesetzt wird, leuchtet die rote LED (10) am Ladegerät und zeigt an, dass der Akku geladen wird.

Die grünen Ladezustands-LEDs (13) im aktiven Schaltkreis (siehe Beschreibung unten) leuchten frühzeitig auf.

- **Pulslicht aller Dioden** - zeigt an, dass der Akku leer ist und aufgeladen werden muss.
- **Pulslicht von 2 Dioden** - zeigt Teilentladung an.
- **Pulslicht einer Diode** - zeigt hohe Akkuaufladung an.



Wenn der Akku voll geladen ist, leuchtet die LED (10) am Ladegerät grün und alle LEDs am Ladezustand des Akkus (13) leuchten kontinuierlich. Die Akkustatus-LEDs (13) erlöschen nach einer gewissen Zeit (ca. 15 Sekunden).



Der Akku sollte nicht länger als 8 Stunden geladen werden. Wird diese Zeit überschritten, können die Akkuzellen beschädigt werden. Das Ladegerät schaltet sich nicht automatisch aus, wenn der Akku vollständig geladen ist. Die grüne LED am Ladegerät leuchtet weiter. Die Akkuanzeige erlischt nach einer

Weile. Trennen Sie die Stromversorgung, bevor Sie den Akku aus dem Ladegerät nehmen. Vermeiden Sie aufeinanderfolgende Kurzaufladungen. Laden Sie die Akkus nicht wieder nach kurzer Zeit auf. Die deutliche Verkürzung der Zeit zwischen dem notwendigen Aufladen zeigt an, dass die Akku abgenutzt ist und ersetzt werden sollte.



Die Akkus werden während des Ladevorgangs heiß. Arbeiten Sie nicht sofort nach dem Laden - warten Sie, bis der Akku Raumtemperatur erreicht hat. Dies verhindert Schäden an der Akku.

AKKU-LADEZUSTANDSANZEIGE



Die Akku ist mit einer Ladezustandsanzeige (3 LEDs) (13) ausgestattet. Um den Ladezustand des Akkus zu überprüfen, drücken Sie den Ladekontrollknopf (12) (Abb. C). Alle LEDs leuchten auf, um einen hohen Ladezustand der Akku anzuzeigen. Zwei LEDs leuchten auf, um eine Teilentladung anzuzeigen. Wenn nur 1 LED leuchtet, ist der Akku leer und muss wieder aufgeladen werden.

BEFESTIGUNG DES SÄGEBLATTES



Das Sägeblatt kann ohne Werkzeug montiert und ausgetauscht werden.

- Ziehen Sie den Schnellmontagehebel für das Sägeblatt (3) hoch (Abb. D).
- Das Sägeblatt bis zum Anschlag in die Kerbe des Werkzeughalters einführen.
- Sägeblatt-Schnellspannhebel (3) absenken (Selbstentriegelungshebel in Grundstellung) (Abb. E).
- Überprüfen Sie den korrekten Sitz des Sägeblattes in der Halterung durch leichtes Ziehen des Sägeblattes.



Verwenden Sie die richtigen Sägeblätter.

BETRIEB / EINSTELLUNGEN

EIN- / AUSSCHALTEN



Das Gerät ist mit einer Schalterverriegelungstaste (5) ausgestattet, um ein versehentliches Einschalten zu verhindern. Die Sicherheitstaste befindet sich auf beiden Seiten des Gerätes (Abb. F).



Einschalten

- Drücken und halten Sie ein Ende der Ein/Aus-Taste (5) in dieser Position.
- Drücken Sie den Schaltknopf (6) (Abb.G).
- Die Ein/Aus-Sperrtaste (5) kann beim Start des Gerätes losgelassen werden.

Ausschalten

- Durch Loslassen des Drucks auf die Ein/Aus-Taste (6) wird das Gerät gestoppt.



Der Drehzahlbereich des Gerätes wird durch das Druckniveau des Schalters eingestellt.



SCHNEIDEN

- Legen Sie die Vorderseite des Fußes (2) flach auf das zu schneidende Material, damit das Sägeblatt das Material nicht berührt.
- Starten Sie die Säge und stellen Sie die Schnittgeschwindigkeit auf das zu schneidende Material ein.
- Bewegen Sie sich langsam, indem Sie das Messer entlang der vordefinierten Schnittlinie führen (Abb. H, I).



Das Schneiden sollte gleichmäßig durchgeführt werden, wobei darauf zu achten ist, dass die Säge nicht überlastet wird. Übermäßiger Druck auf das Sägeblatt bremst das Sägeblatt, was sich negativ auf die Schnittleistung auswirkt.



Während des Betriebes muss die gesamte Fußfläche mit dem zu bearbeitenden Material in Kontakt stehen.



Sicherstellen, dass das Werkzeug sicher befestigt ist. Unsachgemäß oder ungenau angebaute Werkzeuge können während des Betriebes verrutschen und den Bediener gefährden.

HANDHABUNG UND WARTUNG



Entfernen Sie den Akku aus dem Gerät, bevor Sie Installations-, Einstell-, Reparatur- oder Wartungsarbeiten durchführen.

WARTUNG UND LAGERUNG



- Es wird empfohlen, das Gerät sofort nach jedem Gebrauch zu reinigen.
- Verwenden Sie kein Wasser oder andere Flüssigkeiten zur Reinigung.
- Reinigen Sie das Gerät mit einem trockenen Tuch oder blasen Sie es mit Niederdruck-Druckluft ab.
- Verwenden Sie keine Reinigungs- oder Lösungsmittel, da diese Kunststoffteile beschädigen können.
- Reinigen Sie regelmäßig die Lüftungsschlitze im Motorgehäuse, um eine Überhitzung des Gerätes zu vermeiden.
- Bewahren Sie das Gerät immer an einem trockenen Ort außerhalb der Reichweite von Kindern auf.
- Bewahren Sie das Gerät bei entnommenem Akku auf.



Jede Art von Defekt sollte durch einen autorisierten Service des Herstellers behoben werden.

TECHNISCHE PARAMETER

NENN DATEN

Akku-Säbelsäge 58G017	
Parameter	Wert
Versorgungsspannung	18 V DC
Anzahl der Schwingungen bei Leerlaufdrehzahl	0-3000 min ⁻¹
Einspannsystem von Arbeitswerkzeugen	werkzeugfrei
Hub des Sägeblattes	22 mm
Maximale Dicke des geschnittenen Materials (Holz)	60 mm
Maximale Dicke des geschnittenen Materials (Stahl)	6 mm
Schutzart	III
Gewicht	1,85 kg
Baujahr	2020
58G017 bedeutet sowohl den Typ als auch die Bezeichnung der Maschine	



Akkumulator aus dem Graphite Energy+-System		
Parameter	Wert	
Akkumulator	58G001	58G004
Voltage akku	18 V DC	18 V DC
Typ des Akkumulators	Li-Ion	Li-Ion
Akku-Kapazität	2000 mAh	4000 mAh
Umgebungstemperaturbereich	4°C – 40°C	4°C – 40°C
Ladezeit beim Laden mit einem Ladegerät 58G002	1 h	2 h
Masse	0,400 kg	0,650 kg
Baujahr	2020	2020

Ladegerät aus dem Graphite Energy+ System	
Parameter	Wert
Ladegerättyp	58G002
Versorgungsspannung	230 V AC
Versorgungsfrequenz	50 Hz
Ladespannung	22 V DC
Max. Ladestrom	2300 mA
Umgebungstemperaturbereich	4°C – 40°C
Akku-Ladezeit 58G001	1 h
Akku-Ladezeit 58G004	2 h
Schutzklasse	II
Masse	0,300 kg
Baujahr	2020

LÄRM- UND SCHWINGUNGSANGABEN

Schalldruckpegel (Schleifen)	$L_{p_a} = 82,31 \text{ dB(A) K} = 3 \text{ dB(A)}$
Schalleistungspegel (Schleifen)	$L_{w_a} = 93,31 \text{ dB(A) K} = 3 \text{ dB(A)}$
Wert der Schwingbeschleunigung (Sägen von Holz - Hauptgriff)	$a_{h1} = 18,728 \text{ m/s}^2 \text{ K} = 1,5 \text{ m/s}^2$
Wert der Schwingbeschleunigung (Sägen von Holz - Zusatzhandgriff)	$a_{h1} = 15,044 \text{ m/s}^2 \text{ K} = 1,5 \text{ m/s}^2$
Wert der Schwingbeschleunigung (Blechschnneiden - Hauptgriff)	$a_{h1} = 6,422 \text{ m/s}^2 \text{ K} = 1,5 \text{ m/s}^2$
Wert der Schwingbeschleunigung (Blechschnneiden - Zusatzhandgriff)	$a_{h1} = 5,511 \text{ m/s}^2 \text{ K} = 1,5 \text{ m/s}^2$

Informationen über Lärm und Vibrationen

Der Schalldruckpegel des Gerätes wird beschrieben durch: den Schalldruckpegel L_{p_a} und den Schalleistungspegel L_{w_a} (wobei K die Messunsicherheit ist). Die vom Gerät emittierten Schwingungen werden durch den Wert der Schwingbeschleunigung a_h (wobei K die Messunsicherheit bedeutet) beschrieben.

Der L_{p_a} -Schalldruckpegel, der L_{w_a} -Schalleistungspegel und die in diesem Handbuch angegebenen a_h -Schwingungsbeschleunigungswerte wurden gemäß EN 60745-1 gemessen. Der angegebene Schwingungspegel a_h kann zur Portierung und Vorabbewertung der Schwingungsbelastung verwendet werden.

Der angegebene Schwingungspegel ist nur für die Grundanwendungen der Maschine repräsentativ. Wird das Gerät für andere Anwendungen oder mit anderen Werkzeugen verwendet, kann sich der Schwingungspegel ändern. Ein höherer Schwingungspegel wird durch unzureichende oder zu geringe Wartung des Gerätes verursacht. Die oben genannten Gründe können die Exposition gegenüber Vibrationen während der gesamten Arbeitszeit erhöhen.

Zur genaueren Abschätzung der Vibrationsbelastung sind die Zeiten zu berücksichtigen, in denen das Gerät aus- oder eingeschaltet, aber nicht für den Betrieb verwendet wird. Nach sorgfältiger Prüfung aller Faktoren kann die Gesamtexposition gegenüber Vibrationen deutlich geringer ausfallen.

Zusätzliche Sicherheitsmaßnahmen sollten ergriffen werden, um den Benutzer vor den Auswirkungen von Vibrationen zu schützen, wie z.B. zyklische Wartung der Geräte und Werkzeuge, Schutz der entsprechenden Handtemperatur und ordnungsgemäße Arbeitsorganisation.

UMWELTSCHUTZ

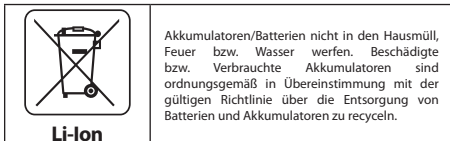
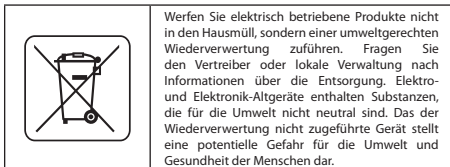

* Änderungen vorbehalten.

„Grupa Topex Spółka z ograniczoną odpowiedzialnością“ Spółka komandytowa mit Sitz in Warschau, ul. Pograniczna 2/4 (nachfolgend: „Grupa Topex“) teilt mit, dass alle Urheberrechte auf den Inhalt der vorliegenden Betriebsanleitung (nachfolgend: „Betriebsanleitung“), darunter u. a. derer Text, Bilder, Schemata, Zeichnungen, sowie Anordnung, ausschließlich Grupa Topex angehören und laut Gesetz über das Urheberrecht und verwandte Rechte vom 4. Februar 1994 (GBL 2006 Nr. 90 Pos. 631 mit späteren Änderungen) rechtlich geschützt werden. Das Kopieren, Verarbeiten, Veröffentlichung sowie Modifizieren der gesamten Betriebsanleitung bzw. derer Einzelelemente für kommerzielle Zwecke ohne Einwilligung von Grupa Topex in Schriftform ist streng verboten und kann zivil- und strafrechtlich verfolgt werden.



ПЕРЕВОД ОРИГИНАЛЬНОЙ ИНСТРУКЦИИ ПО ЭКСПЛУАТАЦИИ АККУМУЛЯТОРНАЯ САБЕЛЬНАЯ ПИЛА 58G017

ВНИМАНИЕ: ПЕРЕД НАЧАЛОМ ЭКСПЛУАТАЦИИ РУЧНОЙ ЭЛЕКТРИЧЕСКОЙ МАШИНЫ СЛЕДУЕТ ВНИМАТЕЛЬНО ПРОЧИТАТЬ ДАННУЮ ИНСТРУКЦИЮ И СОХРАНИТЬ В КАЧЕСТВЕ СПРАВОЧНОГО МАТЕРИАЛА.

СПЕЦИАЛЬНЫЕ ТРЕБОВАНИЯ ПО БЕЗОПАСНОСТИ

СПЕЦИАЛЬНЫЕ ТРЕБОВАНИЯ ПО БЕЗОПАСНОСТИ (АККУМУЛЯТОРНАЯ САБЕЛЬНАЯ ПИЛА)

- Во время пиления пользуйтесь пылезащитными масками для защиты дыхательных путей
- от пыли, образующейся при работе с материалами.
- Чтобы избежать контакта электрической машины с гвоздями, винтами и другими твердыми предметами, перед началом работы тщательно осмотрите обрабатываемый материал.
- Запрещается распиливать материал, размеры которого (толщина) превышают размеры, указанные в технических характеристиках электрической машины.
- Приступая к работе, убедитесь в наличии достаточного свободного пространства под обрабатываемым материалом, чтобы не повредить стол или пол пыльным полотном.
- Держите пилу двумя руками.
- Перед тем, как нажать кнопку включения, убедитесь, что пыльное полотно не прикасается к обрабатываемому материалу.
- Запрещается прикасаться рукой к находящимся в движении деталям электрической машины.
- Перед распилом пола, стены или другого материала убедитесь, что в них отсутствуют электрические провода.
- Запрещается откладывать в сторону пилу, если она продолжает работать. Запрещается включать пилу, не взяв ее в руки.
- Чтобы вынуть пыльное полотно, сначала выключите пилу кнопкой включения и подождите, чтобы пыльное полотно остановилось. Затем отсоедините аккумуляторную батарею от пилы.
- Запрещается прикасаться к пыльному полотну или обрабатываемому материалу сразу после завершения работы. Эти элементы могут сильно нагреться и вызвать ожоги.
- Если электрическая машина издает во время работы странный звук или не работает надлежащим образом, ее необходимо немедленно выключить и отсоединить аккумуляторную батарею.
- Для обеспечения правильного охлаждения не следует закрывать вентиляционные отверстия в корпусе пилы.

УКАЗАНИЯ ПО БЕЗОПАСНОЙ ЭКСПЛУАТАЦИИ АККУМУЛЯТОРНОЙ БАТАРЕИ

- В случае повреждения и неправильной эксплуатации из аккумуляторной батареи могут выделяться газы. Следует проветрить помещение, в случае недомогания обратиться к врачу. Газы могут повредить дыхательные пути.

- При небрежном обращении из аккумуляторной батареи может вытекать жидкость; избегайте контакта с ней. При случайном прикосновении промойте водой. При попадании жидкости в глаза обратитесь за медицинской помощью. Вытекающая из аккумуляторной батареи жидкость может вызвать раздражение глаз или ожоги.
- Не открывайте аккумуляторную батарею – это может вызвать короткое замыкание.
- Не пользуйтесь аккумуляторной батареей электрической машины во время дождя.
- Держите аккумуляторную батарею на безопасном расстоянии от источника тепла. Запрещается оставлять аккумуляторную батарею на длительное время в местах воздействия высоких температур (под прямыми солнечными лучами, вблизи обогревателей или там, где температура превышает 50 °C).

УКАЗАНИЯ ПО БЕЗОПАСНОЙ ЭКСПЛУАТАЦИИ ЗАРЯДНОГО УСТРОЙСТВА АККУМУЛЯТОРНОЙ БАТАРЕИ

- Данное устройство не предназначено для использования лицами (включая детей) с пониженными физическими, чувственными или умственными способностями, или при отсутствии у них жизненного опыта или знаний, если они не находятся под контролем или не проинструктированы об использовании устройства лицом, ответственным за их безопасность.
- Дети должны находиться под присмотром для недопущения игры с зарядным устройством.
- Не подвергайте зарядное устройство воздействию влаги или воды. Попадание воды внутрь зарядного устройства повышает вероятность поражения электрическим током. Зарядным устройством можно пользоваться только внутри сухих помещений.
- Приступая к каким-либо действиям, связанным с обслуживанием или чисткой зарядного устройства, его следует отключить от сети.
- Не пользуйтесь зарядным устройством, стоящим на легковоспламеняющихся материалах (например, бумага, текстиль), а также вблизи легковоспламеняющихся веществ. Нагрев зарядного устройства при зарядке создает опасность возникновения пожара.
- Проверьте техническое состояние зарядного устройства, шнура питания и штепсельной вилки перед каждым использованием. Не пользуйтесь зарядным устройством при наличии повреждений. Не пытайтесь разбирать зарядное устройство. Любой ремонт поручайте авторизованной сервисной мастерской. Неправильная сборка зарядного устройства создает угрозу пожара или поражения электрическим током.
- Зарядное устройство не предназначено для использования лицами (включая детей) с пониженными физическими, чувственными или умственными способностями, или при отсутствии у них жизненного опыта или знаний, если они не находятся под контролем или не проинструктированы об использовании устройства лицом, ответственным за их безопасность. В противном случае существует опасность неправильного обращения с зарядным устройством, что может привести к травмам.
- Неиспользуемое зарядное устройство следует отключить от электрической сети.

ВНИМАНИЕ! Электрическая машина служит для работы внутри помещений.

Несмотря на безопасную конструкцию, предпринятые защитные меры и использование средств защиты, всегда существует некоторый остаточный риск получения травмы во время работы.

Аккумуляторные батареи Li-Ion могут потечь, загореться или взорваться, если будут нагреты до высоких температур или если произойдет короткое замыкание. Не храните аккумуляторные батареи в автомобиле в жаркие, солнечные дни. Не вскрывайте аккумуляторные батареи. Аккумуляторные батареи Li-Ion снабжены электронной защитой, повреждение которой может вызвать их возгорание или взрыв.

Расшифровка пиктограмм



1. **ВНИМАНИЕ!** Соблюдайте специальные меры предосторожности.
2. Прочитайте инструкцию по эксплуатации, соблюдайте указания и правила техники безопасности, приведенные в инструкции!
3. Пользуйтесь средствами индивидуальной защиты (закрытыми защитными очками, наушниками).
4. Пользуйтесь пылезаститной маской!
5. Пользуйтесь защитными перчатками.
6. Не разрешайте детям прикасаться к электрической машине.
7. Пользуйтесь защитной одеждой.
8. Берегите оборудование от влаги.
9. Приступая к регулировке или очистке, выньте аккумуляторную батарею из электрической машины.
10. Электрическая машина предназначена для работы внутри помещений.
11. Максимально допустимая температура аккумуляторной батареи 45 °C.
12. Не бросайте аккумуляторные батареи в огонь.
13. Вторичная переработка.
14. Второй класс защиты зарядного устройства.
15. Не бросайте аккумуляторные батареи в воду.

КОНСТРУКЦИЯ И ПРИМЕНЕНИЕ

Сабельная пила – это электрическая машина с питанием от аккумуляторной батареи. В качестве привода использован коллекторный двигатель постоянного тока, вращательное движение которого заменено обратно-поступательным движением. Электрическая машина предназначена для сквозного распила, криволинейного распила, а также фигурного выпиливания древесины и древесных материалов,

полимерных материалов и металла (при условии использования соответствующего пильного полотна). Сфера применения электрической машины – строительные-ремонтные работы, а также все работы, выполняемые домашними мастерами.



Запрещается применять ручную электрическую машину не по назначению.

ОПИСАНИЕ К ГРАФИЧЕСКИМ ИЗОБРАЖЕНИЯМ

Перечисленная ниже нумерация касается элементов ручной электрической машины, представленных на страницах с графическими изображениями.

1. Пильное полотно
2. Подошва
3. Рычаг быстрого монтажа пильного полотна
4. Передняя рукоятка
5. Блокиратор кнопки включения
6. Кнопка включения
7. Главная рукоятка
8. Кнопка крепления аккумуляторной батареи
9. Аккумуляторная батарея
10. Светодиоды
11. Зарядное устройство
12. Кнопка сигнализации степени заряда аккумуляторной батареи
13. Сигнализация степени заряда аккумуляторной батареи (светодиоды).

* Внешний вид приобретенной электрической машины может незначительно отличаться от изображенной на рисунке

РАШИФРОВКА ПРЕДУПРЕЖДАЮЩИХ ЗНАКОВ



ВНИМАНИЕ



ПРЕДУПРЕЖДЕНИЕ



СБОРКА / НАСТРОЙКА



ИНФОРМАЦИЯ

ОСНАЩЕНИЕ И ДОПОЛНИТЕЛЬНЫЕ ПРИНАДЛЕЖНОСТИ

1. Пильное полотно - 1 шт.

ПОДГОТОВКА К РАБОТЕ

ВЫЕМКА / КРЕПЛЕНИЕ АККУМУЛЯТОРНОЙ БАТАРЕИ



- Нажмите кнопку крепления аккумуляторной батареи (8) и вытащите аккумуляторную батарею (9) (рис. А).
- Вставьте заряженную аккумуляторную батарею (9) в рукоятку до щелчка – чтобы сработала кнопка крепления аккумуляторной батареи (8).

ЗАРЯДКА АККУМУЛЯТОРНОЙ БАТАРЕИ



Электрическая машина поставляется в торговую сеть с частично заряженной аккумуляторной батареей. Аккумуляторную батарею заряжайте при температуре окружающей среды от 4°C до 40°C. Новая аккумуляторная батарея, либо аккумуляторная батарея, которая не использовалась в течение длительного времени, достигнет своей номинальной емкости после 3-5 циклов заряда и разряда.



- Выньте аккумуляторную батарею (9) из электрической машины (рис. А).
- Включите зарядное устройство (11) в сетевую розетку (230 В AC).
- Вставьте аккумуляторную батарею (9) в зарядное устройство (11) (рис. В). Проверьте правильное положение



аккумуляторной батареи (она должна быть вставлена до конца).

После включения зарядного устройства в розетку (230 В AC) загорится зеленый светодиод (10) зарядного устройства, который сигнализирует о наличии напряжения.

После того, как аккумуляторная батарея (9) будет вставлена в зарядное устройство (11), загорится красный светодиод (10) зарядного устройства, который сигнализирует о том, что идет процесс зарядки аккумуляторной батареи.

Зеленые светодиоды, сигнализирующие о степени заряда аккумуляторной батареи (13), включаются одновременно – свечение пульсирующее, комбинация их свечения разная (см. описание ниже).

- **Пульсируют все светодиоды** – это означает, что заряд на исходе и аккумуляторная батарея требует зарядки.
- **Светятся 2 светодиода** – это означает частичную разрядку.
- **Пульсирующее свечение 1 светодиода** – это свидетельствует о высоком уровне заряда аккумулятора.



После зарядки аккумуляторной батареи светодиод (10) зарядного устройства загорается зеленым цветом, а все светодиоды, сигнализирующие о степени заряда аккумуляторной батареи (13), светят непрерывно. Через некоторое время (порядка 15 с) светодиоды, сигнализирующие о степени заряда аккумуляторной батареи (13), гаснут.



Продолжительность процесса заряда аккумуляторной батареи не должна превышать 8 часов. Превышение данного времени может вызвать повреждение аккумуляторной батареи. Зарядное устройство не выключается автоматически после полной зарядки аккумуляторной батареи. Зеленый светодиод зарядного устройства будет продолжать светить. Светодиоды, сигнализирующие о степени заряда, погаснут через некоторое время. Отключите питание через выемку аккумуляторной батареи из зарядного устройства. Избегайте коротких и частых подзарядок. Не подзаряжайте аккумуляторную батарею после кратковременного использования электроинструмента. Существенное сокращение времени работы аккумуляторной батареи между подзарядками свидетельствует об ее износе и необходимости замены.



Во время зарядки аккумуляторные батареи очень сильно нагреваются. Не начинайте работу сразу после завершения процесса зарядки – дайте аккумуляторной батарее остыть до комнатной температуры. Это защитит аккумуляторную батарею от повреждения.

СИГНАЛИЗАЦИЯ СТЕПЕНИ ЗАРЯДА АККУМУЛЯТОРНОЙ БАТАРЕИ



Аккумуляторная батарея оснащена сигнализацией степени заряда (3 светодиода) (13). Чтобы проверить степень заряда аккумуляторной батареи, следует нажать кнопку степени заряда аккумуляторной батареи (12) (рис. С). Свечение всех светодиодов свидетельствует о высоком уровне заряда аккумуляторной батареи. Свечение 2 светодиодов означает частичную разрядку. Свечение только 1 светодиода означает, что заряд на исходе и аккумуляторная батарея требует зарядки.

КРЕПЛЕНИЕ НОЖОВОЧНОГО ПОЛОТНА



Для крепления и замены ножовочного полотна никакой инструмент не требуется.

- Оттяните рычаг для быстрого монтажа пильного полотна (3) вверх (рис. D).
- Вставьте пильное полотно в отверстие в патроне до упора.
- Опустите рычаг для быстрого монтажа пильного полотна (3) (рычаг автоматически вернется в исходное положение) вверх (рис. E).
- Проверьте правильное крепление пильного полотна в патроне, слегка потяните за полотно.



Пильное полотно должно соответствовать типу выполняемой работы.

РАБОТА / НАСТРОЙКА

ВКЛЮЧЕНИЕ / ВЫКЛЮЧЕНИЕ



Электрическая машина оснащена блокиратором кнопки включения (5), предохраняющим от случайного включения. Предохраняющая кнопка находится по обе стороны корпуса электрической машины (рис. F).



Включение

- Нажмите один конец кнопки-блокиратора кнопки включения (5) и удерживайте в этом положении.
- Нажмите кнопку включения (6) (рис. G).
- После включения электрической машины можете отпустить кнопку-блокиратор кнопки включения (5).

Выключение

- Отпустите кнопку включения (6), электрическая машина остановится.



Частота вращения электрической машины регулируется силой нажима на кнопку включения.

РАСПИЛ



• Поставьте переднюю часть подошвы (2) на материал, предназначенный для распила, так, чтобы она прилегла к нему, а ножовочное полотно не соприкасалось с материалом.

• Включите пилу и подберите скорость в зависимости от обрабатываемого материала.

• Медленно перемещайте пилу по заранее намеченной линии распила (рис. H, I).



Работайте равномерно, следите за тем, чтобы не перегрузить пилу. Чрезмерный нажим на пильное полотно будет замедлять его движение, что неблагоприятно повлияет на производительность работы.



Во время работы опорная подошва должна прилегать к распиливаемому материалу всей своей поверхностью.



Проверьте правильное крепление рабочего инструмента. Неправильно или неточно закрепленный рабочий инструмент может соскочить во время работы и создать опасную для пользователя ситуацию.

ТЕХНИЧЕСКОЕ ОБСЛУЖИВАНИЕ



Приступая к каким-либо действиям, связанным со сборкой, регулировкой, ремонтом или обслуживанием, следует вынуть аккумуляторную батарею из электрической машины.

УХОД И ХРАНЕНИЕ



• Рекомендуется чистить электрическую машину после каждого использования.

• Для чистки запрещается использовать воду и прочие жидкости.

• Чистите электрическую машину сухой тряпочкой или сжатым воздухом под небольшим давлением.

• Запрещается использовать для чистки чистящие средства и растворители, так как они могут повредить пластмассовые элементы электрической машины.

• Систематически очищайте вентиляционные отверстия, чтобы не допустить перегрева электрической машины.

• Всегда храните электрическую машину в сухом и недоступном для детей месте.

• На время хранения следует вынимать аккумуляторную батарею из электрической машины.



Все неполадки должны устраняться авторизованной сервисной мастерской производителя.

ТЕХНИЧЕСКИЕ ХАРАКТЕРИСТИКИ

НОМИНАЛЬНЫЕ ДАННЫЕ

Аккумуляторная сабельная пила 58G017	
Параметр	Величина
Напряжение питания	18 В DC
Частота колебаний на холостом ходу	0-3000 мин ⁻¹
Система крепления рабочего инструмента	безинструментальное
Шаг полотна	22 мм
Максимальная распиливаемая толщина (древесина)	60 мм
Максимальная распиливаемая толщина заготовки (сталь)	6 мм
Класс защиты	III
Масса	1,85 кг
Год выпуска	2020
58G017 означает как тип, так и обозначение машины	

Аккумуляторная батарея системы Graphite Energy+		
Параметр	Величина	
Аккумулятор	58G001	58G004
Напряжение аккумулятора	18 В DC	18 В DC
Тип аккумулятора	Li-Ion	Li-Ion
Емкость аккумулятора	2000 мАч	4000 мАч
Диапазон температур окружающей среды	4°C – 40°C	4°C – 40°C
Продолжительность зарядки зарядным устройством 58G002	1 ч	2 ч
Масса	0,400 кг	0,650 кг
Год выпуска	2020	2020

Зарядное устройство системы Graphite Energy+	
Параметр	Величина
Тип зарядного устройства	58G002
Напряжение питания	230 V AC
Частота тока питающей сети	50 Hz
Напряжение заряда	22 V DC
Макс. ток заряда	2300 mA
Диапазон температур окружающей среды	4°C – 40°C
Продолжительность зарядки аккумуляторной батареи 58G001	1 h
Продолжительность зарядки аккумуляторной батареи 58G004	2 h
Класс защиты	II
Масса	0,300 kg
Год выпуска	2020

ИНФОРМАЦИЯ ОБ УРОВНЕ ШУМА И ВИБРАЦИИ

Уровень звукового давления (шлифование)	$L_{pA} = 82,31 \text{ дБ(А)}$ $K = 3 \text{ дБ(А)}$
---	--

Уровень звуковой мощности (шлифование)	$L_{w_A} = 93,31 \text{ дБ(A)}$ $K = 3 \text{ дБ(A)}$
Виброускорение (распил древесины – главная рукоятка)	$a_{h_1} = 18,728 \text{ м/с}^2$ $K = 1,5 \text{ м/с}^2$
Виброускорение (распил древесины – вспомогательная рукоятка)	$a_{h_2} = 15,044 \text{ м/с}^2$ $K = 1,5 \text{ м/с}^2$
Виброускорение (распил листового металла – главная рукоятка)	$a_{h_3} = 6,422 \text{ м/с}^2$ $K = 1,5 \text{ м/с}^2$
Виброускорение (распил листового металла – вспомогательная рукоятка)	$a_{h_4} = 5,511 \text{ м/с}^2$ $K = 1,5 \text{ м/с}^2$



Информация об уровне шума и вибрации

Уровень шума, генерируемый электрической машиной, описан с помощью: уровня звукового давления L_{p_A} и уровень звуковой мощности L_{w_A} (где K означает значение неопределенности измерения). Уровень генерируемой электрической машиной вибрации описан с помощью виброускорения a_h (где K означает значение неопределенности измерения).

Указанные в данной инструкции: уровень генерируемого звукового давления L_{p_A} , уровень звуковой мощности L_{w_A} и виброускорение a_h измерены в соответствии с требованиями стандарта EN 60745-1. Указанный уровень вибрации a_h можно использовать для сравнения электрических машин, а также для предварительной оценки вибрационной экспозиции.

Заявленная вибрационная характеристика представительна для основных рабочих заданий электроинструмента. Вибрационная характеристика может измениться, если электроинструмент будет использоваться для других целей. На вибрационную характеристику может повлиять недостаточный или слишком редко осуществляемый технический уход. Приведенные выше причины могут вызвать увеличение длительности вибрационной экспозиции за период работы.

Для точной оценки вибрационной экспозиции следует учесть время, в течение которого электроинструмент находится в отключенном состоянии, либо во включенном, но не работает. После точной оценки всех факторов значение полной вибрации может быть значительно ниже.

Для защиты оператора от вредного воздействия вибрации необходимо применять дополнительные меры безопасности, а именно: обеспечивать технический уход за электроинструментом и рабочими принадлежностями, поддерживать температуру рук на приемлемом уровне, соблюдать режим труда.

ЗАЩИТА ОКРУЖАЮЩЕЙ СРЕДЫ

	<p>Электроприборы не следует выбрасывать вместе с домашними отходами. Их следует передать в специальный пункт утилизации. Информацию на тему утилизации может предоставить продавец изделия или местные власти. Электронное и электрическое оборудование, отработавшее свой срок эксплуатации, содержит опасные для окружающей среды вещества. Неутилизированное оборудование представляет потенциальную угрозу для окружающей среды и здоровья людей.</p>
--	--

	<p>Аккумуляторы / батареи не следует выбрасывать вместе с домашними отходами, а также запрещается бросать в огонь или в воду. Поврежденные или отработанные аккумуляторы следует утилизировать в соответствии с действующей директивой, касающейся утилизации аккумуляторов и батарей.</p>
Li-Ion	

* Оставляем за собой право вводить изменения.

Компания „Grupa Torex Spółka z ograniczoną odpowiedzialnością” Spółka komandytowa, расположенная в Варшаве по адресу: ul. Pograniczna 2/4 (далее „Grupa Torex”) сообщает, что все авторские права на содержание настоящей инструкции (далее „Инструкция”), в т.ч. текст, фотографии, схемы, рисунки и чертежи, а также компоновка, принадлежат исключительно компании Grupa Torex и защищены законом от 4 февраля 1994 года об авторском праве и смежных правах (Вестник законодательных актов РП № 90 поз. 631 с послед. изм.). Копирование, воспроизведение, публикация, изменение элементов инструкции без письменного согласия компании Grupa Torex строго запрещено и может повлечь за собой гражданскую и уголовную ответственность. Информация о дате изготовления указана на серийном номере, который находится на изделии

ИНФОРМАЦИЯ О ДАТЕ ИЗГОТОВЛЕНИЯ УКАЗАНА В СЕРИЙНОМ НОМЕРЕ, КОТОРЫЙ НАХОДИТСЯ НА ИЗДЕЛИИ

Порядок расшифровки информации

2XXXXYYG*****

где

2XXX – год изготовления,

YY – месяц изготовления

G- код торговой марки (первая буква)

***** - порядковый номер изделия

Изготовлено в КНР для GRUPA TOPEX Sp. z o.o. Sp. k., ul. Pograniczna 2/4, 02-285 Warszawa, Польша



ПЕРЕКЛАД ІНСТРУКЦІЇ З ОРИГІНАЛУ

ПИЛКА ШАБЕЛЬНА АКУМУЛЯТОРНА 58G017

УВАГА! ПЕРШ НІЖ ПРИСТАТИ ДО ЕКСПЛУАТАЦІЇ ІНСТРУМЕНТУ, СЛІД УВАЖНО ОЗНАЙОМИТИСЯ З ЦЬЮ ІНСТРУКЦІЄЮ Й ЗБЕРЕГТИ ЇЇ У ДОСТУПНОМУ МІСЦІ.

СПЕЦІАЛЬНІ ПРАВИЛА ТЕХНІКИ БЕЗПЕКИ ПІД ЧАС КОРИСТУВАННЯ УСТАТКУВАННЯМ

СПЕЦИФІЧНІ ПРАВИЛА ТЕХНІКИ БЕЗПЕКИ ПІД ЧАС КОРИСТУВАННЯ АКУМУЛЯТОРНОЮ ШАБЕЛЬНОЮ ПИЛКОЮ

- Під час користування електроінструментом наполегливо рекомендується працювати у захисній протипилювій масці з метою захисту дихальних шляхів від пилу, що повстає внаслідок розпилювки матеріалу.
- Перш ніж заходитися обробляти матеріал електроінструментом, слід перевірити наявність у матеріалі сторонніх предметів: цвяхів, гвинтів, шрубів тощо.
- Не допускається перерізати матеріал, параметри якого (товщина) перевищує величину, що вказана у технічних характеристиках.
- Перш ніж заходитися працювати, слід перевірити, чи під матеріалом, що оброблюватиметься, є достатньо місця, щоб не пошкодити пильним полотном поверхню столу чи підлоги.
- Пилку слід ціпко тримати обома руками.
- Перш ніж натискати кнопку ввімкнення, слід упевнитися, що пильне полотно не торкається матеріалу.
- Не допускається торкатися різального інструмента чи поверхню, що рухаються.
- Перш ніж пристати до вирізання у підлозі, стіні чи іншому матеріалі, слід упевнитися, що у ньому відсутні електричні дроти.
- Не допускається відкладати пилку, якщо її пильне полотно все ще рухається. Не допускається вмикати пилку, що вона не є міцно затиснутою у руці.
- Перш ніж заходитися міняти пильне полотно, слід вимкнути кнопку ввімкнення електролобзику й зачекати, доки полотно не зупиниться. Після цього слід від'єднати пилку від мережі живлення.
- Не допускається торкатися пильного полотна чи поверхню, що оброблюються, одразу ж після закінчення праці. Вони можуть бути розпеченими, й торкання до них загрожують опіком.
- У разі нестандартного поведіння електроінструменту, задимлення чи появи сторонніх звуків слід негайно вимкнути живлення та витягти виделку з розетки.
- З метою забезпечення адекватного охолодження електроінструменту слід стежити за тим, щоб вентиляційні отвори в його корпусі не затулялися.

ПРАВИЛА ТЕХНІКИ БЕЗПЕКИ ПІД ЧАС ЕКСПЛУАТАЦІЇ АКУМУЛЯТОРА

- У випадку пошкодження або неправильної експлуатації акумулятора з останнього можуть виділятися гази. Провітріть приміщення; у випадку поганого самопочуття зверніться до лікаря. Гази здатні пошкодити дихальні шляхи.
- У випадку невідповідних умов експлуатації може мати місце витік електроліту з акумулятора. Якщо це сталося, уникайте контакту з електролітом. Якщо контакт мав місце, змийте електроліт водою. У випадку потраплення електроліту в очі слід додатково звернутися до лікаря. Електроліт, що витік,

може спричинитися до подразнення очей або опіку.

- Не допускається відкривати акумулятор - існує ризик закорочення.
- Не допускається використовувати акумулятор електроінструмента під час дощу.
- Акумулятор завжди повинен знаходитися на безпечній відстані від джерел тепла. Не допускається наражати його на тривалу дію підвищених температур (прямих сонячних променів, залишати поблизу обігрівачів або ж у середовищі, температура якого перевищує 50°C).

ПРАВИЛА ТЕХНІКИ БЕЗПЕКИ ПІД ЧАС ЕКСПЛУАТАЦІЇ ЗАРЯДНОГО ПРИСТРОЮ ДЛЯ АКУМУЛЯТОРА

- Це обладнання не призначене до вжитку особами (у тому дитьми) з обмеженими чутливістю, фізичними та психічними можливостями, або особами з браком досвіду чи обізнаності з обладнанням, окрім випадків, коли воно використовується під стислим наглядом або згідно з інструкцією з експлуатації на обладнання, наданою особою, що відповідає за безпеку осіб-користувачів.
- Особливу увагу слід звернути на те, щоб обмежити доступ дітей до обладнання.
- Не допускається піддавати зарядній пристрій дії води чи вологи. Вода, що потрапляє всередину пристрою, збільшує ризик поразки електричним струмом. Зарядний пристрій призначений для експлуатації виключно всередині сухих приміщень.
- Перш ніж проводити регламентні роботи чи ремонтувати зарядний пристрій, його слід від'єднати від мережі живлення.
- Не допускається користуватися зарядним пристроєм, що встановлений на легкозаймистій поверхні (напр., папері, тканині) або знаходиться поблизу легкозаймистих речовин. З огляду на зростання температури зарядного пристрою під час процесу ладуння існує загроза виникнення пожежі.
- Щоразу перед використанням слід перевірити технічний стан зарядного пристрою, шнуру й виделки. У випадку виявлення пошкоджень слід відмовитися від використання такого зарядного пристрою. Не допускається заходитися самостійно розкладати зарядний пристрій. Будь-який ремонт повинен проводитися в авторизованому сервісному центрі. У разі некаваліфікованого складання-розкладання зарядного пристрою існує ризик поразки електричним струмом або виникнення пожежі.
- Діти й особи з обмеженими чутливістю, фізичними та психічними можливостями, або особи з браком досвіду чи обізнаності з обладнанням, не допускаються до самостійного обслуговування зарядного пристрою без нагляду відповідальної особи, навіть за умов дотримання всіх правил техніки безпеки. У противному випадку існує ризик неправильної експлуатації устаткування, внаслідок чого може дійти до травматизму.
- Якщо зарядний пристрій не експлуатується, його слід від'єднати від електромережі.

УВАГА! Устаткування призначене для експлуатації у приміщеннях і не призначене для праці назовні.

Незважаючи на застосування безпечної конструкції, використання засобів безпеки й додаткових засобів обистого захисту, завжди існує залишковий ризик травматизму під час праці.

Існує імовірність витікання електроліту з літійонного акумулятора, його загоряння або вибуху у випадку нагрівання до високих температур або закорочування. Не допускається зберігати акумулятор в автомобілі у сонячні та спекотні дні. Забороняється намагатися розкрити акумулятор. Літійонні акумулятори містять у своїй конструкції електронні запобіжники, які у випадку пошкодження можуть спричинитися до загоряння або вибуху акумулятора.

Умовні позначки



1. УВАГА! Зберігайте обачність!
2. Прочитайте інструкцію, дотримуйтеся правил техніки безпеки, що містяться в ній!
3. Слід обов'язково застосовувати засоби особистої безпеки як, наприклад, захисні окуляри, навушники.
4. Вдягайте протипилову маску!
5. Вдягніть захисні рукавиці.
6. Зберігайте у недоступному для дітей місці!
7. Вдягніть захисний одяг.
8. Устаткування боїться вологи.
9. Витягніть акумулятор із устаткування, перш ніж заходитися регулювати або чистити устаткування.
10. Устаткування призначене для експлуатації у приміщеннях і не призначене для праці назовні.
11. Максимально допустима температура елементів акумулятора 45°C.
12. Не допускається кидати елементи живлення у вогонь.
13. Recykling (Переробка вторсировини)
14. II клас із електроізоляції зарядного пристрою
15. Не допускається кидати елементи живлення у вогонь.

БУДОВА І ПРИЗНАЧЕННЯ

Шабельна пила являє собою ручний електроінструмент, що живиться від акумулятора і який працює від електромотору постійного струму колекторного типу, швидкість обертання якого замінено на зворотно-поступальний рух. Електроінструмент призначений до виконання звичайного перерізання, криволінійного розпилювання та вирізання фігурних елементів в дошці, деревопохідних матеріалах, пластмасі й металах (за умови використання відповідного пильного полотна). Інструмент призначений до використання у ремонтно-будівельних працях, а також до інших аматорських праць.



Не допускається використовувати електроінструмент не за призначенням.

ОПИС МАЛЮНКІВ

Перелік елементів зовнішнього вигляду устаткування, що зазначений нижче, стосується малюнків до цієї інструкції.

1. Полотно пильне
 2. Рамка опірна
 3. Важіль швидкої заміни пильного полотна
 4. Руків'я провідне
 5. Кнопка блокування кнопки ввімкнення
 6. Кнопка ввімкнення
 7. Руків'я головне
 8. Кнопка блокування акумулятора
 9. Акумулятор
 10. Світлодіоди LED
 11. Пристрій зарядний
 12. Кнопка індикатора наладування акумулятора
 13. Індикація стану наладування акумулятора (світлодіоди LED)
- * Існує можливість відмінності між фактичним зовнішнім виглядом електроінструменту та таким, що зображений на малюнку

ОПИС ГРАФІЧНИХ СИМВОЛІВ



УВАГА!



ЗАСТЕРЕЖЕННЯ



МОНТАЖ/НАЛАШТУВАННЯ



ІНФОРМАЦІЯ

ПРИНАЛЕЖНОСТІ Й АКСЕСУАРИ

1. Полотно пильне - 1 шт.

ПІДГОТОВКА ДО РОБОТИ

ВСТАНОВЛЕННЯ-ВИЙМАННЯ АКУМУЛЯТОРА

- Натисніть кнопку блокування акумулятора (8) й витягніть акумулятор (9) (мал. А).
- Вкладіть наладований акумулятор (9) у руків'я, аж буде чути клацання фіксаторів (8).

ЛАДУВАННЯ АКУМУЛЯТОРА

- Устаткування постачається з акумулятором, що є частково наладованим. Акумулятор допускається ладувати за температури оточуючого середовища 4-40°C. Акумулятор, що є новим або таким, що довгий час не експлуатувався, досягає максимальної ємності після прибіл. 3-5 циклів ладування-розладування.
- Вийміть акумулятор (9) із устаткування (мал. А).
- Вставте виделку зарядного адаптера (11) до розетки електромережі (230 В зм.ст.).
- Вкладіть акумулятор (9) у гніздо зарядного пристрою (11) (мал. В). Упевніться, що акумулятор щільно прилягає до гнізда (вставлений до опору).



Після ввімкнення зарядного пристрою до розетки мережі живлення (230 В зм.ст.) засвітиться зелений світлодіод (10) на зарядному пристрої, який сигналізує, що останній знаходиться під напругою.

Після встановлення акумулятора (9) у зарядному пристрої (11) на ньому засвітиться червоний світлодіод (10), який сигналізує тривання процесу ладування акумулятора.

Водночас миготітимуть зелені світлодіоди (13) стану наладування акумулятора. Комбінації загорання світлодіодів див. нижче.

- **Миготять усі світлодіоди:** акумулятор розладовано повністю; наладуйте акумулятор.

- **Миготять 2 світлодіоди:** акумулятор частково розладований.
- **Миготять 1 світлодіод:** акумулятор наладовано майже повністю.



Після наладування акумулятора (10) на зарядному пристрої світиться зелений світлодіод, а всі світлодіоди стану наладованості акумулятора (13) перестають миготіти і засвічуються постійним світлом. Після збігу певного часу (прибл. 15 сек.) світлодіоди стану заладування акумулятора (13) згасають.



Не рекомендується залишати акумулятор у зарядному пристрої довше 8 годин. У разі перевищення цього часу не виключене пошкодження елементів акумулятора. Зарядний пристрій акумулятора не посідає функції автоматичного вимкнення після повного наладування акумулятора. Червоний світлодіод на зарядному пристрої світитиметься надалі. Світлодіоди стану наладування акумулятора згасають після збігу певного часу. Перш ніж виняти акумулятор із зарядного пристрою, від'єднайте виделку від мережі живлення. Рекомендується не допускати частого часткового ладуння акумулятора. Не рекомендується доладовувати акумулятор після нетривалого використання електроінструменту. Значне скорочення часу між черговими ладуннями свідчить про те, що акумулятор вичерпав ресурс і підлягає заміні.



Не допускається заходитися працювати негайно після наладування акумулятора: слід зачекати до його вистигання до кімнатної температури. Це дозволить захистити його від пошкодження.

ІНДИКАЦІЯ СТАНУ ЛАДУНКУ АКУМУЛЯТОРА



Акумулятор посідає засіб індикації стану наладування акумулятора (3 світлодіоди LED) (13). Щоб перевірити стан наладування акумулятора, натисніть кнопку сигналізації про стан наладованості акумулятора (12) (мал. С). Якщо світаються всі діоди, акумулятор наладовано майже повністю. Загоряння двох діодів свідчить, що акумулятор частково розладований. Якщо світаються тільки один світлодіод, акумулятор розладовано повністю.

ВСТАНОВЛЕННЯ ПИЛЬНОГО ПОЛОТНА



Монтаж і заміна пильного полотна не вимагають наявності інструментів.

- Відтягніть важіль для швидкої зміни пильного полотна (3) вгору (мал. D).
- Вставте хвостовик в отвір утримувача до опору.
- Відпустіть важіль для швидкої зміни пильного полотна (3) (важіль самостійно повертається до вихідного положення) (мал. E).
- Перевірте, чи пильне полотно міцно тримається у патроні, обережно потягнувши за полотно.



Застосуйте тільки відповідні пильні полотна до даного виду робіт.

ПОРЯДОК РОБОТИ/РОБОЧІ НАЛАШТУВАННЯ

ВМИКАННЯ-ВИМКАННЯ



Устаткування обладнано кнопкою блокування кнопки ввімкнення (5), що призначена для запобігання самочинного ввімкнення електроінструмента. Кнопки блокування кнопки ввімкнення розташовані з обидвох боків корпусу (мал. F).



Ввімкнення

- Натисніть одну з кнопок блокування кнопки ввімкнення (5) й утримуйте її натиснутою.
- Натисніть кнопку ввімкнення (6) (мал. G).
- Після ввімкнення устаткування кнопку блокування кнопки ввімкнення (5) можна відпустити.

Вимкнення

- В разі послаблення тиску на кнопку ввімкнення (6) двигун устаткування вимикається.



Швидкість праці електроінструмента регулюється силою натиску на кнопку ввімкнення.

РОЗПИЛЮВАННЯ



• Обіпріть передню частину рамки (2) на матеріалі, що його розпилюють, таким чином, щоб пильне полотно не торкалося матеріалу.

- Увімкніть пилку та налаштуйте швидкість праці до властивостей матеріалу, що розрізається.
- Розпилюйте матеріал, поволи просуваючи пильне полотно вздовж завчасно розміченої лінії розпилювання (мал. H, I).



Розпилювання слід виконувати рівномірно, звертаючи увагу на те, щоб не перевантажувати електроінструмент. Надмірний тиск, що його докладають на пильне полотно, спричиняється до гальмування його маятникового руху, що, в свою чергу, скорочує видатність розпилювання.



Під час розпилювання вся поверхня опірної рамки повинна щільно прилягати до поверхні матеріалу, що його розпилюють.



Перевірте правильність встановлення робочого інструмента. Неправильно або недостатньо міцно закріпленій робочій інструмент може зірватися й спричинитися до травматизму користувача.

ЗБЕРІГАННЯ ТА ОБСЛУГОВУВАННЯ



Перш ніж регулювати, ремонтувати устаткування чи виконувати регламенті роботи, слід витягти акумулятор із устаткування.

ДОГЛЯД І ЗБЕРІГАННЯ



- Рекомендується чистити устаткування щоразу після користування.
- Не допускається чистити устаткування за допомогою води чи іншої рідини.
- Устаткування допускається чистити виключно за допомогою сухої ганчірки, пензля або струменем стисненого повітря низького тиску.
- Не допускається використовувати при цьому ані мийні засоби, ані розчинники, оскільки вони здатні пошкодити пластикові елементи електроінструмента.
- Вентиляційні щілини у корпусі двигуна належить утримувати у чистоті, щоб запобігти перегріванню електроінструмента.
- Електроінструмент зберігають в сухому місці, недоступному для дітей.
- Устаткування слід зберігати окремо від акумулятора.



У разі будь-яких неполадок слід звертатися до авторизованого сервісного центру виробника.

ТЕХНІЧНІ ХАРАКТЕРИСТИКИ

НОМІНАЛЬНІ ХАРАКТЕРИСТИКИ

Пилка шабельна акумуляторна 58G017	
Характеристика	Вартість
Напруга живлення	18 В пост.ст.
Кількість осциляцій на яловому ході	0-3000 хв ⁻¹
Система кріплення робочого інструменту	безінструментальний
Крок пильного полотна	22 мм
Максимальна товщина розпилюваного матеріалу (по дереву)	60 мм
Максимальна товщина розпилюваного матеріалу (по сталі)	6 мм
Клас електроізоляції	III

Маса	1,85 кг
Рік виготовлення	2020
58G017 є позначкою типу та опису устаткування	



Інформація щодо галасу та вібрації

Рівень галасу, який утворюється устаткуванням, описаний шляхом: рівня тиску галасу L_{pA} та рівня акустичної потужності L_{wA} (де K означає невпевненість вимірювання). Коливання, які утворюються устаткуванням, виражені значенням прискорення коливань a_n (де K означає невпевненість вимірювання).

Вказані у цій інструкції: рівень утвореного тиску галасу L_{pA} , рівень акустичної потужності L_{wA} та значення прискорення коливань a_n - виміряні згідно з нормою EN 60745-1. Вказаний рівень коливань a_n може використовуватися до порівняльної характеристики пристроїв і до попередньої оцінки експозиції на коливання.

Вказаний рівень коливань є репрезентативним виключно для основних функцій експлуатації електроінструменту. Якщо електроінструмент експлуатується з іншою метою або з іншими робочими інструментами, рівень коливань може відрізнятись. Рівень коливань може збільшитися у випадку недостатніх або нерегулярних регламентних робіт із устаткуванням. Вищезгадані причини можуть викликати підвищену експозицію вібрації протягом усього періоду експлуатації.

Для ретельного визначення експозиції вібрації слід взяти до уваги періоди, коли устаткування вимкнене або коли воно ввімкнене, але не використовується у роботі. Таким чином, після ретельного аналізу всіх факторів сумарна експозиція вібрації може виявитися суттєво меншою.

З метою захисту користувача від наслідків вібрації слід впровадити додаткові заходи безпеки, а саме: регулярний догляд за устаткуванням і робочим інструментом, забезпечення відповідної температури рук, належна організація праці.

ОХОРОНА СЕРЕДОВИЩА

Акумулятор системи Graphite Energy+		
Характеристика	Вартість	
Акумулятор	58G001	58G004
Напруга акумулятора	18 В пост.ст.	18 В пост.ст.
Тип акумулятора	Li-Ion	Li-Ion
Ємність акумулятора	2000 мАГод	4000 мАГод
Діапазон температур оточуючого середовища	4 - 40°C	4 - 40°C
Час ладування з використанням зарядного пристрою 58G002	1 h	2 h
Маса	0,400 кг	0,650 кг
Рік виготовлення	2020	2020

Зарядний пристрій системи Graphite Energy+	
Характеристика	Вартість
Тип зарядного пристрою	58G002
Напруга живлення	230 V AC
Частота струму	50 Hz
Напруга ладування	22 V DC
Макс. сила струму ладування	2300 mA
Діапазон температур оточуючого середовища	4°C - 40°C
Час ладування акумулятора 58G001	1 h
Час ладування акумулятора 58G004	2 h
Клас електроізоляції	II
Маса	0,300 kg
Рік виготовлення	2020

ІНФОРМАЦІЯ ПРО РІВЕНЬ ШУМУ І КОЛИВАНЬ

Рівень акустичного тиску (шліфування)	$L_{pA} = 82,31 \text{ dB(A)}$ K= 3 dB(A)
Рівень акустичної потужності (шліфування)	$L_{wA} = 93,31 \text{ dB(A)}$ K= 3 dB(A)
Значення вібрації (прискорення коливань) (розпилювання по дереву, на основному руків'ї)	$a_n = 18,728 \text{ m/s}^2$ K= 1,5 m/s ²
Значення вібрації (прискорення коливань) (розпилювання по дереву, на поміжному руків'ї)	$a_n = 15,044 \text{ m/s}^2$ K= 1,5 m/s ²
Значення вібрації (прискорення коливань) (розпилювання по листовому металу, на основному руків'ї)	$a_n = 6,422 \text{ m/s}^2$ K= 1,5 m/s ²
Значення вібрації (прискорення коливань) (розпилювання по листовому металу, на поміжному руків'ї)	$a_n = 5,511 \text{ m/s}^2$ K= 1,5 m/s ²



Зужиті продукти, що працюють на електричному живленні, не слід викидати разом з побутовими відходами, а утилізувати в спеціальних закладах. Відомості про утилізацію можна отримати в продавця продукції чи в органах місцевої адміністрації. Відпрацьовані електричні та електронні прилади містять речовини, що не є сприятливими для природного середовища. Обладнання, що не передається до переробки, може становити небезпеку для середовища та здоров'я людини.



Не допускається утилізувати акумулятори/елементи живлення разом із побутовими відходами; не допускається кидати їх у вогонь або воду. Пошкоджені або використані акумулятори слід правильно утилізувати з метою подальшої переробки згідно з діючою директивою щодо утилізації акумуляторів та елементів живлення.

* Виробник залишає за собою право вносити зміни.

«Grupa Torhex Spółka z ograniczoną odpowiedzialnością» Spółka komandytowa, z юридичною адресою в Варшаві, ul. Pograniczna 2/4, (тут і далі згадуване як «Grupa Torhex») сповіщає, що всі авторські права на зміст даної інструкції (тут і далі називаної «Інструкція»), в тому на її текст, розміщені світліни, схематичні рисунки, креслення, а також розташування текстових і графічних елементів належать виключно до Grupa Torhex і застережені відповідно до Закону від 4 лютого 1994 року «Про авторське право й споріднені права» (див. орган державної Польщі «Dz. U.» 2006 № 90 п. 631 з подальш. змі.). Копіювання, переробка, публікація, переробка в комерційних цілях всієї інструкції чи окремих її елементів без письмового дозволу Grupa Torhex суворо заборонене. Недотримання до цієї вимоги тягне за собою цивільну та карну відповідальність



EREDETI HASZNÁLATI UTASÍTÁS FORDÍTÁSA

AKKUS ORRFŰRÉS 58G017

FIGYELEM: FIGYELEM: AZ ELEKTROMOS SZERSZÁM ÜZEMBE HELYEZÉSE ELŐTT FIGYELMESEN OLVASSA EL EZT A HASZNÁLATI UTASÍTÁST ÉS ŐRIZZE MEG KÉSŐBBI FELHASZNÁLÁS CÉLJÁRA.

RÉSZLETES BIZTONSÁGI ELŐÍRÁSOK

RÉSZLETES BIZTONSÁGI ELŐÍRÁSOK (AKKUS ORRFŰRÉS)

- A vágás közben a légutak végelme érdekében viseljen porvédő maszkot a vágáskor keletkező porral szemben.
- Szögek, csavarok és egyéb kemény tárgyak vágásának elkerülése érdekében a munka elkezdése alaposan ellenőrizze a munkadarabot.
- Tilos olyan anyagot vágni, melynek mérete (vastagsága) túllépi a műszaki adatokban megadottat.
- A munka elkezdése előtt ellenőrizze, hogy a munkadarab alatt elegendő hely van, mely megóvjá az asztalt, padlót a fűrészlap általi megsérüléstől.
- A fűrészgépek két kézzel kell fogni.
- A kapcsoló megnyomása előtt ellenőrizze, hogy a fűrészlap nem ér hozzá az anyaghoz.
- Ne érjen hozzá a mozgásban levő részekhez.
- Padló, fal, vagy egyéb felület vágása előtt ellenőrizze, hogy azokban nincs villamos vezeték.
- Tilos a fűrészgépet letenni, míg mozgásban van. Tilos a fűrészgépek bekapcsolni, míg nem veszi a kezébe.
- A fűrészlap cseréjéhez előtte kapcsolja ki a fűrészelt a kapcsolóval és várja meg, míg a fűrészlap leáll. Majd csatlakoztassa le az akkumulátort a fűrészről.
- Tilos a fűrészlapot vagy a munkadarabot megfogni, közvetlenül a munka befejezése után. Ezek az részek erőteljesen felmelegedhetnek és megégést okozhatnak.
- Az elektromos szerszám rendellenes működésének észlelésekor, furcsa hangok esetén azonnal kapcsolja ki a berendezést és vegye ki az akkumulátort.
- A megfelelő hűtés érdekében ne takarja le a fűrészgép burkolatán levő szellőző nyílásokat.

AZ AKKUMULÁTORRA VONATKOZÓ BIZTONSÁGI ÚTMUTATÓ

- Az akkumulátor megsérülése és a nem megfelelő használata esetén gáz kiszivárgására kerülhet sor. Ilyen esetben a helyiséget ki kell szellőztetni és tünetek jelentkezésekor orvoshoz kell fordulni. A gőzök a légutak megfűlését okozhatják.
- Nem megfelelő üzemi körülmények között az elektrolit kiszivároghat az elemből; kerülje a vele való érintkezést. Amennyiben véletlenül hozzányúl, az elektrolitot bő vízzel öblítse le. Szembe kerülése esetén ezen túlmenően forduljon orvoshoz. A kiszivárgó elektrolit szem irritációt és megégést okozhat.
- Ne nyissa fek az akkumulátort – rövidárlat veszélye áll fenn.
- Ne használja az elektromos szerszám akkumulátorát esőben.
- Az akkumulátort mindenkor tartsa távol a hőforrástól. Ne hagyja hosszabb időre olyan környezetben, ahol magas hőmérséklet uralkodik (napfényes helyeken, fűtőtestek közelében, vagy olyan helyen, ahol a hőmérséklet eléri az 50°C-t).

AZ AKKUMULÁTOR TÖLTŐRE VONATKOZÓ BIZTONSÁGI ÚTMUTATÓ

- A jelen terméket korlátozott mozgásképességű, értelmi fogyatékos személyek vagy tapasztalattal vagy szaktudással nem rendelkező személyek (ebben gyermekek) nem használhatják, kivéve, ha a biztonságukért felelős személyek felügyelik őket vagy

részükről kioktatásra kerültek a termék használatáról.

- Ügyeljen rá, hogy gyermekek a berendezéssel ne játszanak.
- Az akkumulátortöltőt ne tegye ki víz, nedvesség hatásának. A víz töltőegységbe kerülése növeli az áramütés kockázatát. A töltő száraz helyiségekben való alkalmazásra szolgál.
- Bármilyen karbantartási, tisztítási művelet megkezdése előtt az akkumulátortöltőt hálózati csatlakozóját húzza ki az aljzatból.
- Tilos a töltőegységet gyúlékony anyagokon (pl. papír, szövet), vagy gyúlékony szerek közelében használni. A töltőnek a töltés folyamata alatti hőmérséklet növekedése miatt tüzeset veszélye áll fenn.
- A töltőt minden egyes használata előtt ellenőrizze a töltő, a vezeték és az érintkezők állapotát. Sérülések észlelése esetén – a töltőt ne használja. Tilos az akkumulátortöltőt szétszedésével próbálkozni. Bármilyen javítás válik szükségessé, bizza azt felhatalmazott szervizműhelyre. Az akkumulátortöltő szakszerűtlen javítása áramütés illetve tűz kiváltó oka lehet.
- Gyermekek, valamint korlátozott mozgásképességű, értelmi fogyatékos személyek vagy a töltő biztonságos körülmények között történő kezeléséhez elegendő tapasztalattal, szaktudással nem rendelkező személyek a töltőt nem használhatják felügyelet nélkül. Ellenkező esetben fennáll annak a veszélye, hogy a berendezés nem megfelelő módon kerül használatra, ami sérüléshez vezethet.
- Ha nem használja az akkumulátortöltőt, áramtalanítsa az elektromos csatlakozó kizűzésával.

FIGYELEM! A berendezés beltéri alkalmazásra szolgál.

Az önmagában is biztonságos szerkezeti felépítés, a biztonsági megoldások és a kiegészítő védőfelszerelések alkalmazása mellett is mindig fennmarad a munkavégzés közben bekövetkező balesetek minimális veszélye.

A Li-Ion akkumulátorokból az elektrolit kifolyhat, az akkumulátor meggyulladhat vagy fel is robbanhat, ha hagyja túl magas hőmérsékletre felmelegedni, vagy rövidre zárja. Ne hagyja kocsijában meleg, verőfényes napokon. Tilos az akkumulátort megbontani. A Li-ion akkumulátorok biztonsági elektronikával vannak felszerelve, amely sérülése akár az akkumulátor meggyulladásához vagy felrobbanásához is vezethet.

Az alkalmazott jelzések magyarázata



1. FIGYELEM! Különösen óvatosan járjon el.
2. Olvassa el a használati utasítást, tartsa be a benne található figyelmeztetéseket és biztonsági szabályokat!
3. Alkalmazzon egyéni védőeszközöket (védőszemüveget, hallásvédő eszközt).
4. Használjon arcmaszkot!
5. Használjon védőkesztyűt.
6. Gyerekek elől elzárandó
7. Viseljen védőruházatot.
8. Óvja a berendezést a nedvességtől.
9. A szabályozással vagy tisztítással kapcsolatos tevékenység megkezdése előtt vegye ki az akkumulátort a berendezésből.
10. A berendezés beltéri alkalmazásra szolgál.
11. A cellák maximális megengedhető hőmérséklete 45°C.
12. Ne dobja a cellákat tűzbe.
13. Újrahasznosítás.
14. Kettes érintésvédelmi osztály.
15. Ne dobja a cellákat vízbe.

FELÉPÍTÉSE ÉS RENDELTETÉSE

Az orrfűrész akkumulátorról táplált elektromos szerszám. A meghajtást egyenáramú kommutátoros motor végzi, amely forgási sebessége előtoló-visszahúzó mozgássá kerül átalakításra. A berendezés szétválasztó vágást, ferdevonalú vágást, valamint kivágást szolgál fába, fa származékokban, műanyagokban és fémekben (megfelelő fűrészlap alkalmazásával). Felhasználási területe felújítási-építő, valamint bármilyen önálló amatőr (barkács) munkák.



Tilos az elektromos szerszámot rendeltetésétől eltérő célra alkalmazni.

AZ ÁBRÁK LEÍRÁSA

Az alábbi számozás a gép elemeinek a jelen használati utasítás ábrái szerinti jelöléseit követi.

1. Fűrészlap
2. Talp
3. Emelőkar a fűrészlap gyors rögzítéséhez.
4. Első fogantyú
5. Kapcsoló blokkad gomb
6. Kapcsoló
7. Fő markolat
8. Akkumulátor rögzítő gomb
9. Akkumulátor
10. LED dióda
11. Akkumulátortöltő
12. Az akkumulátor töltöttségi állapota kijelzőjének gombja
13. Akkumulátor feltöltés kijelző (LED diódák).

* Előfordulhatnak különbségek a termék és az ábrák között.

AZ ALKALMAZOTT PIKTOGRAMOK LEÍRÁSA



FIGYELEM



FIGYELMEZTETÉS



ÖSSZESZERELÉS / BEÁLLÍTÁS



TÁJÉKOZTATÓ

FELSZERELÉSEK ÉS TARTOZÉKOK

1. Fűrészlap - 1 db

A MUNKA ELŐKÉSZÍTÉSE

AZ AKKUMULÁTOR KIVÉTELE / BEHELYEZÉSE

- Nyomja meg az akkumulátor rögzítő gombot (8) és húzza ki az akkumulátort (9) (A ábra).
- Helyezze be a feltöltött akkumulátort (9) a markolatban levő aljzatba, az akkumulátor rögzítő gomb beiktatásáig (8).

AZ AKKUMULÁTOR TÖLTÉSE

A berendezés részlegesen feltöltött akkumulátorral kerül leszállításra. Az akkumulátor töltését 4°C - 40°C környezeti hőmérséklet mellett végezze. Az új, vagy a hosszabb ideig nem használt akkumulátor a teljes kapacitást 3 - 5 töltési és lemerülési ciklus után éri el.

- Vegye ki az akkumulátort (9) az elektromos szerszámból (A ábra).
- Csatlakoztassa az akkumulátortöltőt (11) a (230 V AC) hálózati aljzatba.
- Tolja be az akkumulátort (9) a töltőből (11) (B ábra). Ellenőrizze, hogy az akkumulátor megfelelően be van helyezve (teljesen ven tolv).

A töltő hálózati (230 V AC) aljzatra való csatlakoztatása után a töltőn felgyullad a zöld dióda (10), ami a feszültség csatlakoztatását jelzi.

Az akkumulátor (9) töltőben (11) való elhelyezése után a töltőn felgyullad a piros dióda (10), mely jelzi az akkumulátor töltési folyamatát.

Ezzel egyidejűleg az akkumulátor töltési állapot zöld diódák (13) különböző módon villognak (lásd az alábbi leírást).

- **Az összes dióda villog** - az azt jelenti, hogy az akkumulátor lemerült, szükséges annak újra töltése.
- **Két dióda villog**, az az akkumulátor részleges lemerülését jelzi.
- **Egy dióda villog**, az akkumulátor töltöttségének magas szintjére utal.



Az akkumulátor feltöltése után a töltőn a dióda (10) zölden világít, az akkumulátor töltés állapot diódák (13) pedig folyamatosan villogtanak. Egy idő után (kb. 15mp) az akkumulátor töltés állapot diódák (13) kialszanak.



Az akkumulátort ne töltsen 8 óránál hosszabb ideig. Hosszabb töltési idő az akkumulátor elemeinek károsodásához vezethet. A töltő nem kapcsol ki automatikusan az akkumulátor teljes feltöltése után. A töltőn a zöld dióda továbbra is világít. Az akkumulátor töltés állapot diódák egy idő után kialszanak. Csatlakoztassa le a feszültséget az akkumulátornak a töltő aljzatából való kivétele előtt. Kerülje az egymást követő rövid töltéseket. Ne töltsen az akkumulátorokat a berendezés rövid használatá után. Az egymást követő szükséges töltések közötti idő rövidülése az akkumulátor elhasználódására utal és azt ilyenkor ki kell cserélni.



A töltés során az akkumulátor erősen felmelegedik. Ne vegye használatba azonnal a töltés után - várja meg, amíg lehűl szobahőmérsékletre. Így elkerülheti az akkumulátor esetleges károsodását.

AZ AKKUMULÁTOR TÖLTÖTTSÉGI ÁLLAPOTÁNAK KIJELZÉSE



Az akkumulátor töltéskijelzővel van felszerelve (3 LED dióda) (13). Az akkumulátor feltöltési szintjének ellenőrzéséhez nyomja be a (12) akkumulátortöltés-kijelző gombot (C. ábra). Az összes dióda kigyulladás a akkumulátor töltöttségének magas szintjére utal. Ha két dióda világít, az az akkumulátor részleges lemerülését jelzi. Ha csak a dióda világít, az azt jelenti, hogy az akkumulátor lemerült, szükséges annak újra töltése.

A FÜRÉSZLAP RÖGZÍTÁSE



- A fűrészlap szerelése ée cseréje szerszámok nélkül történik.
- Húzza el a munkaszerszám gyors rögzítő kart (3) felfelé (D ábra).
- Tolja be a fűrészlapot ütközésig a szerszámbefogó vajatába.
- Engedje le a munkaszerszám gyors rögzítő kart (3) (a kar önállóan visszatér a kiindulási állásba) (E ábra).

MŰSZAKI JELLEMZŐK

- A fűrészlapot enyhén húzogatva ellenőrizze, hogy a fűrészlap megfelelően rögzült a befogóban.



A tervezett munkához megfelelő fűrészlapot használjon.

MUNKAVÉGZÉS / BEÁLLÍTÁSOK

BE- ÉS KIKAPCSOLÁS



A berendezés a véletlen elindítás ellen védő biztonsági kapcsolóval (5) rendelkezik. A biztonsági kapcsoló a berendezés burkolatának mindkét oldalán megtalálható (F ábra).



Bekapcsolás

- Nyomja be a biztonsági kapcsolót (5) az egyik oldalán és tartsa ebben a helyzetben lenyomva.
- Nyomja be az indító kapcsoló gombját (6) (G ábra).
- A berendezés beindulása után a biztonsági kapcsolót (5) fel lehet engedni.

Kikapcsoló

- A (6) kapcsológomb felengedése a berendezés leállítását okozza.



A berendezés fordulatszáma a kapcsológomb lenyomásának erősségével szabályozható.

VÁGÁS



- Helyezze a talp (2) első részét laposan a vágandó anyagra úgy, hogy a fűrészlap ne érjen az anyaghoz.
- Indítsa el a fűrészgépet és igazítsa a sebességét a vágott anyag tulajdonságához.
- Lassan tolja előre, a fűrészlapot a korábban megjelölt vágási vonalon vezetve (H, I ábra).



A vágás egyenletesen kell végezni, kerülve a fűrészgép túlterhelését. A fűrészlapra kifejtett túlzott nyomás fékezően hat, ami hátrányosan hat ki a vágás teljesítményére.



A vágás közben a talpnak a teljes felületével fel kell feküdnie a megmunkált anyagra.



Ellenőrizze a munkaszerszám megfelelő rögzítését. A nem megfelelően, vagy nem pontosan beszerelt munkaszerszám a munka közben kicsúszhat és veszélyt okozhat a kezelő személy számára.

KEZELÉSE ÉS KARBANTARTÁSA



A telepítéssel, szabályozással, javítással vagy kezeléssel kapcsolatos bármilyen tevékenység megkezdése előtt vegye ki az akkumulátort a berendezésből.

KARBANTARTÁSA ÉS TÁROLÁSA



- Minden esetben ajánlott a használat befejeztével azonnal megtisztítani a szerszámot.
- A tisztításához ne használjon vizet vagy egyéb folyadékokat.
- A berendezést száraz szövettel, vagy alacsony nyomású sűrített levegővel kell tisztítani.
- Ne használjon tisztítószert vagy oldószert, mert megrongálhatják a műanyagból készült alkatrészeket.
- Rendszeresen tisztítsa ki a motor házának szellőzőnyílásait, hogy megelőzze ezzel a berendezés esetleges túlmelegedését.
- A berendezés mindenkor száraz, gyermekektől elzárt helyen tárolandó.
- A berendezést kivett akkumulátorral kell tárolni.



Bármiféle felmerülő meghibásodás javítását bizza a gyártó márkaszervizére.

NÉVLEGES ADATOK

58G017 Akkus orrfűrész	
Paraméter	Érték
Tápfeszültség	18 V DC
Üresjáratú oscilációs szám	0-3000 min ⁻¹
Munkaszerszámok rögzítési rendszere:	szerszám nélküli
Fűrészlap előtolás	22 mm
A vágott anyag maximális vastagsága (fa)	60 mm
A vágott anyag maximális vastagsága (acél)	6 mm
Érintésvédelmi osztály	III
Tömege	1,85 kg
Gyártás éve	2020

A 58G017 mind a gép típusát, mind meghatározását jelenti

Graphite Energy+ rendszerű akkumulátor		
Paraméter	Érték	
Akkumulátor	58G001	58G004
Akkumulátorfeszültség	18 V DC	18 V DC
Akkumulátor típus	Li-Ion	Li-Ion
Akkumulátor kapacitása	2000 mAh	4000 mAh
Környezeti hőmérséklet tartomány	4°C – 40°C	4°C – 40°C
Akkumulátor töltési idő 58G002	1 h	2 h
Tömeg	0,400 kg	0,650 kg
Gyártás éve:	2020	2020

Graphite Energy+ rendszerű töltők	
Paraméter	Érték
Töltő típus	58G002
Tápfeszültség	230 V AC
Hálózati frekvencia	50 Hz
Töltőfeszültség	22 V DC
Max. töltőáram	2300 mA
Környezeti hőmérséklet tartomány	4°C – 40°C
Akkumulátor töltési idő 58G001	1 h
Akkumulátor töltési idő 58G004	2 h
Érintésvédelmi osztály	II
Tömege	0,300 kg
Gyártás éve	2020

ZAJ- ÉS REZGÉSVÉDELMI ADATOK

Hangnyomás-szint (csiszolás)	$L_{pA} = 82,31 \text{ dB(A)}$ K= 3 dB(A)
Hangerő-szint (csiszolás)	$L_{WA} = 93,31 \text{ dB(A)}$ K= 3 dB(A)
Rezgésszint érték (fa fűrészelés – főmarkolat)	$a_{h1} = 18,728 \text{ m/s}^2$ K= 1,5 m/s ²

Rezgésszint érték (fa fűrészelés – segédmarkolat)	$a_n = 15,044 \text{ m/s}^2 \text{ K} = 1,5 \text{ m/s}^2$
Rezgésszint érték (fémlemez fűrészelés – főmarkolat)	$a_n = 6,422 \text{ m/s}^2 \text{ K} = 1,5 \text{ m/s}^2$
Rezgésszint érték (fémlemez fűrészelés – segédmarkolat)	$a_n = 5,511 \text{ m/s}^2 \text{ K} = 1,5 \text{ m/s}^2$



Zajjal és vibrációval kapcsolatos információk

A berendezés által kibocsátott zaj a kibocsátott hangnyomás-szinttel L_{p_a} és a hangerő-szinttel L_{w_a} került leírásra, (ahol a K mérési bizonytalanság). A berendezés által gerjesztett rezgés az a_n rezgésgyorsulással került leírásra (ahol a K a mérési pontatlanság). A jelen útmutatóban megadott: kibocsátott hangnyomás-szint L_{p_a} , hangerő-szint L_{w_a} valamint a rezgésgyorsulás a_n az EN 60745-1 szabvánnyal került megadásra. Az a_n rezgésgyorsulás a berendezések összehasonlításához és a rezgés előzetes kiértékeléséhez használható fel.

A megadott rezgési szint egyedül a berendezés alapvető alkalmazásaira vonatkozik. Amennyiben a berendezés egyéb alkalmazásokra vagy egyéb munkaszerszámokkal kerül felhasználásra, a rezgés szintje módosulhat. A berendezés nem elegendő, vagy túl ritka karbantartása magasabb rezgést fog kiváltani. A fent megadott okok növelhetik a rezgés mértékét a munkavégzés folyamata alatt.

A rezgés mértékének felbecsüléséhez vegye figyelembe azokat az időszakokat, amikor a berendezés ki van kapcsolva, vagy amikor be van kapcsolva, de nincs használatban. Az összes tényező pontos felbecsülése után az összes rezgés mértéke lényegesen kisebb lehet.

A felhasználó rezgés hatása elleni védelme érdekében további biztonsági intézkedéseket kell megtenni: a berendezés és a munkaszerszámok ciklikus karbantartása, a kezek megfelelő hőmérséklete és a megfelelő munkaszervezés.

KÖRNYEZETVÉDELME



Az elektromos üzemű termékeket ne dobja ki a házi szeméttel, hanem azt adja le hulladékkezelésre, hulladékgyűjtésre szakosodott helyen. A hulladékkezeléssel kapcsolatos kérdéseire választ kaphat a termék kereskedőjétől, vagy a helyi hatóságoktól. Az elhasználadott elektromos és elektronikai berendezések a természeti környezetre ható anyagokat tartalmaznak. A hulladékkezelésnek, újrahasznosításnak nem ártó berendezések potenciális veszélyforrást jelentenek a környezet és az emberi egészség számára.



Tilos az elhasználadott elemeket, akkumulátorokat a háztartási hulladékba, illetve tűzbe vagy vízbe dobni! A sérült vagy elhasználadott akkumulátorokat az azok ártalmatlansításáról szóló irányelveknek megfelelően kell újrahasznosításra átadni.

* A változtatás joga fenntartva!

A „Grupa Topex Spółka z ograniczoną odpowiedzialnością” Spółka komandytowa (székhelye: Varsó, ul. Pograniczna 2/4) (a továbbiakban: „Grupa Topex”) kijelenti, hogy a jelen használati utasítás (továbbiakban „Használati Utasítás”) tartalmával – ideértve többek között annak szövegével, a felhasznált fényképekkel, vázlatokkal, rajzokkal, valamint a formai megjelenéssel – kapcsolatos összes szerzői jog a Grupa Topex kizárólagos tulajdonát képezi és mint ilyenek jogi védelem alatt állnak, az 1994. február 4-i, a szerzői és ahhoz hasonló jogokról szóló törvényben foglaltak szerint (Dz.U. (Törvényközlöny) 2006. évf. 90. szám 631. tétele, a későbbi változásokkal). A Használati Utasítás egészének vagy bármely részletének hasznosításra céljából történő másolása, feldolgozása, közzététele, megváltoztatása a Grupa Topex írásos engedély nélkül polgárijogi és büntetőjogi felelősségre vonás terhé mellett szigorúan tilos.



TRADUCERE A INSTRUȚIUNILOR ORIGINALE

FERĂSTRĂU SABIE CU ACUMULATOR 58G017

ATENȚIE: ÎNAINTE DE A ÎNCEPE UTILIZAREA UNELTEI ELECTRICE CITIȚI CU ATENȚIE ACESTE INSTRUȚIUNI ȘI PĂSTRAȚI-LE PENTRU UTILIZAREA LOR ULTERIOARĂ.

PREVEDERI DETALIATE PRIVIND SIGURANȚA

PREVEDERI DETALIATE PRIVIND SIGURANȚA (FERĂSTRĂU SABIE CU ACUMULATOR)

- Atunci când tăiați, utilizați măști antipraf pentru a proteja căile respiratorii împotriva prafului produs în timpul tăierii.
- Pentru a evita tăierea cuieilor, șuruburilor și altor obiecte dure, înainte de a începe lucru verificați bine materialul prelucrat.
- Nu tăiați materialul a cărui dimensiuni (grosime) depășesc dimensiunile date în datele tehnice.
- Înainte de a începe lucrul, verificați dacă există suficient spațiu sub piesa de prelucrat pentru a nu deteriora cu lama masa, podeaua.
- Ferăstrăul trebuie ținut cu ambele mâini.
- Înainte de apăsarea comutatorului, asigurați-vă că lama de ferăstrău nu atinge materialul.
- Nu atingeți cu mâna elementele în mișcare.
- Înainte de a tăia podeaua, peretele sau alt material, asigurați-vă că nu există în ele cabluri electrice.
- Nu așezați ferăstrăul dacă acesta este încă în funcțiune. Nu porniți ferăstrăul înainte de a-l prinde cu mâna.
- Pentru a scoate lama de ferăstrău, mai întâi opriți ferăstrăul cu comutatorul și așteptați până când pânza ferăstrăului se oprește. Apoi deconectați acumulatorul de la ferăstrău.
- Nu atingeți lama sau piesa prelucrată imediat după utilizare. Aceste elemente pot fi foarte fierbinți și pot provoca arsuri.
- În cazul unui comportament neobișnuit al sculei electrice sau al unor zgomote ciudate, opriți imediat și deconectați bateria de la ferăstrău.
- Pentru a asigura o răcire corespunzătoare, trebuie deschise orificiile de ventilație din carcasa ferăstrăului.

INDICAȚII DE SIGURANȚĂ PRIVIND ACUMULATORUL

- În cazul deteriorării și utilizării necorespunzătoare a acumulatorului, pot fi degajate gaze. Trebuie aerisită încăperea, iar în caz de suferințe consultați un medic. Gazele pot deteriora căile respiratorii.
- În cazul unor condiții de funcționare necorespunzătoare, pot apărea scurgeri de electrolit din baterie; trebuie evitat contactul cu acesta. În cazul unui contactului accidental, electrolitul trebuie clătit bine cu apă. În cazul contactului cu ochii, consultați un medic. Electrolitul care scurgă poate provoca iritarea ochilor sau arsuri.
- Nu deschideți acumulatorul - există pericol de scurtcircuit.
- Nu utilizați acumulatorul sculei în timpul ploii.
- Păstrați întotdeauna acumulatorul departe de sursa de căldură. Nu-l lăsați mult timp într-un mediu în care există temperaturi ridicate (în locuri înșorite, lângă radiatoare sau oriunde temperatura depășește 50°C).

INDICAȚII DE SIGURANȚĂ PRIVIND ÎNCĂRCĂTORUL ACUMULATORULUI

- Acest echipament nu este destinat utilizării de către persoane (inclusiv copii) cu capacitate fizică, senzorială sau mentală limitată

sau de persoane care nu au experiență sau cunoștințe despre echipament, cu excepția cazului în care acest lucru este efectuat sub supraveghere sau în conformitate cu instrucțiunile de utilizare a echipamentului furnizate de persoanele responsabile cu securitatea.

- Fiți atenți la copii, să nu se joace cu echipamentul.
- Nu expuneți încărcătorul la umiditate sau apă. Pătrunderea apei în încărcător crește riscul de electrocutare. Încărcătorul poate fi utilizat numai în încăperi uscate.
- Înainte de a efectua orice operațiuni de întreținere sau curățare a încărcătorului, deconectați-l de la rețeaua de alimentare.
- Nu utilizați încărcătorul plasat pe o suprafață inflamabilă (de ex. hârtie, textile) sau în apropierea unor substanțe inflamabile. Datorită creșterii temperaturii încărcătorului în timpul procesului de încărcare, există riscul de incendiu.
- Verificați starea încărcătorului, a cablului și a fișei înainte de fiecare utilizare. Dacă se constată deteriorări - nu utilizați încărcătorul. Nu încercați să dezasamblați încărcătorul. Toate reparațiile trebuie să fie încredințate unui atelier de service autorizat. Montarea necorespunzătoare a încărcătorului poate cauza șocuri electrice sau incendii.
- Copiii și persoanele cu dizabilități fizice, emoționale sau psihice și alte persoane a căror experiență sau cunoștințe nu sunt insuficiente pentru a utiliza încărcătorul cu toate regulile de siguranță nu trebuie să opereze încărcătorul fără supravegherea unei persoane responsabile. În caz contrar, există pericolul ca dispozitivul să nu fie manipulat corect și în consecință pot apărea vătămări corporale.
- Când încărcătorul nu este utilizat, el trebuie deconectat de la rețea.

ATENȚIE! Dispozitivul se utilizează pentru lucrări în interior.



Cu toată utilizarea unei structuri sigure din momentul concepției, folosirii de mijloace de protecție și a măsurilor de protecție suplimentare, există întotdeauna riscul rănirii reziduale în timpul muncii.

Accumulatorii Li-Ion se pot scurge, aprinde sau exploda dacă sunt încălzii la temperaturi ridicate sau sunt scurtcircuitați. Ei nu trebuie să fie stocate în mașină în zilele fierbinți și însorite. Nu deschideți acumulatorul. Accumulatorii Li-Ion conțin dispozitive electronice de siguranță care, dacă sunt deteriorate, pot provoca aprinderea sau explozia acestuia..

Explicarea pictogramelor utilizate



1. ATENȚIE! Luați măsuri de precauție speciale.
2. Citiți instrucțiunile de operare, respectați avertismentele și condițiile de siguranță cuprinse în acestea!
3. Folosiți echipament personal de protecție (ochelari gogle de protecție, protecție auditivă).
4. Utilizați mască antipraf!
5. Utilizați mănuși de protecție.
6. Țineți copiii departe de unealtă.
7. Folosiți îmbrăcăminte de protecție
8. Feriți dispozitivul de umezeală.
9. Scoateți acumulatorul din dispozitiv înainte de a continua operațiile de reglare sau de curățare.
10. Dispozitivul este destinat funcționării în interior.
11. Temperatura maximă admisă a celulelor este de 45°C.
12. Nu aruncați celulele în foc.
13. Reciclare.
14. Clasa a doua de protecție a încărcătorului.
15. Nu aruncați celulele în apă.

CONSTRUCȚIA ȘI UTILIZAREA

Ferăstrăul sabie este acționată de un acumulator. Propulsia o constituie un motor cu comutator cu curent continuu a cărui viteză de rotație a fost transformată în mișcare alternativă. Dispozitivul este destinat realizării unei tăieturi simple de separare, tăieturii curbate și a decupărilor în lemn, materiale pe bază de lemn, materiale plastice și metale (cu condiția utilizării unei lame de ferăstrău adecvate). Domeniile sale de utilizare sunt executarea de lucrări de reparații și construcție și oricăror lucrări în domeniul activității independente de amator (meșterit).

Nu este permisă utilizarea sculei electrice contrar destinației sale.

DECRIEREA PAGINILOR GRAFICE

Următoarea numerotată se referă la componentele dispozitivului prezentate în paginile grafice ale acestor instrucțiuni.

1. Lamă
2. Picior
3. Pârghie pentru asamblarea rapidă a unetelor de lucru
4. Mânerul frontal
5. Butonul de blocare a comutatorului Przycisk blokady włącznika
6. Comutator
7. Mânerul principal
8. Butonul de fixare a acumulatorului
9. Acumulator
10. Diode LED
11. Încărcător
12. Buton pentru indicarea stării de încărcare a acumulatorului
13. Semnalizarea stării de încărcare a acumulatorului (diode LED).

* Pot exista diferențe între desen și produs.

DESCRIEREA SIMBOLURILOR GRAFICE FOLOSITE

- ATENȚIE
- AVERTISMENT
- MONTAJ/SETĂRI
- INFORMAȚIE

ECHIPAMENTE ȘI ACCESORII

1. Lamă - 1 buc.

PREGĂTIREA PENTRU LUCRU

SCOATEREA/INTRODUCEREA ACUMULATORULUI

- Apăsăți butonul de fixare a acumulatorului (8) și scoateți acumulatorul (9) (fig. A).
- Introduceți acumulatorul încărcat (9) în suportul mânerului până când se aude că a sărit butonul de fixare al acumulatorului (8).

ÎNCĂRCAREA ACUMULATORULUI

- Dispozitivul este livrat cu un acumulator parțial încărcat. Încărcarea acumulatorului trebuie efectuată în condiții în care temperatura ambiantă este cuprinsă între 4°C - 40°C. Acumulatorul nou sau care nu a fost folosit de mult timp va ajunge la capacitatea sa maximă după aproximativ 3-5 cicluri de încărcare și descărcare.
- Scoateți acumulatorul (9) din dispozitiv (fig. A).
- Conectați încărcătorul (11) în priză de rețea (230 V AC).
- Introduceți acumulatorul (9) în încărcător (11) (fig. B). Verificați dacă acumulatorul este așezat corect (introdus complet).

- După conectarea încărcătorului în priză de alimentare (230 V AC), se va aprinde LED-ul verde (10) de pe încărcător, indicând conectarea tensiunii.

După introducerea acumulatorului (9) în încărcător (11), se va aprinde LED-ul roșu (10) de pe încărcător, semnificând că procesul de încărcare a acumulatorului este în curs de desfășurare.

În același timp, diodele verzi ale stării de încărcare a acumulatorului (13) luminează pulsând în sistem diferit (vezi descrierea de mai jos).

- **Iluminarea pulsatorie a tuturor diodelor** - indică descărcarea acumulatorului și necesitatea încărcării acestuia.
- **Iluminarea pulsatorie a două diode** - indică descărcarea parțială.
- **Iluminarea pulsatorie a 1 diode** - indică gradul ridicat de încărcare a acumulatorului.

- După încărcarea acumulatorului, dioda (10) de pe încărcător se aprinde în verde și toate LED-urile stării de încărcare a acumulatorului (13) luminează cu lumină continuă. După un timp (aproximativ 15 secunde), LED-urile de stare a acumulatorului (13) se sting.

- **Acumulatorul nu trebuie încărcat mai mult de 8 ore.** Depășirea acestui timp poate deteriora celulele acumulatorului. Încărcătorul nu se va opri automat când acumulatorul este este complet încărcat. LED-ul verde de pe încărcător va continua să lumineze. LED-urile de stare a acumulatorului se sting după un timp. Deconectați alimentarea înainte de a scoate acumulatorul din priză încărcătorului. Evitați efectuare de încărcări scurte consecutive. Nu reincărcăți acumulatorii după utilizarea scurtă a dispozitivului. O scădere însemnată a timpului dintre încărcăturile necesare indică faptul că acumulatorul este uzat și trebuie înlocuit.

- Acumulatorii se încălzesc în timpul încărcării. Nu începeți munca imediat după încărcare - așteptați până când ajunge la temperatura camerei. Acest lucru protejează împotriva deteriorării acumulatorului.

SEMNALIZAREA STĂRII DE ÎNCĂRCARE A ACUMULATORULUI

Acumulatorul este înregistrat cu un indicator de încărcare a bateriei (3 diode LED) (13). Pentru a verifica starea de încărcare a acumulatorului, apăsați butonul de indicare a stării de încărcare a acumulatorului (12) (fig. C). Iluminarea tuturor diodelor indică un nivel ridicat de încărcare a acumulatorului. Iluminarea a 2 diode indică descărcare parțială. Când o singură diodă este aprinsă, înseamnă că acumulatorul este epuizat și trebuie încărcat.

FIXAREA LAMEI

- Montarea și schimbarea lamei se fac fără unelte.
- Trageți pârghia pentru asamblarea rapidă a lamei (3) în sus (fig. D).
- Introduceți până la capăt lama în locașul suportului de scule.
- Coborâți pârghia pentru asamblarea rapidă a lamei (3) (pârghia se va reîntoarce automat în poziția de pornire) (fig. E).

- Verificați dacă lama este așezată bine în suport, tragând-o ușor.

Folosiți lame adecvate pentru munca plănuită.

MUNCA / SETĂRI

PORNIREA / OPRIREA

Dispozitivul este echipat cu un buton de blocare a comutatorului (5) pentru a preveni funcționarea accidentală. Butonul de siguranță este amplasat pe ambele părți ale carcasei dispozitivului (fig. F).

Pornire

- Apăsăți un capăt al butonului de blocare a comutatorului (5) și țineți-l în această poziție.
- Apăsăți butonul de comutare (6) (fig. G).
- După pornirea dispozitivului, butonul de blocare a comutatorului (5) poate fi eliberat.

Oprire

- Eliberarea apăsării pe butonul comutatorului (6) oprește dispozitivul.

- Intervalul de viteză al dispozitivului este reglat de puterea de apăsare pe butonul comutatorului.

TĂIEREA

- Așezați partea frontală a piciorului (2) pe materialul care urmează a fi tăiat, urmărind ca lama să nu atingă materialul.
- Porniți ferăstrăul și adaptați viteza de lucru la proprietățile materialului tăiat.
- Deplasați-vă încet lama de-a lungul liniei de tăiere stabilite anterior (fig. H, I).

- Tăierea trebuie efectuată uniform, având grijă să nu supraîncărcați ferăstrăul. Presiunea excesivă exercitată asupra lamei va acționa ca o frână, ceea ce va afecta în mod negativ performanța tăierii.

În timpul lucrului, întreaga suprafață a piciorului trebuie să adere la suprafața piesei de prelucrat.

- Verificați corectitudinea fixării uneltei de lucru. Unelele de lucru montate greșit sau inexact pot aluneca în timpul funcționării și periclită operatorul.

OPERAREA ȘI ÎNTREȚINEREA

Înainte de a începe activitățile legate de instalare, reglare, reparație sau operare, scoateți acumulatorul din dispozitiv.

ÎNȚREȚINEREA ȘI PĂSTRAREA

- Se recomandă curățarea dispozitivului imediat după fiecare utilizare.
- Nu folosiți apă sau alte lichide pentru curățare.
- Dispozitivul trebuie curățat cu o bucată de pânză uscată sau suflând aer comprimat la presiune scăzută.
- Nu utilizați agenți de curățare sau solvenți deoarece pot deteriora piesele din plastic.
- Curățați în mod regulat fantele de ventilație din carcasa motorului pentru a preveni supraîncălzirea.
- Păstrați întotdeauna dispozitivul într-un loc uscat, inaccesibil copiilor.
- Dispozitivul trebuie să fie stocat cu bateria scoasă.

- Toate tipurile de defecte, trebuie să fie îndepărtate de service autorizat.

PARAMETRI TEHNICI

DATE NOMINALE

Ferăstrău sabie cu acumulator 58G017	
Parametru	Valoare
Tensiunea de alimentare	18 V DC
Numărul de oscilații la mersul în gol	0-3000 min ⁻¹
Sistemul de fixare a uneltelor de lucru	fără unelte
Pasul lamei	22 mm
Grosimea maximă a materialului tăiat (lemn)	60 mm
Grosimea maximă a materialului tăiat (oțel)	6 mm
Clasa de protecție	III
Greutatea	1,85 kg
Anul producției	2020
58G017 înseamnă atât tipul, cât și definiția mașinii	



Informații cu privire la zgomot și vibrații

Nivelul de zgomot emis de dispozitiv este descris de: nivelul presiunii acustice emise L_{pA} și nivelul de putere acustică L_{wA} (unde K reprezintă incertitudinea de măsurare). Vibrațiile emise de dispozitiv sunt descrise de valoarea accelerațiilor vibrațiilor a_n (unde K este incertitudinea de măsurare).

Nivelul presiunii acustice L_{pA} emise, nivelul puterii acustice L_{wA} și valoarea accelerației vibrațiilor a_n specificate în aceste instrucțiuni au fost măsurate în conformitate cu EN 60745-1. Nivelul de vibrații ah specificat poate fi folosit pentru la compararea dispozitivului și pentru pre-evaluarea expunerii la vibrații. Nivelul de vibrații specificat este reprezentativ numai pentru aplicațiile de bază ale dispozitivului. Dacă dispozitivul este utilizat pentru alte aplicații sau cu alte unelte de lucru, nivelul vibrațiilor se poate schimba. Nivelurile mai ridicate ale vibrațiilor vor fi afectate de întreținerea insuficientă sau prea rară a dispozitivului. Motivele prezentate mai sus pot cauza o expunere crescută la vibrații pe toată perioada de lucru.

Pentru a estima cu exactitate expunerea la vibrații, trebuie să se țină cont de momentul în care dispozitivul este oprit sau când acesta este pornit, dar nu este utilizat. După o estimare precisă a tuturor factorilor, expunerea totală la vibrații poate fi mult mai mică.

Pentru a proteja utilizatorul de efectele vibrațiilor, trebuie introduse măsuri de siguranță suplimentare, cum ar fi: întreținerea periodică a dispozitivului și a uneltelor de lucru, asigurarea unei temperaturi corespunzătoare a mâinilor și organizarea adecvată a muncii.

Acumulator al sistemului Graphite Energy+		
Parametrii	Valoare	
Acumulator	58G001	58G004
Tensiune acumulator	18 V DC	18 V DC
Tip acumulator	Li-Ion	Li-Ion
Capacitate acumulator	2000 mAh	4000 mAh
Temperatura mediului ambiant	4°C – 40°C	4°C – 40°C
Timpe de încărcare a încărcătorului 58G002	1 h	2 h
Greutate	0,400 kg	0,650 kg
An de producție	2020	2020

Incarcatorul sistem Graphite Energy+	
Parametrii	Valoare
Tip de incarcator	58G002
Tensiune electrică	230 V AC
Frecvența de alimentare	50 Hz
Tensiune de încărcare	22 V DC
Max. Curent electric de incarcare	2300 mA
Temperatura mediului ambiant	4°C – 40°C
Timpe de încărcare a bateriei 58G001	1 h
Timpe de încărcare a bateriei 58G004	2 h
Clasa de protecție	II
Masa	0,300 kg
Data de fabricatie	2020

DATE CU PRIVIRE LA ZGOMOT ȘI VIBRAȚII

Nivelul presiunii acustice (șlefuire)	$L_{pA} = 82,31 \text{ dB(A)}$ $K = 3 \text{ dB(A)}$
Nivelul puterii acustice (șlefuire)	$L_{wA} = 93,31 \text{ dB(A)}$ $K = 3 \text{ dB(A)}$
Valoarea accelerațiilor vibrațiilor (tăierea lemnului – mânerul principal)	$a_n = 18,728 \text{ m/s}^2$ $K = 1,5 \text{ m/s}^2$

Valoarea accelerațiilor vibrațiilor (tăierea lemnului – mânerul auxiliar)	$a_n = 15,044 \text{ m/s}^2$ $K = 1,5 \text{ m/s}^2$
Valoarea accelerațiilor vibrațiilor (tăierea foii de tablă – mânerul principal)	$a_n = 6,422 \text{ m/s}^2$ $K = 1,5 \text{ m/s}^2$
Valoarea accelerațiilor vibrațiilor (tăierea foii de tablă – mânerul secundar)	$a_n = 5,511 \text{ m/s}^2$ $K = 1,5 \text{ m/s}^2$

PROTECȚIA MEDIULUI / CE

	Produsele cu alimentare electrică nu trebuie aruncate împreună cu deșeurile menajere, ele trebuie predate pentru eliminare unor unități speciale. Informațiile cu privire la eliminarea acestora sunt deținute de vânzătorul produsului sau de autoritățile locale. Echipamentul electric și electronic uzat conține substanțe care nu sunt indiferente pentru mediul înconjurător. Echipamentul nesupus reciclării constituie un pericol potențial pentru mediu și sănătatea umană.
--	--

	Acumulatorii / bateriile nu trebuie aruncate împreună cu deșeurile menajere, nu se aruncă în foc sau în apă. Acumulatorii deteriorați sau uzați trebuie supuși reciclării corecte în conformitate cu directiva actuală privind eliminarea acumulatorilor și bateriilor.
Li-Ion	

* Se rezervă dreptul de a face schimbări.

“Grupa Topex SRL” Societate comanditară cu sediul în Varșovia str.Pograniczna 2/4 (în continuare “Grupa Topex”) informează că, toate drepturile de autor referitor la instrucțiunile prezente (în continuare “instrucțiuni”) atât conținutul, fotografiile, schemele, desenele cât și compoziția, aparțin exclusiv Grupa Topex-ului fiind ocrotite de drept în baza legii din 4 februarie 1994, referitor la dreptul autorului și similare (Legea 2006 nr.90 poz.631 cu republicările ulterioare). Copierea, schimbarea, publicarea, modificarea parțială sau totală cu scop comercial fără acceptarea în scris a Grupa Topex-ului, este strict interzisă și poate fi trasă la răspundere de drept civil și penal.



PŘEKLAD PŮVODNÍHO NÁVODU K POUŽÍVÁNÍ

ŠAVLOVÁ AKUMULÁTOROVÁ PILA 58G017

POZOR: PŘED ZAHÁJENÍM POUŽÍVÁNÍ ELEKTRICKÉHO NÁŘADÍ SI PEČLIVĚ PŘEČTĚTE TENTO NÁVOD A USCHOVEJTE JEJ PRO POZDĚJŠÍ POTŘEBU.

PODROBNÉ BEZPEČNOSTNÍ POKYNY

PODROBNÁ BEZPEČNOSTNÍ PRAVIDLA (ŠAVLOVÁ AKUMULÁTOROVÁ PILA)

- Při řezání používejte protiprachovou masku pro ochranu dýchacích cest před prachem vznikajícím během řezání.
- Před zahájením práce pečlivě zkontrolujte obráběný materiál, zda se v něm nevyskytují hřebíky, šrouby a jiné tvrdé předměty.
- Neřezejte materiál, jehož rozměry (tloušťka) přesahují rozměry uvedené v technických údajích.
- Před zahájením práce se přesvědčte, zda je pod obráběným materiálem dostatek místa, aby nedošlo k poškození stolu či podlahy pilovým listem.
- Držte pilu oběma rukama.
- Před stisknutím zapínače se přesvědčte, zda se pilový list nedotýká materiálu.
- Nedotýkejte se pohybujících se součástí rukama.
- Před řezáním podlahy, stěny nebo jiného materiálu je třeba se přesvědčit, zda se v nich nenacházejí elektrické kabely.
- Neodkládejte pilu, je-li ještě v provozu. Nezapínejte pilu, dokud ji neuchopíte do ruky.
- Před vyjmutím pilového listu nejprve vypněte pilu vypínačem, vyčkejte, až se pilový list zastaví, a poté odpojte akumulátor od pily.
- Nedotýkejte se pilového listu nebo obráběného materiálu bezprostředně po dokončení práce. Tyto prvky mohou být silně zahřáté a mohou způsobit popáleniny.
- V případě zjištění atypického chování elektrického nářadí nebo výskytu neobvyklých zvuků neprodleně vypněte a odpojte akumulátor od pily.
- Aby bylo zaručeno správné chlazení, musí být ventilační otvory v krytu pily odkryté.

BEZPEČNOSTNÍ POKYNY TÝKAJÍCÍ SE AKUMULÁTORU

- V případě poškození a nesprávného užívání akumulátoru může dojít k uvolnění plynů. Provětrejte místnost, a v případě potíží se poraďte s lékařem. Plyny mohou poškodit dýchací cesty.
- V případě nevhodných provozních podmínek může dojít k vylití elektrolytu z baterie; vyhněte se kontaktu s ním. Při náhodném kontaktu opláchněte elektrolyt velkým množstvím vody. V případě kontaktu s očima kontaktujte dodatečně lékaře. Vytoky elektrolytu může způsobit podráždění očí nebo popálení.
- Neotevírejte akumulátor – existuje nebezpečí zkratu.
- Nepoužívejte akumulátor elektrického nářadí během deště.
- Vždy udržujte akumulátor mimo zdroj tepla. Nenechávejte akumulátor po delší dobu v prostředí s vysokými teplotami (v místech s přímým slunečním zářením, v blízkosti topných těles nebo kdekoli tam, kde teplota překračuje 50 °C).

BEZPEČNOSTNÍ POKYNY TÝKAJÍCÍ SE NABÍJEČKY AKUMULÁTORU

- Toto zařízení není určeno pro použití osobami (včetně dětí) s omezenými fyzickými, smyslovými nebo duševními schopnostmi, nebo s nedostatkem zkušeností a znalostí, ledaže jim byl poskytnut dohled nebo instrukce týkající se používání zařízení osobou odpovědnou za bezpečnost.

- Dávejte pozor na děti, aby si se zařízením nehráli.
- Nevystavujte nabíječku působení vlhkosti nebo vody. Proniknutí vody do nabíječky zvyšuje nebezpečí úrazu elektrickým proudem. Používejte nabíječku pouze uvnitř suchých prostorů.
- Před zahájením jakékoliv údržby nebo čištění nabíječky je třeba ji odpojit od elektrické sítě.
- Nepoužívejte nabíječku nacházející se na hořlavém podloží (např. papír, textilie) a také v blízkosti hořlavých látek. Vzhledem k tomu, že se teplota nabíječky během nabíjení zvyšuje, existuje nebezpečí požáru.
- Pokaždé před použitím zkontrolujte stav nabíječky, kabelu a zástrčky. V případě zjištění poškození nabíječku nepoužívejte. Nepokoušejte se o rozmontování nabíječky. Veškeré opravy smí provádět pouze autorizovaný servis. V případě nesprávné montáže nabíječky hrozí nebezpečí zásahu elektrickým proudem nebo vzniku požáru.
- Děti a osoby fyzicky, duševně nebo psychicky postižené a také jiné osoby, jejichž zkušenosti nebo znalosti nejsou dostačující pro obsluhu nabíječky s dodržením veškerých bezpečnostních zásad, by neměly obsluhovat nabíječku bez dohledu odpovědné osoby. V opačném případě existuje nebezpečí, že zařízení bude použito nevhodným způsobem, následkem čehož může dojít k poranění.
- Pokud nabíječku nepoužíváte, odpojte ji od elektrické sítě.

POZOR: Zařízení slouží k práci v uzavřených prostorech.

I přes použití konstrukce z podstaty věci bezpečné, používání zajišťujících prostředků a dodatečných ochranných prostředků, vždy existuje reziduální riziko poranění během práce.

Pokud se akumulátory Li-ion zahřejí na vysokou teplotu nebo zkratují, mohou vytéct, vznítit se nebo explodovat. Neskladujte je v autě během horkých a slunečných dní. Neotevírejte akumulátor. Akumulátory Li-ion obsahují elektronická bezpečnostní zařízení, která pokud budou poškozena, mohou způsobit vznícení nebo explozi akumulátoru.

Vysvětlivky k použitým piktogramům



1. POZOR: Dbejte zvláštních bezpečnostních opatření.
2. Přečtěte si tento návod k obsluze a respektujte v něm uvedená upozornění a bezpečnostní pokyny!
3. Používejte osobní ochranné prostředky (uzavřené ochranné brýle, chrániče sluchu).

- Používejte protiprachovou masku
- Používejte ochranné rukavice.
- Zabraňte přístupu dětí k zařízení.
- Noste ochranný oděv.
- Chraňte zařízení před vlhkem.
- Před zahájením činnosti spojených s nastavením nebo čištěním vyjměte akumulátor ze zařízení.
- Zařízení je určeno k práci uvnitř místnosti.
- Maximální přípustná teplota článků je 45 °C.
- Nevhazujte články do ohně.
- Recyklace.
- Druhá třída ochrany nabíječky.
- Nevhazujte články do vody.

KONSTRUKCE A POUŽITÍ

Šavlová pila je elektrické nářadí napájené z akumulátoru. Pohonem je komutátorový motor na stejnosměrný proud, jehož otáčky byly přeměněny na posuvný a vratný pohyb. Zařízení je určeno k provádění rovných dělicích řezů, zakřivených řezů a výřezů do dřeva, materiálů na bázi dřeva, plastů a kovů (při používání vhodného pilového listu). Pila se používá při provádění rekonstrukčních, stavebních a veškerých kutilských prací.



Elektrické zařízení je nutné používat v souladu s jeho určením.

POPIS STRAN S VYOBRAZENÍMI

Níže uvedené číslování se vztahuje k prvkům zařízení znázorněným na vyobrazeních v tomto návodu.

- Pilový list
- Patka
- Páčka rychlé montáže pilového listu
- Přední rukojeť
- Tlačítko pro blokování zapínače
- Zapínač
- Hlavní rukojeť
- Tlačítko pro upevnění akumulátoru
- Akumulátor
- LED diody
- Nabíječka
- Tlačítko indikace stavu nabití akumulátoru
- Indikace stavu nabití akumulátoru (LED diody)

* Skutečný výrobek se může lišit od vyobrazení.

POPIS POUŽITÝCH GRAFICKÝCH OZNAČENÍ



POZOR



VÝSTRAHA



MONTÁŽ / NASTAVENÍ



INFORMACE

VYBAVENÍ A PŘÍSLUŠENSTVÍ

- Pilový list - 1 ks

PŘÍPRAVA K PRÁCI

VYJÍMÁNÍ / VKLÁDÁNÍ AKUMULÁTORU

- Stiskněte tlačítko upevnění akumulátoru (8) a vysuňte akumulátor (9) (obr. A).
- Vložte nabitý akumulátor (9) do úchyty v rukojeti, až do slyšitelného zaklapnutí tlačítka upínání akumulátoru (8).

NABÍJENÍ AKUMULÁTORU

Zařízení je dodáváno s částečně nabitým akumulátorem. Nabíjení akumulátoru provádějte v prostředí s teplotami v rozmezí 4°C - 40°C. Nový akumulátor nebo akumulátor, který nebyl delší dobu používán, dosáhne plné schopnosti napájení po cca 3-5 cyklech nabití a vybití.

- Vyjměte akumulátor (9) ze zařízení (obr. A).
- Zapojte nabíječku (11) do síťové zásuvky (230 V AC).
- Zasuňte akumulátor (9) do nabíječky (11) (obr. B). Zkontrolujte, zda je akumulátor správně vložený (zasunutý na doraz).



Po vložení nabíječky do zásuvky napájecí sítě (230 V AC) se na nabíječce rozsvítí zelená dioda (10) signalizující připojení správného napětí.

Po umístění akumulátoru (9) v nabíječce (11) se na nabíječce rozsvítí červená dioda (10), která signalizuje probíhající proces nabíjení akumulátoru.

Současné svítí přerušovaně zelené diody stavu nabití akumulátoru (13) v různých variantách (viz popis níže).

- Pulzní svícení všech diod** - signalizuje, že je akumulátor zcela vybitý a je nutné jej nabít.
- Pulzní svícení 2 diod** - signalizuje částečné vybití.
- Pulzní svícení 1 diody** - signalizuje vysokou úroveň nabití akumulátoru.



Po nabití akumulátoru svítí dioda (10) na nabíječce zeleně a všechny diody stavu nabití akumulátoru (13) svítí nepřerušovaně. Po jisté době (cca 15 s) diody stavu nabití akumulátoru (13) zhasnou.



Doba nabíjení akumulátoru nesmí překročit 8 hodin. V opačném případě může dojít k poškození akumulátorových článků. Nabíječka se automaticky nevypne po úplném nabití akumulátoru. Zelená dioda na nabíječce bude i nadále svítit. Diody stavu nabití akumulátoru po jisté době zhasnou. Odpojte napájení před vyjmutím akumulátoru ze zásuvky nabíječky. Akumulátor se nesmí několikrát za sebou krátkodobě nabíjet. Nedobíjejte akumulátor po krátkodobém používání zařízení. Pokud se doba mezi nutnými cykly nabíjení výrazně zkracuje, znamená to, že je akumulátor opotřeбенý a musí být vyměněn.



Během procesu nabíjení se akumulátory zahřívají. Nezkoušejte práci ihned po nabití - vyčkejte, dokud akumulátor nedosáhne pokojové teploty. Tím se zabrání poškození akumulátoru.



INDIKACE STAVU NABITÍ AKUMULÁTORU

Akumulátor je vybaven indikací stavu nabití akumulátoru (3 LED diody) (13). Pro kontrolu stavu nabití akumulátoru stiskněte tlačítko signalizace stavu nabití akumulátoru (12) (obr. C). Pokud svítí všechny diody indikátoru nabití, pak je úroveň nabití akumulátoru vysoká. Svícení 2 diod indikuje částečné vybití. V případě, že svítí pouze 1 dioda, znamená to, že je akumulátor zcela vybitý a je nutné jej nabít.

UPEVNĚNÍ PÍLOVÉHO LISTU

K montáži a výměně pilového listu nepotřebujete žádné nářadí.

- Odtáhněte páku pro rychlou montáž pilového listu (3) nahoru (obr. D).
- Vložte až na doraz pilový list do výřezu sklíčidla pro upínání nářadí.
- Spusťte páčku pro rychlou montáž pilového listu (3) (páčka se automaticky vrátí do výchozí polohy) (obr. E).
- Mírným potažením za pilový list zkontrolujte, zda je list řádně upevněn ve sklíčidle.



Používejte pilové listy určené k zamýšlené činnosti.

PROVOZ / NASTAVENÍ

ZAPÍNÁNÍ / VYPÍNÁNÍ

Zařízení je vybaveno tlačítkem pro blokování zapínače (5), který zabraňuje náhodnému spuštění. Bezpečnostní tlačítko se nachází na obou stranách krytu zařízení (obr. F).



Zapnutí

- Stiskněte jeden konec tlačítka pro blokování zapínače (5) a přidržte jej v této poloze.
- Stiskněte tlačítko zapínače (6) (**obr. G**).
- Když spustíte zařízení, můžete tlačítko pro blokování zapínače (5) uvolnit.

Vypnutí

- Uvolněním tlačítka zapínače (6) se zařízení zastaví.



Rozsah rychlosti provozu zařízení je regulován stupněm přítlaku na tlačítko zapínače.

ŘEZÁNÍ



- Vložte přední část patky (2) naplocho na materiál pro řezání tak, aby se pilový list nedotýkal materiálu.
- Spusťte pilu a přizpůsobte pracovní rychlost vlastnostem řezaného materiálu.
- Pomalu vedte pilový list po předem vyznačené čáře řezu (**obr. H, I**).



Řezání provádějte rovnoměrně a dbejte při tom na to, aby nedošlo k přetížení pily. Nadměrný tlak vyvíjený na pilový list má brzdicí účinek, což negativně ovlivňuje účinnost řezání.



Při práci musí celá plocha patky přiléhat k povrchu obráběného materiálu.



Zkontrolujte správnost upevnění pracovního nástroje. Nesprávné nebo nepřesně namontované pracovní nástroje mohou během práce sklouznout a představovat ohrožení pro obsluhující osobu.

PÉČE A ÚDRŽBA



Před zahájením jakýchkoliv činností spojených s instalací, seřizováním, opravami nebo údržbou je nutné vyjmout akumulátor ze zařízení.

ÚDRŽBA A SKLADOVÁNÍ



- Doporučuje se čistit zařízení ihned po každém použití.
- K čištění nepoužívejte vodu ani jiné kapaliny.
- Čistěte zařízení suchým hadříkem nebo proudem stlačeného vzduchu s nízkým tlakem.
- Nepoužívejte žádné čisticí prostředky ani rozpouštědla, jelikož může dojít k poškození plastových součástí.
- Pravidelně čistěte ventilační otvory v krytu motoru, aby nedocházelo k přehřátí zařízení.
- Skladujte zařízení vždy na suchém místě mimo dosah dětí.
- Zařízení by se mělo skladovat s vyjmutým akumulátorem.



Veškeré závady je nutné nechat odstranit v autorizovaném servisu výrobce.

TECHNICKÉ PARAMETRY

JMENOVITÉ ÚDAJE

Šavlová akumulátorová pila 58G017	
Parametr	Hodnota
Napájecí napětí	18 V DC
Počet oscilací při chodu naprázdno	0-3000 min ⁻¹
Systém upevňování pracovních nástrojů	beznářadový
Zdvih pilového listu	22 mm
Maximální tloušťka řezaného materiálu (dřevo)	60 mm
Maximální tloušťka řezaného materiálu (ocel)	6 mm
Třída ochrany	III

Hmotnost	1,85 kg
Rok výroby	2020
58G017 znamená typ a určení stroje	

Akumulátor systému Graphite Energy+		
Parametr	Hodnota	
Akumulátor	58G001	58G004
Napětí akumulátoru	18 V DC	18 V DC
Typ akumulátoru	Li-Ion	Li-Ion
Kapacita akumulátoru	2000 mAh	4000 mAh
Rozsah okolní teploty	4°C – 40°C	4°C – 40°C
Nabíjecí čas nabíječkou 58G002	1 h	2 h
Hmotnost	0,400 kg	0,650 kg
Rok výroby	2020	2020

Nabíječka systému Graphite Energy+	
Parametr	Hodnota
Typ nabíječky	58G002
Napájecí napětí	230 V AC
Napájecí kmitočet	50 Hz
Nabíjecí napětí	22 V DC
Max. nabíjecí proud	2300 mA
Rozsah okolní teploty	4°C – 40°C
Doba nabíjení akumulátoru 58G001	1 h
Doba nabíjení akumulátoru 58G004	2 h
Třída ochrany	II
Hmotnost	0,300 kg
Rok výroby	2020

ÚDAJE O HLUKU A VIBRACÍCH

Hladina akustického tlaku (broušení)	$L_{pA} = 82,31 \text{ dB(A)}$ $K = 3 \text{ dB(A)}$
Hladina akustického výkonu (broušení)	$L_{wA} = 93,31 \text{ dB(A)}$ $K = 3 \text{ dB(A)}$
Hodnota zrychlení vibrací (řezání dřeva – hlavní rukojeť)	$a_h = 18,728 \text{ m/s}^2$ $K = 1,5 \text{ m/s}^2$
Hodnota zrychlení vibrací (řezání dřeva – pomocná rukojeť)	$a_h = 15,044 \text{ m/s}^2$ $K = 1,5 \text{ m/s}^2$
Hodnota zrychlení vibrací (řezání listu plechu – hlavní rukojeť)	$a_h = 6,422 \text{ m/s}^2$ $K = 1,5 \text{ m/s}^2$
Hodnota zrychlení vibrací (řezání listu plechu – pomocná rukojeť)	$a_h = 5,511 \text{ m/s}^2$ $K = 1,5 \text{ m/s}^2$



Informace týkající se hluku a vibrací

Hladina emise hluku zařízení byla popsána: úrovní emise akustického tlaku L_{pA} a úrovní akustického výkonu L_{wA} (kde K je nejistota měření). Vibrace, které zařízení vysílá, byly popsány hodnotou zrychlení vibrací a_h (kde K je nejistota měření). Uvedené v tomto návodu: hladina emise akustického tlaku L_{pA} , úroveň akustického výkonu L_w , a hodnoty zrychlení vibrací a_h byly naměřeny v souladu s normou EN 60745-1. Uvedená úroveň vibrací a_h může být použita ke srovnání zařízení a prvotnímu posouzení expozice vibracím.

Uvedená hladina vibráci je reprezentatívni pro základní použití zařízení. Je-li zařízení používáno pro jiné práce nebo s jinými pracovními nástroji, může být úroveň vibrací jiná. Na vyšší vibrace může mít vliv nedostatečná nebo prováděná příliš zřídka údržba zařízení. Výše uvedené příčiny mohou způsobit navýšení expozice vibracím během celé doby provozu.

Pro přesné zhodnocení expozice vibracím je potřeba zohlednit období, kdy je zařízení vypnuto nebo kdy je zapnuto, ale nepoužíváno k práci. Takto může být celková expozice vibracím mnohem nižší.

K ochraně uživatele proti účinkům vibrací, je nutné zavést další bezpečnostní opatření, jako například: cyklická údržba zařízení a pracovních nástrojů, zajištění teploty rukou a vhodná organizace práce.

OCHRANA ŽIVOTNÍHO PROSTŘEDÍ



Elektricky napájené výrobky nevyhazujte spolu s domácím odpadem, nýbrž je odevzdejte k likvidaci v příslušných závodech pro zpracování odpadu. Informace ohledně likvidace Vám poskytne prodejce nebo místní úřady. Použitá elektrická a elektronická zařízení obsahují látky škodlivé pro životní prostředí. Nerecyklovaná zařízení představují potenciální nebezpečí pro životní prostředí a zdraví osob.



Akumulátory / baterie nevyhazujte do domovního odpadu, je zakázáno vyhazovat je do ohně nebo vody. Poškozené nebo opotřebované akumulátory řádně recyklujte v souladu s platnou směrnicí týkající se akumulátorů a baterií.

Li-Ion

* Právo na provádění změn je vyhrazeno.

„Grupa Topex Spółka z ograniczoną odpowiedzialnością“ Spółka komandytowa se sídlem ve Varšavě, na ul. Pograniczna 2/4 (dále jen: „Grupa Topex“) informuje, že veškerá autorská práva k obsahu tohoto návodu (dále jen: „návod“), včetně mj. textu, použitých fotografií, schémat, výkresů a také jeho uspořádání, náleží výhradně firmě Grupa Topex a jsou právně chráněna podle zákona ze dne 4. února 1994, o autorských právech a právech příbuzných (sbírka zákonů z roku 2006 č. 90 položka 631 s pozdějšími změnami). Kopírování, zpracovávání, zveřejňování či modifikování celého návodu jakož i jeho jednotlivých částí pro komerční účely bez písemného souhlasu firmy Grupa Topex je přísně zakázáno a může mít za následek občanskoprávní a trestní stíhání.

(SK)

PREKLAD PÔVODNÉHO NÁVODU NA POUŽITIE

AKUMULÁTOROVÁ CHVOSTOVÁ PÍLA 58G017

UPOZORNENIE: SKÔR, AKO PRISTÚPITE K POUŽÍVANIU ELEKTRICKÉHO NÁRADIA, POZORNE SI PREČÍTAJTE TENTO NÁVOD A USCHOVAJTE HO NA NESKORŠIE POUŽITIE.

DETAILNÉ BEZPEČNOSTNÉ PREDPISY

DETAILNÉ ZÁSADY BEZPEČNOSTI (AKUMULÁTOROVÁ CHVOSTOVÁ PÍLA)

- Pri rezaní používajte masky proti prachu na ochranu dýchacích ciest pred prachom, ktorý vzniká pri rezaní.
- Aby ste zabránili preseknutiu klincov, závitov a iných tvrdých predmetov, pred začatím práce dôkladne skontrolujte obrábaný materiál.
- Nie je dovolené rezať materiál, ktorého rozmery (hrúbka) prekračujú rozmery uvedené v technických údajoch.
- Pred začatím práce skontrolujte, či je pod obrábaným materiálom dostatok miesta, aby sa pilovým listom nepoškodil stôl alebo podlaha.
- Pílu držte obidvomi rukami.
- Skôr, ako zapnete spínač, ubezpečte sa, či sa list píly nedotýka materiálu.
- Nedotýkajte sa rukou pohybujuúcich sa súčiastok.
- Pred rezaním podlahy, steny alebo iného materiálu sa ubezpečte, že sa v nich nenachádzajú elektrické káble.
- Nie je dovolené odkladať pílu, ak je táto stále v pohybe. Nie je dovolené zapínať pílu predtým, ako ju vezmete do ruky.
- Ak chcete vybrať pilový list, pílu najprv vypnite spínačom a počkajte, až pilový list prestane pracovať. Následne vyberte akumulátor z píly.
- Nedotýkajte sa pilového listu ani obrábaného materiálu hneď po ukončení práce. Tieto časti môžu byť veľmi horúce a môžu spôsobiť popálenie.
- Ak sa vám zdá, že elektrické náradie sa správa netypicky, prípadne vydáva zvláštne zvuky, náradie okamžite vypnite a akumulátor z píly vyberte.
- Aby bolo zabezpečené správne ochladzovanie, vetracie otvory v tele píly musia byť odokryté.

BEZPEČNOSTNÉ POKYNY TÝKAJÚCE SA AKUMULÁTORA

- V prípade poškodenia a nesprávneho používania akumulátora môže dôjsť k unikaniu výparov. Miestnosť vyvetrajte a v prípade problémov vyhľadajte lekára. Výpary môžu spôsobiť poškodenie dýchacích ciest.
- V prípade nesprávnych podmienok používania môže dôjsť k vytekaniu elektrolytu z batérie; zabráňte kontaktu s ním. Ak dôjde k náhodnému kontaktu s elektrolytom, opláchnite ho hojným množstvom vody. V prípade kontaktu s očami sa poradte aj s lekárom. Vytečený elektrolyt môže spôsobiť podráždenie očí alebo popáleniny.
- Akumulátor neatvárajte – hrozí nebezpečenstvo skratu.
- Akumulátor nepoužívajte v daždi.
- Akumulátor vždy udržiavajte v bezpečnostnej vzdialenosti od tepelného zdroja. Nie je dovolené nechávať ho dlhší čas v prostredí s vysokou teplotou (na miestach s priamym slnečným svetlom, v blízkosti ohrievačov alebo na miestach s teplotou nad 50 °C).

BEZPEČNOSTNÉ POKYNY TÝKAJÚCE SA NABÍJAČKY AKUMULÁTORA

- Zariadenie nie je určené na používanie osobami (vrátane detí) s obmedzenými fyzickými, zmyslovými alebo psychickými schopnosťami, osobami s nedostatočnými skúsenosťami s prístrojom a osobami, ktoré nie sú oboznámené s prístrojom. Takéto používanie je možné iba, pokiaľ sa uskutočňuje pod dozorom inej osoby alebo v súlade s pokynmi na obsluhu prístroja poskytnutými osobami zodpovednými za ich bezpečnosť.
- Dávajte pozor na deti, aby sa nehrali so zariadením.
- Nabíjačku nevystavujte pôsobeniu vlhkosti ani vody. Preniknutie vody do nabíjačky zvyšuje riziko zranenia. Nabíjačku používajte len v suchých miestnostiach.
- Pred začatím akejkoľvek činnosti súvisiacej s údržbou alebo čistením nabíjačky ju odpojte od siete elektrického napätia.
- Nepoužívajte nabíjačku umiestnenú na horľavom podklade (napr. papier, textil) ani v blízkosti horľavých látok. Vzhľadom na zvýšenie teploty nabíjačky počas nabíjania hrozí nebezpečenstvo požiaru.
- Pred použitím vždy skontrolujte stav nabíjačky, kábla a kolika. Ak zaregistrujete poškodenia – nabíjačku nepoužívajte. Nabíjačku sa nepokúšajte rozoberať. Všetky opravy zverte autorizovanému servisnému stredisku. Nesprávne uskutočnená montáž nabíjačky môže byť príčinou úrazu elektrickým prúdom alebo požiaru.
- Deti a fyzicky, emocionálne alebo psychicky postihnuté osoby ako aj iné osoby, ktoré nemajú dostatočné skúsenosti alebo znalosti na to, aby obsluhovali nabíjačku pri dodržaní všetkých bezpečnostných zásad, by nabíjačku nemali obsluhovať bez dozoru zodpovednej osoby. V opačnom prípade hrozí nebezpečenstvo, že zariadenie bude použité nesprávne, čo môže viesť k zraneniam.
- Keď sa nabíjačka nepoužíva, odpojte ju od elektrickej siete.

POZOR! Zariadenie slúži na prácu v interiéri.

Napriek použitiu vo svojej podstate bezpečnej konštrukcie, používaniu bezpečnostných prostriedkov a dodatočných ochranných prostriedkov vždy existuje minimálne riziko úrazov pri práci.

Akumulátory Li-Ion môžu vytiecť, zapáliť sa alebo vybuchnúť v prípade, že sa nahrejú na vysokú teplotu alebo na nich vznikne skrat. Nie je dovolené odkladať ich v aute počas horúcich a slnečných dní. Akumulátor neotvárajte. Akumulátory Li-Ion obsahujú elektronické bezpečnostné zariadenia, ktoré v prípade poškodenia môžu spôsobiť, že akumulátor sa zapáli alebo vybuchne.

Vysvetlenie použitých piktogramov



- POZOR! Dodržiavajte mimoriadne bezpečnostné opatrenia.
- Prečítajte si návod na obsluhu, dodržiavajte výstrahy a bezpečnostné pokyny, ktoré sa v ňom nachádzajú!
- Používajte prostriedky osobnej ochrany (chrániče očí, ochranu sluchu).
- Používajte masku proti prachu!
- Používajte ochranné rukavice.
- Zabráňte prístupu detí k náradiu.
- Používajte ochranné odevy.
- Zariadenie chráňte pred vlhkosťou.
- Skôr, ako prístupíte k činnostiam súvisiacim s nastavovaním alebo čistením, vyberte akumulátor zo zariadenia.
- Zariadenie je určené na prácu v interiéri.
- Maximálna prípustná teplota článkov je 45 °C.
- Články nevyhadzujte do ohňa.
- Recyklácia.
- Druhá ochranná trieda nabíjačky.
- Články nevyhadzujte do vody.

KONŠTRUKCIA A POUŽITIE

Chvostová píla je elektrické zariadenie napájané akumulátorom. Je poháňaná komutátorovým motorom na jednosmerný prúd, ktorého rýchlosť otáčania sa zmenila na posuvno-spätňý pohyb. Zariadenie je určené na vykonávanie jednoduchého priamočiareho rezania, krivočiareho rezania, ako aj výrezov v dreve, materiáloch na báze dreva a plastických materiáloch a kovoch (pod podmienkou použitia vhodného pilového listu). Oblasť jej používania sú vykonávanie opravársko-stavebných a všetkých prác v rámci samostatného domáceho majstrovania.



Elektrické náradie nepoužívajte v rozpore s jeho určením.

VYSVETLIVKY KU GRAFICKEJ ČÁSTI

Nasledujúce číslovanie sa vzťahuje na časti zariadenia zobrazené v grafickej časti tohto návodu.

- Pilový list
- Pätka
- Páčka na rýchlu montáž pilového listu
- Predná objímka

5. Aretačné tlačidlo spínača
6. Spínač
7. Hlavná rukoväť
8. Tlačidlo na upevnenie akumulátora
9. Akumulátor
10. Diódy LED
11. Nabíjačka
12. Tlačidlo signalizácie stavu nabitia akumulátora
13. Signalizácia stavu nabitia akumulátora (LED diódy)

* Obrázok s výrobkom sa nemusia zhodovať.

VYSVETLIVKY POUŽITÝCH GRAFICKÝCH ZNAČIEK



UPOZORNENIE



VÝSTRAHA



MONTÁŽ/NASTAVENIA



INFORMÁCIA

VYBAVENIE A PRÍSLUŠENSTVO

1. Pilový list - 1 ks

PRED UVEDENÍM DO PREVÁDZKY

VYBERANIE / VKLADANIE AKUMULÁTORA

- Stlačte tlačidlo na upevnenie akumulátora (8) a akumulátor (9) vysuňte (obr. A).
- Nabitý akumulátor (9) vložte do otvoru v rukoväti, až kým zreteľne nezacvakne tlačidlo na upevnenie akumulátora (8).

NABÍJANIE AKUMULÁTORA

- Zariadenie sa dodáva s čiastočne nabitým akumulátorom. Nabíjanie akumulátora vykonávajte pri teplote prostredia 4°C - 40°C. Nový alebo dlhší čas nepoužívaný akumulátor dosiahne úplnú schopnosť napájania po 3 - 5 cykloch nabitia a vybitia.
- Akumulátor (9) vyberte zo zariadenia (obr. A).
- Sieťový adaptér (11) pripojte do zásuvky el. prúdu (230 V AC).
- Akumulátor (9) zasunúť do nabíjačky (11) (obr. B). Skontrolujte, či je akumulátor správne osadený (úplne zasunutý).

Po zapojení nabíjačky do sieťovej zásuvky (230 V AC) sa na nabíjačke rozsvieti zelená dióda (10), ktorá informuje o pripojení k napätiu.

Po vložení akumulátora (9) do nabíjačky (11) sa na nabíjačke rozsvieti červená dióda (10), ktorá signalizuje, že prebieha proces nabíjania akumulátora.

Súčasnne blíkajú zelené diódy stavu nabitia akumulátora (13) v rôznom usporiadaní (pozri nasledujúci opis).

- **Ak blíkajú všetky diódy** – znamená to vyčerpanie akumulátora a potrebu jeho nabitia.
- **Blíkajú dvoch diód** – znamená čiastočné vybitie.
- **Blíkajú jednej diódy** – znamená vysokú hladinu nabitia akumulátora.

Po nabití akumulátora dióda (10) na nabíjačke svieti zeleným svetlom a všetky diódy stavu nabitia akumulátora (13) svietia neprerušeným svetlom. Po istom čase (približne 15 s) diódy stavu nabitia akumulátora (13) zhasnú.

Akumulátor by sa nemal nabíjať dlhšie ako 8 hodín. Prekročenie tohto času môže mať za následok poškodenie článkov akumulátora. Nabíjačka sa po úplnom nabití akumulátora automaticky nevypne. Zelená dióda na nabíjačke bude ďalej svietiť. Diódy stavu nabitia akumulátora po istom čase zhasnú. Pred vybratím akumulátora z otvoru v nabíjačke odpojte napájanie. Vyhnajte sa za sebou nasledujúcim krátkym

nabíjaniam. Akumulátory nedobíjajte po krátkom používaní zariadenia. Značné skrátenie času medzi potrebnými nabitiami svedčí o tom, že akumulátor je opotrebovaný a je potrebné ho vymeniť.



Počas nabíjania sa akumulátory nahrievajú. Nezačínajte pracovať hneď po nabíjaní – počkajte, kým akumulátor nedosiahne izbovú teplotu. Zabráni sa tým poškodeniu akumulátora.

SIGNALIZÁCIA STAVU NABITIA AKUMULÁTORA



Akumulátor je vybavený signalizáciou stavu nabitia akumulátora (3 LED diódy) (13). Ak chcete skontrolovať stav nabitia akumulátora, stlačte tlačidlo signalizácie stavu nabitia akumulátora (12) (obr. C). Ak svietia všetky diódy, signalizuje to vysokú hladinu nabitia akumulátora. Ak svietia dve diódy, znamená to čiastočné vybitie. Ak svieti iba jedna dióda, znamená to vyčerpanie akumulátora a potrebu jeho nabitia.

UPEVNIENIE PÍLOVÉHO LISTU



Montáž a výmena pilového listu sa vykonáva bez použitia náradia.

- Páčku na rýchlu montáž pilového listu (3) odtiahnite smerom hore (obr. D).
- Pilový list zasuňte na doraz do výseku objímky na nástroj.
- Spustíte páčku na rýchlu montáž pilového listu (3) (páčka sa automaticky vráti do východiskovej polohy) (obr. E).
- Jemným potiahnutím za pilový list skontrolujte, či je správne osadený v objímke.



Používajte vhodné pilové listy na plánovanú prácu.

PRÁCA / NASTAVENIA

ZAPÍNANIE / VYPÍNANIE

Zariadenie je vybavené aretačným tlačidlom spínača (5) zabraňujúcim náhodnému uvedeniu do chodu. Bezpečnostné tlačidlo sa nachádza na oboch stranách krytu zariadenia (obr. F).

Zapínanie

- Stlačte jeden koniec aretačného tlačidla spínača (5) a pridržte ho v tejto polohe.
- Stlačte tlačidlo spínača (6) (obr. G).
- Po uvedení zariadenia do chodu môžete aretačné tlačidlo spínača (5) uvoľniť.

Vypínanie

- Uvoľnenie tlaku na tlačidlo spínača (6) spôsobí zastavenie zariadenia.



Rozsah rýchlosti práce zariadenia je regulovaný stupňom tlaku na tlačidlo spínača.

REZANIE

- Prednú časť pätky (2) položte plochou na materiál, ktorý plánujete rezať tak, aby sa pilový list ešte nedotýkal obrábaného materiálu.
- Spustíte pílu a pracovnú rýchlosť nastavte v súlade s vlastnosťami rezaného materiálu.
- Pomaly posúvajte tak, že pilový list budete viesť po vopred vyznačenej línii rezania (obr. H, I).



Rezanie vykonávajte rovnomerne, pričom dbajte na to, aby ste pílu nepreťažovali. Nadmerný tlak vyvíjaný na pilový list bude mať brzdiaci účinok, čo sa nepriaznivo odrazí na účinnosti rezania.



Počas práce by mala celá plocha pätky priliehať k povrchu obrábaného materiálu.



Skontrolujte správnosť upevnenia pracovného nástroja. Nesprávne alebo nepresne namontované pracovné nástroje sa môžu počas práce zosunúť a ohroziť obsluhujúcu osobu.

OŠETROVANIE A ÚDRŽBA

Skôr, ako začnete akúkoľvek činnosť súvisiacu s inštaláciou, nastavovaním, opravou alebo údržbou, vyberte akumulátor zo zariadenia.

ÚDRŽBA A SKLADOVANIE

- Zariadenie sa odporúča čistiť hneď po každom jeho použití.
- Na čistenie nepoužívajte vodu ani iné kvapaliny.
- Zariadenie čistíte pomocou suchej handričky alebo ho prefúkajte vzduchom stlačeným pod nízkym tlakom.
- Nepoužívajte žiadne čistiace prostriedky ani rozpúšťadlá, pretože môžu poškodiť súčiastky vyrobené z plastu.
- Pravidelne čistíte vetracie otvory v plášti motora, aby nedošlo k prehriatiu zariadenia.
- Zariadenie vždy odkladajte na suchom mieste mimo dosahu detí.
- Zariadenie odkladajte s vybraným akumulátorom.

Akékoľvek poruchy musia byť odstránené autorizovaným servisom výrobcu.

TECHNICKÉ PARAMETRE

MENOVITÉ ÚDAJE

Akumulátorová chvostová píla 58G017	
Parameter	Hodnota
Napájacie napätie	18 V DC
Počet kmitov pri behu naprázdno	0-3000 min ⁻¹
Systém upevňovania pracovných nástrojov	beznástrojový
Zdvih pílového listu	22 mm
Maximálna hrúbka rezaného materiálu (drevo)	60 mm
Maximálna hrúbka rezaného materiálu (ocel)	6 mm
Ochranná trieda	III
Hmotnosť	1,85 kg
Rok výroby	2020
58G017 označuje tak typ, ako aj určenie stroja	

Akumulátor systému Graphite Energy+		
Parameter	Hodnota	
Akumulátor	58G001	58G004
Napätie akumulátora	18 V DC	18 V DC
Typ akumulátora	Li-Ion	Li-Ion
Kapacita akumulátora	2000 mAh	4000 mAh
Rozsah okolitej teploty	4°C – 40°C	4°C – 40°C
Čas nabíjania nabíjačkou 58G002	1 h	2 h
Hmotnosť	0,400 kg	0,650 kg
Rok výroby	2020	2020

Nabíjačka systému Graphite Energy+	
Parameter	Hodnota
Typ nabíjačky	58G002
Napájacie napätie	230 V AC
Frekvencia napájania	50 Hz
Nabíjacie napätie	22 V DC
Max. prúd nabíjania	2300 mA
Rozsah okolitej teploty	4°C – 40°C

Čas nabíjania akumulátora 58G001	1 h
Čas nabíjania akumulátora 58G004	2 h
Ochranná trieda	II
Hmotnosť	0,300 kg
Rok výroby	2020

ÚDAJE TÝKAJÚCE SA HLUČNOSTI A VIBRÁCIÍ

Hladina akustického tlaku (brúsenie)	$L_{pA} = 82,31 \text{ dB(A) } K = 3 \text{ dB(A)}$
Hladina akustického výkonu (brúsenie)	$L_{wA} = 93,31 \text{ dB(A) } K = 3 \text{ dB(A)}$
Hodnota zrýchlení vibrácií (pílenie dreva - hlavná rukoväť)	$a_h = 18,728 \text{ m/s}^2 K = 1,5 \text{ m/s}^2$
Hodnota zrýchlení vibrácií (pílenie dreva - pomocná rukoväť)	$a_h = 15,044 \text{ m/s}^2 K = 1,5 \text{ m/s}^2$
Hodnota zrýchlení vibrácií (rezanie plechu - hlavná rukoväť)	$a_h = 6,422 \text{ m/s}^2 K = 1,5 \text{ m/s}^2$
Hodnota zrýchlení vibrácií (rezanie plechu - pomocná rukoväť)	$a_h = 5,511 \text{ m/s}^2 K = 1,5 \text{ m/s}^2$

Informácie o hluku a vibráciách

Hladina hluku emitovaného zariadením je určená: hladinou akustického tlaku L_{pA} a hladinou akustického výkonu L_{wA} (kde K označuje neistotu merania). Vibrovanie zariadenia je určené hodnotou zrýchlení vibrácií a_h (kde K označuje neistotu merania). V tomto návode uvedený: hladina akustického tlaku L_{pA} , hladina akustického výkonu L_{wA} a hodnota zrýchlení vibrácií a_h boli namerané v súlade s normou EN 60745-1. Uvedenú hladinu vibrácií a_h možno použiť na porovnanie zariadení a na predbežné posúdenie expozície vibráciám. Uvedená hladina vibrácií je reprezentatívna len pre základné použitie zariadenia. Ak bude zariadenie použité na iné účely alebo s inými pracovnými nástrojmi, hladina vibrácií sa môže zmeniť. Na vyššiu hladinu vibrácií bude mať vplyv nedostatočná alebo zriedkavo vykonávaná údržba zariadenia. Vyššie uvedené príčiny môžu spôsobiť zvýšenie expozície vibráciám počas celej doby práce. **Na presné ohodnotenie expozície vibráciám treba vziať do úvahy obdobia, keď je zariadenie vypnuté alebo keď je zapnuté, ale nepracuje sa s ním. Po dôkladnom posúdení všetkých činiteľov môže byť celková expozícia vibráciám omnoho nižšia.** Na ochranu obsluhujúcej osoby pred následkami vibrácií je potrebné vykonať dodatočné bezpečnostné opatrenia ako: pravidelná údržba zariadenia a pracovných nástrojov, zabezpečenie primeranej teploty rúk a správna organizácia práce.

OCHRANA ŽIVOTNÉHO PROSTREDIA



Výrobky napájané elektrickým prúdom sa nesmú likvidovať spoločne s domácim odpadom, ale majú byť odovzdané na recykláciu na určenom mieste. Informáciu o recyklácii poskytnie predajca výrobku alebo miestne orgány. Opatrované elektrické a elektronické zariadenia obsahujú látky negatívne pôsobiace na životné prostredie. Zariadenie, ktoré nie je odovzdané na recykláciu, predstavuje možnú hrozbu pre životné prostredie a ľudské zdravie.



Akumulátory / batérie neodhadzujte do domáceho odpadu, nevyhadzujte ich do ohňa alebo vody. Poškodené alebo opotrebované akumulátory odovzdajte na recykláciu v súlade s aktuálnou smernicou o likvidácii akumulátorov a batérií.

Li-Ion

* Právo na zmenu vyhradené.

„Grupa Topex Spółka z ograniczoną odpowiedzialnością“ Spółka komandytowa so sídlom vo Varšave, ul. Pograniczna 2/4 (ďalej iba: „Grupa Topex“) informuje, že všetky autorské práva k obsahu tohto návodu (ďalej iba: „Návod“), v rámci toho okrem iného k jeho textu, uvedeným fotografiám, náčrtom, obrázkom a k jeho štruktúre, patria výhradne spoločnosti Grupa Topex a podliehajú právnej ochrane podľa zákona zo dňa 4. februára 1994, O autorských a obdobných právach (tj. Dz. U. (Zbierka zákonov Poľskej republiky) 2006 č. 90 položka 631 v znení neskorších zmien). Kopírovanie, spracovávanie, publikovanie, úprava tohto Návodu ako celku alebo jeho jednotlivých častí na komerčné účely, bez písomného súhlasu spoločnosti Grupa Topex, sú prísne zakázané a môžu mať za následok občianskoprávne a trestnoprávne dôsledky.



PREVOD IZVIRNIH NAVODIL BATERIJSKA SABLJASTA ŽAGA 58G017

POZOR! PRED PRIČETKOM UPORABE ELEKTRIČNEGA ORODJA JE TREBA POZORNO PREBRATI TA NAVODILA IN JIH SHRANITI ZA NADALJNJO UPORABO.

SPECIFIČNI VARNOSTNI PREDPISI

POSEBNI VARNOSTNI PREDPISI (BATERIJSKA SABLJASTA ŽAGA)

- Med rezanjem je treba uporabljati masko proti prahu za zaščito dihalnih poti pred prahom, ki nastane med žaganjem.
- Da bi se izognili rezanju žebeljev, vijakov in drugih trdih predmetov, je treba pred pričetkom dela natančno preveriti obdelovani material.
- Rezanje materiala, katerega mere (debelina) presegajo mere, podane v tehničnih podatkih, ni dovoljeno.
- Pred začetkom dela je treba preveriti, ali je pod obdelovanim materialom dovolj prostora, da rezalni list ne bo poškodoval mize, podlage.
- Žago je treba držati z obema rokama.
- Pred pritiskom na vklopno stikalo se je treba prepričati, da se list žage ne dotika materiala.
- Z roko se ni dovoljeno dotikati elementov, ki se gibajo.
- Pred rezanjem tal, stene ali drugega materiala se je treba prepričati, da se v njih ne nahajajo električni vodi.
- Žage ni dovoljeno odložiti, če se ta še giblje. Pred prijettjem žage z roko je ni dovoljeno vklopiti.
- Pred odstranitvijo žaginega lista je treba ugasniti žago z vklopnim (izklopnim) stikalom in počakati, da se list ustavi. Nato je treba baterijo odklopiti od žage.
- Takoj po končanem delu se ni dovoljeno dotikati lista ali obdelovanega materiala. Lahko sta zelo vroča in povzročita opekline.
- V primeru da je ugotovljeno netipično delovanje električnega orodja ali oddajanje čudnih zvokov, je treba takoj odklopiti baterijo od žage.
- Za zagotovitev ustreznega hlajenja morajo biti prezačevalne reže v ohišju žage odkrite.

VARNOSTNA NAVODILA ZA BATERIJO

- V primeru poškodbe in neustrezne uporabe baterije lahko pride do sproščanja plinov. Prezračiti je treba prostor in se v primeru slabosti posvetovati z zdravnikom. Plini lahko poškodujejo dihalne poti.
- V primer neustreznih pogojev uporabe lahko pride do izteka elektrolita iz baterije; prepričati je treba stik z njim. Če pride do naključnega stika, ga je treba sprati z vodo. V primeru stika z očmi se je treba dodatno posvetovati z zdravnikom. Iztečeni elektrolit lahko povzroči vnetje oči ali opekline.
- Ne odpirajte baterije – obstaja nevarnost kratkega stika.
- Med dežjem ne uporabljajte baterije električnega orodja.
- Baterije ni dovoljeno držati blizu vira toplote. Ne sme se je za daljši čas puščati v okolju, v katerem vlada visoka temperatura (v prisojnih legah, blizu grelcev oz. kjerkoli, kjer temperatura presega 50°C).

VARNOSTNA NAVODILA ZA POLNILNIK BATERIJE

- To orodje ni namenjeno uporabi s strani oseb (vključno z otroki) z omejeno fizično, čustveno ali psihološko sposobnostjo ali oseb brez izkušenj ali poznavanja orodja, razen če ta poteka pod nadzorom ali v skladu z navodili za uporabo orodja, ki jih posreduje oseba, odgovorna za njihovo varnost.

- Paziti je treba na otroke, da se ne igrajo z orodjem.
- Polnilnika ni dovoljeno izpostavljati vlagi ali vodi. Če v polnilnik prodré voda se poveča nevarnost električnega udara. Polnilnik je mogoče uporabljati le v suhih prostorih.
- Pred pričetkom kakršnih koli vzdrževalnih dejavnosti ali čiščenja je treba polnilnik izklopiti iz omrežja.
- Ne uporabljajte polnilnika, ki se nahaja na lahkovnetljivi podlagi (npr. papirju, tkanini) ali blizu lahkovnetljivih snovi. Zaradi dviga temperature polnilnika med polnjenjem obstaja nevarnost požara.
- Pred uporabo je treba vedno preveriti stanje polnilnika, kabla in vtiča. V primeru poškodbe – ne uporabljajte polnilnika. Odpiranje polnilnika ni dovoljeno. Vsa popravila je treba zaupati pooblaščenim servisnim delavnicam. Neustrezno opravljena montaža polnilnika lahko povzroči električni udar ali požar.
- Otroci in fizično, čustveno ali psihično prizadete osebe in druge osebe, katerih izkušnje ali znanje so nezadostne za uporabo polnilnika ob upoštevanju vseh varnostnih navodil, ne smejo uporabljati polnilnika brez nadzora odgovorne osebe. V nasprotnem primeru obstaja nevarnost, da se naprava neustrezno uporablja, kar lahko povzroči poškodbe.
- Ko polnilnik ni v rabi, ga je treba izklopiti iz električnega omrežja

POZORI! Naprava je namenjena delu v zaprtih prostorih.

Navkljub uporabi varno zasnovane konstrukcije, varovalnih sredstev in dodatnih zaščitnih sredstev vedno obstaja nevarnost poškodb med delom.

Baterije Li-Ion lahko iztečejo, se vžgejo ali eksplodirajo, če so segrete na visoko temperaturo ali v kratkem stiku. Ni jih dovoljeno hraniti v avtomobilih med vročimi in sončnimi dnevi. Baterije ni dovoljeno odpirati. Baterije Li-ion vsebujejo zaščitne elektronske elemente, ki v primeru poškodbe lahko povzročijo vžig ali eksplozijo baterije.

Pojasnilo uporabljenih simbolov



1. POZORI! Pozor, bodite še posebej previdni.
2. Preberite navodila, upoštevajte v njih navedena varnostna opozorila in pogoje!
3. Uporabljajte osebna zaščitna sredstva (zaščitna očala, protihrupni naušniki).

4. Uporabljajte masko za zaščito pred prahom!
5. Uporabljajte zaščitne rokavice.
6. Otrokom ne dopustite, da pridejo v stik z napravo
7. Uporabljajte zaščitna oblačila.
8. Varujte pred vlago.
9. Pred nastavitvami in čiščenjem vzemite baterijo iz naprave.
10. Naprava je namenjena delu v zaprtih prostorih.
11. Maksimalna dopustna temperatura celic 45°C.
12. Ne vreči celic v ogenj.
13. Reciklaža.
14. Drugi razred zaščite polnilnika.
15. Ne vreči celic v vodo.

ZGRADBA IN UPORABA

Sabljava žaga je električno orodje, napajano iz baterije. Pogon je enofazni komutatorski motor enosmernega toka, katerega vrtilna hitrost je pretvorjena v recipročno gibanje. Naprava je namenjena izvajanju ravnega ločevalnega rezanja, ukrivljenega rezanja in vrezovanja v lesu, materialih na osnovi lesa in materialih iz umetnih snovi in kovine (pod pogojem, da se uporablja ustrezen žagin list). Obseg njene uporabe so obnovitveno-gradbena dela in vsakršna dela na področju samostojnega amaterskega dela (naredi si sam).

Uporaba električnega orodja, ki ni v skladu z njegovim namenom, ni dovoljena.

OPIS GRAFIČNIH STRANI

Spodnje oštevilčenje se nanaša na elemente orodja, ki so predstavljeni na grafičnih straneh pričujočih navodil.

1. Žagin list
2. Sani
3. Vzvod za hitro namestitev žaginega lista
4. Prednji ročaj
5. Tipka za blokado vklopnega stikala
6. Vkljopno stikalo
7. Glavni ročaj
8. Gumb za pritrditev baterije
9. Baterija
10. Dioda (LED)
11. Polnilnik
12. Tipka signalizacije stanja napoljenosti baterije
13. Signalizacija stanja napolnitve baterije (diode LED)

* Obstajajo lahko razlike med sliko in izdelkom.

OPIS UPORABLJENIH GRAFIČNIH ZNAKOV



POZORI!



OPOZORILO!



NAMESTITEV/NASTAVITVE



INFORMACIJA

OPREMA IN PRIBOR

1. Žagin list - 1 kos

PRIPRAVA NA UPORABO

PRIKLOP IN ODKLOP BATERIJE

- Pritisnite tipko za pritrditev baterije (8) in izvlecite baterijo (9) (slika A).
- Napolnjeno baterijo (9) vložite v držalo v ročaju, dokler ne zaslišite, da se zaskoči gumb za pritrditev baterije (8).

POLNJENJE BATERIJE



Naprava je dostavljena z delno napolnjeno baterijo. Baterijo je treba polniti v pogojih, ko temperatura okolice znaša 40C - 400C. Nova baterija ali taka, ki dolgo ni bila rabljena, doseže optimalno moč po približno 5 ciklih polnjenja in praznjenja.



- Izvlecite baterijo (9) iz naprave (slika A).
- Polnilnik (11) priključite na omrežje (230 V AC).



- Baterijo (9) vložite v polnilnik (11) (slika B). Preverite, ali je baterija ustrezno vložena (porinjena do konca).



Po priklopu polnilnika v omrežje (230 V AC) zasveti zelena dioda (10) na polnilniku, ki signalizira priklop na omrežje.



Po umestitvi baterije (9) v polnilnik (11) zasveti rdeča dioda (10) na polnilniku, ki signalizira polnjenje baterije.

Hkrati utripajo zelene diode stanja napolnitve baterije (13) v različnih kombinacijah (glej opis spodaj).

- **Utripanje vseh diod** - signalizira izpraznitev baterije in nujnost njenega polnjenja.

- **Utripanje 2 diod** - signalizira delno izpraznitev.

- **Utripanje 1 diode** - signalizira visoko raven napolnitve baterije.



Po napolnitvi baterije dioda (10) na polnilniku sveti zeleno, vse diode stanja napolnitve baterije (13) pa neprekinjeno svetijo. Po določenem času (okrog 15s) diode stanja napolnitve baterije (13) ugasnejo.



Baterije ni dovoljeno polniti nad 8 ur. Prekoračitev tega časa lahko povzroči poškodbo baterijskih celic. Polnilnik se ne izklopi samodejno po popolni napolnitvi baterije. Zelena dioda na polnilniku bo svetila naprej. Dioda stanja napolnitve baterije se po določenem času ugasnejo. Pred odstranitvijo baterije iz polnilnika je treba odklopiti napajanje. Izogibati se je treba zaporednim kratkim polnjenjem. Baterije ni dovoljeno dodatno polniti po kratki uporabi naprave. Znaten upad časovnega obdobja med nujnimi polnjenji kaže na to, da je baterija dotrajana in potrebna menjave.



Med polnjenjem se baterije segrevajo. Ne opravljajte del takoj po polnjenju - počakajte, da baterija doseže sobno temperaturo. S tem se prepreči poškodba baterije.

SIGNALIZACIJA STANJA NAPOLNITVE BATERIJE



Baterija je opremljena s signalizacijo stanja napolnitve baterije (3 diode LED) (13). Za preveritev stanja napolnitve baterije je treba pritisniti tipko signalizacije stanja napolnitve baterije (12) (slika C). Svetenje vseh diod signalizira visok nivo napolnitve baterije. Svetenje 2 diod signalizira delno izpraznitev. Svetenje samo 1 diode kaže na izpraznitev baterije in na njeno nujno polnjenje.

PRITRDITEV ŽAGINEGA LISTA



Montaža in menjava žaginega lista potekata brez uporabe orodij. • Povlecite vzvod za hitro montažo žaginega lista (3) navzgor (slika D).

- Žagin list potisnite do opore v vpenjalu za orodja.
- Spustite vzvod za hitro montažo žaginega lista (3) (vzvod se samodejno vrne v začetni položaj) (slika E).
- Preverite, ali je list ustrezno umeščen v vpenjalu, tako da rahlo potegnete za list.



Uporabljati je treba ustrezne žagine liste za predvideno delo.

UPORABA / NASTAVITVE

VKLOP / IZKLOP



Naprava je opremljena s tipko za blokado vklopnega stikala (5), ki varuje pred naključnim vklopom. Varnostna tipka se nahaja na obeh straneh ohišja naprave (slika F).



- **Vklop**
- Pritisnite en konec tipke blokade vklopnega stikala (5) in držite v tem položaju.

- Pritisnite tipko vklopnega stikala (6) (slika G).
- Po zagonu naprave je mogoče sprostiti pritisk na tipki blokade vklopnega stikala (5).

IZKLOP

- Sprostitev pritiska na vklopnem stikalu (6) povzroči zaustavitev naprave.



Območje hitrosti delovanja naprave je regulirano s stopnjo pritiska na vklopnem stikalu.



REZANJE

- Prednji del sani (2) namestite plosko na material, predviden za rezanje, tako da se list ne dotika materiala.
- Zaženite žago in prilagodite delovno hitrost na lastnosti rezanega materiala.
- Počasi premikajte žagin list po prej označeni liniji rezanja (slika H, I).



Rezanje je treba opravljati enakomerno, ob tem je treba paziti, da se ne preobremenjuje žage. Prekomerni pritisk na rezilni list deluje zaviralno, kar se odraža na učinkovitosti rezanja.



Med delom se mora celotna površina sani prilagati površini obdelovanega materiala.



Preverite pravilnost namestitve delovnega orodja. Neustrezno ali nenatančno nameščena delovna orodja se lahko med delom premaknejo in povzročijo nevarnost za oskrbujočo osebo.

VZDRŽEVANJE IN HRAMBA

Pred vsemi opravili v zvezi z namestitvijo, regulacijo, popravilom ali oskrbo je treba odstraniti baterijo iz naprave.

VZDRŽEVANJE IN HRAMBA

- Priporoča se čiščenje orodja neposredno po vsaki uporabi.
- Za čiščenje ni dovoljeno uporabljati vode ali drugih tekočin.
- Napravo je treba čistiti s pomočjo suhega gosa tkanine ali preprihati s komprimiranim zrakom z nizkim pritiskom.
- Ne uporabljajte čistilnih sredstev ali razredčil, saj ta lahko škodujejo delom iz umetnih mas.
- Redno je treba čistiti prezaševalne reže v ohišju motorja, da se prepreči pregrevanje orodja.
- Napravo je treba hraniti na suhem mestu in zunaj dosega otrok.
- Napravo je treba skladiščiti z odstranjenjo baterijo.



Vse napake mora odpraviti pooblaščen servis proizvajalca.

TEHNIČNI PARAMETRI

NAZIVNI PODATKI

Baterijska sabljasta žaga 58G017	
Parameter	Vrednost
Napetost napajanja	18 V DC
Število oscilacij v jalovem teku	0-3000 min ⁻¹
Sistem pritrjevanja delovnih orodij	brez orodja
Hod lista	22 mm
Maksimalna debelina rezanega materiala (les)	60 mm
Maksimalna debelina rezanega materiala (jeklo)	6 mm
Razred zaščite	III
Masa	1,85 kg
Leto izdelave	2020
58G017 pomeni tako tip kot opredelitev naprave	

Baterija sistema Graphite Energy+		
Parameter	Vrednost	
Akumulator	58G001	58G004
Napetost baterije	18 V DC	18 V DC
Vrsta baterije	Li-Ion	Li-Ion
Kapaciteta baterije	2000 mAh	4000 mAh
Temperaturno območje okolice	4°C – 40°C	4°C – 40°C
Čas polnjenja s polnilnikom 58G002	1 h	2 h
Teža	0,400 kg	0,650 kg
Leto izdelave	2020	2020

Polnilnik sistema Graphite Energy+	
Parameter	Vrednost
Tip polnilnika	58G002
Napetost napajanja	230 V AC
Frekvenca napajanja	50 Hz
Napetost polnjenja	22 V DC
Maks. tok polnjenja	2300 mA
Temperaturno območje okolice	4°C – 40°C
Čas polnjenja baterije 58G001	1 h
Čas polnjenja baterije 58G004	2 h
Razred zaščite	II
Teža	0,300 kg
Leto izdelave	2020

PODATKI O HRUPU IN VIBRACIJAH

Stopnja zvočnega pritiska (brušenje)	$L_{p_A} = 82,31 \text{ dB(A)}$ $K = 3 \text{ dB(A)}$
Stopnja zvočne moči (brušenje)	$L_{w_A} = 93,31 \text{ dB(A)}$ $K = 3 \text{ dB(A)}$
Stopnja vibracij (rezanje lesa - glavni ročaj)	$a_h = 18,728 \text{ m/s}^2$ $K = 1,5 \text{ m/s}^2$
Stopnja vibracij (rezanje lesa - pomožni ročaj)	$a_h = 15,044 \text{ m/s}^2$ $K = 1,5 \text{ m/s}^2$
Stopnja vibracij (rezanje pločevine - glavni ročaj)	$a_h = 6,422 \text{ m/s}^2$ $K = 1,5 \text{ m/s}^2$
Stopnja vibracij (rezanje pločevine - pomožni ročaj)	$a_h = 5,511 \text{ m/s}^2$ $K = 1,5 \text{ m/s}^2$



Informacije o hrupu in vibracijah

Stopnja oddajane hrupa naprave je opredeljena s: stopnjo oddajane zvočne moči L_{p_A} in stopnjo zvočne moči L_{w_A} (kjer K pomeni negotovost meritve). Vibracije, ki jih oddaja naprava, so opredeljene z vrednostjo stopnje vibracij a_h (kjer K pomeni negotovost meritve).

Vrednosti v teh navodilih: stopnja oddajane zvočnega pritiska L_{p_A} , stopnja zvočne moči L_{w_A} ter stopnja vibracij a_h so izmerjene v skladu s standardom EN EN 60745-1. Stopnja vibracij a_h se lahko uporabi za primerjavo naprav in predhodno oceno izpostavljenosti vibracijam. Navedena stopnja vibracij je reprezentativna za osnovno uporabo naprave. Če se naprava uporablja za druge aplikacije ali z drugimi delovnimi orodji, se lahko stopnja vibracij spremeni. Na višje stopnje vibracij bo vplivalo nezadostno ali preveč redko vzdrževanje naprave. Zgoraj navedeni vzroki so lahko razlog za povečanje izpostavljenosti na vibracije med celotnim delovnim obdobjem.

Za natančno oceno izpostavljenosti na vibracije je treba upoštevati obdobja, ko je električno orodje izklopljeno oziroma je vključeno, vendar se ne uporablja. Po natančni oceni vseh dejavnikov je lahko skupna izpostavljenost na vibracije veliko nižja.

Da bi zaščitili uporabnika pred učinki vibracij, je treba uvesti dodatne varnostne ukrepe, kot so: redno vzdrževanje naprave in delovnih orodij, zagotovitev ustrezne temperature rok in pravilna organizacija dela.

VAROVANJE OKOLJA



Električno napajani izdelki niso dovoljeno mešati z gospodinjstvi odpadki, ampak jih morajo odstraniti ustrezne službe. Podatki o službah za odstranitev odpadkov so na voljo pri prodajalcu ali lokalnih oblasteh. Izrabljeno električno in elektronsko orodje vsebuje okolju škodljive snovi. Orodje, ki ni oddano v reciklažo, predstavlja potencialno nevarnost za okolje in zdravje ljudi.



Akumulatorjev/baterij ni dovoljeno deponirati v gospodinjstvi odpadke, jih vreči v ogenj ali vodo. Poškodovane ali izrabljene baterije je treba oddati v predelavo v skladu s trenutnimi predpisi v zvezi z recikliranjem baterij in akumulatorjev.

* Pridržana pravica do izvajanja sprememb.

„Grupa Topex Spółka z ograniczoną odpowiedzialnością“ Spółka komandytowa s sedežem v Varšavi, ul. Pograniczna 2/4 (v nadaljevanju „Grupa Topex“), sporoča, da so vse avtorske pravice v zvezi z vsebino teh navodil (v nadaljevanju „Navodila“), med drugim v zvezi z besedili, shemami, risbami, kakor tudi sestavo, izključna last Grupa Topex in so predmet zakonske zaščite v skladu z zakonom z dne 4. februarja 1994 o avtorskih pravicah in intelektualni lastnini (Ur. l. 2006 St. 90/631 s kasnejšimi spremembami). Kopiranje, obdelava, objava in spreminjanje Navodil v komercialne namene kot tudi njihovih posameznih elementov, je brez pisne odobritve Grupa Topex strogo prepovedano in lahko privede do civilne in zakonske odgovornosti.



ORIGINALIOS INSTRUKCIJOS VERTIMAS

TIESINIS PJŪKLAS, AKUMULIATORINIS 58G017

DĖMESIO: PRIEŠ PRADĖDAMI NAUDOTIS ELEKTRINIŲ ĮRANKIŲ ĮDĖMIAM PERSKAITYKITE ŠIĄ INSTRUKCIJĄ IR SAUGOKITE JĄ TOLIMESNIAM NAUDOJIMUI.

DETALIOS DARBO SAUGOS TAISYKLĖS

DETALIOS DARBO SAUGOS TAISYKLĖS (TIESINIS PJŪKLAS, AKUMULIATORINIS)

- Dirbdami naudokite apsauginę kaukę nuo dulkių, kad apsaugotumėte kvėpavimo takus nuo pjovimo metu kylančių dulkių.
- Norėdami išvengti vinių, varžtų arba kitų kietų daiktų perpjovimo, prieš pradėdami darbą atidžiai patikrinkite apdorojamą medžiagą.
- Nepjunkite tokių ruošinių, kurių matmenys (storis) yra didesni nei nurodyta įrankio techninių duomenų lentelėje.
- Prieš pradėdami darbą reikia patikrinti, ar po apdorojama medžiaga yra užtikrinama vieta ir nėra pavojaus pjūkliuku pažeisti stalą arba grindis.
- Tiesinį pjūklą laikykite abejomis rankomis.
- Prieš paspausdami jungiklį įsitinkinkite, kad įrankio pjūkliukas nesiliečia prie apdorojamos medžiagos.
- Nelieskite rankomis judančių įrankio elementų.
- Prieš įjaudami grindis, sieną arba kitą paviršių būtinai patikrinkite, ar pjūvio vietoje nėra elektros laidų.
- Negalima padėti tiesinio pjūklo tol, kol jo detalės visiškai nenustoja judėti. Nejunkite tiesinio pjūklo tol, kol nesuėmėte jo ranka.
- Norėdami išimti pjūkliuką, visų pirma išjunkite tiesinį pjūklą jungikliu, ir palaikite kol pjūkliukas sustos. Būtinai išimkite iš įrankio akumuliatorių.
- Tik pabaigę darbą nesilieskite prie pjūkliuko ar apdorojamos medžiagos. Jie gali būti labai įkaitę, dėl to galite nudegti.
- Pastebėję neįprastą elektrinio įrankio veikimą arba sklaidžiamus jam nebūdingus garsus, tuojau pat jį išjunkite jungikliu ir ištraukite akumuliatorių.
- Tinkamas aušinimas užtikrinamas tada, kai tiesinio pjūklo korpusu esančios ventiliacijos angos yra atviros.

AKUMULIATORIAUS APTARNAVIMO IR NAUDOJIMO SAUGOS NUORODOS

- Dėl akumuliatoriaus gedimo arba netinkamo jo naudojimo gali išsiskirti dujos. Tuo atveju išvedinkite patalpą ir jeigu prireikia pasitarkite su gydytoju. Dujos gali sukelti kvėpavimo takų ligas.
- Dėl netinkamų naudojimo sąlygų, iš akumuliatoriaus gali išstėkti elektrolitas. Venkite kontakto su juo. Jeigu atsitiktinai prisilietėte, elektrolitą nuplaukite gausiu vandens kiekiu. Jeigu elektrolito pateko į akis, būtinai kreipkitės į gydytoją. Išstėjęs elektrolitas gali sudirginti akis arba nudeginti.
- Neardykite akumuliatoriaus – kyla trumpo kontaktų jungimosi pavojus.
- Nenaudokite įrankio akumuliatoriaus lyjant lietuvi.
- Akumuliatorių laikykite atokiau nuo šilumos šaltinių. Nepalikite jo ilgesniam laikui aplinkoje, kurioje vyrauja aukšta temperatūra (saulėtose vietose, arti šildytuvų ar bet kokiose vietose, kuriose vyrauja aukštesnė nei 50 °C temperatūra).

DARBO SAUGOS INSTRUKCIJOS, SKIRTOS AKUMULIATORIAUS ĮKROVIKLIO NAUDOJIMUI

- Asmenims, turintiems fizinę, psichinę negalią, emocinius bei motorikos sutrikimus (taip pat ir vaikams) bei neturintiems patirties ir nežinantiems kaip naudotis įkrovikliu bei neišmanantiems, kaip laikytis darbo saugos taisyklių, negalima aptarnauti įkroviklio be atsakingo asmens arba specialisto priežiūros.
- Būkite atidūs, neleiskite vaikams žaisti su įranga.
- Saugokite įkroviklį nuo drėgmės ir vandens poveikio. Vanduo, patekęs į įkroviklio vidų, padidina elektros smūgio pavojų. Įkrovikliu galima naudotis tik sausose patalpose.
- Prieš atlikdami bet kokius įkroviklio aptarnavimo arba valymo veiksmus, išjunkite jį iš elektros įtampos tinklo.
- Nenaudokite įkroviklio, kuris yra padėtas ant degaus pagrindo (pvz., popieriaus, tekstilės) ir arti degių medžiagų. Įkrovimo eigos metu, įkroviklio temperatūra labai pakyla ir dėl to kyla gaisro pavojus.
- Kiekvieną kartą, prieš naudodami patikrinkite paties įkroviklio, jo laido ir elektros kištuko būklę. Nenaudokite įkroviklio, jeigu pastebėjote gedimą. Neardykite įkroviklio patys. Visus remonto darbus atlikite autorizuotoje remonto dirbtuvėje. Neteisingas įkroviklio surinkimas kelia elektros smūgio bei gaisro pavojų.
- Asmenims, turintiems fizinę, psichinę negalią, emocinius bei motorikos sutrikimus (taip pat ir vaikams) bei neturintiems patirties ir nežinantiems kaip naudotis įkrovikliu bei neišmanantiems, kaip laikytis darbo saugos taisyklių, negalima aptarnauti įkroviklio be atsakingo asmens arba specialisto priežiūros. Tokie asmenys įkrovikliu gali naudotis netinkamai ir dėl to susižaloti.
- Kai įkrovikliu nesinaudojama, jį būtina išjungti iš elektros įtampos tinklo.

DĖMESIO! Įrankis yra skirtas tik darbui patalpų viduje.

Nepaisant saugios įrankio konstrukcijos, apsauginių elementų ir papildomų apsaugos priemonių naudojimo, darbo metu išlieka pavojus susižeisti.

Dėl trumpo jungimosi bei tuomet, kai ličio jonų akumuliatorius labai įkaista, jis gali išstėkti, užsidegti arba sprogti. Nelaikykite jo automobilyje karštomis, saulėtomis dienomis. Neardykite akumuliatoriaus. Ličio jonų akumuliatoriai turi apsauginius, elektroninius įrenginius, kuriuos pažeidus, jie gali užsidegti arba sprogti.

Naudojamų simbolinių ženklų paaiškinimas.



- DĖMESIO! Įmkitės ypatingų atsargumo priemonių.
- Perskaitykite aptarnavimo instrukciją, atkreipkite dėmesį į patarimus ir laikykitės visų joje esančių perspėjimų bei saugos nuorodų!
- Naudokitės asmeninėms apsaugos priemonėms (apsauginiais akiniais, klausos apsaugos priemonėmis).
- Uždėkite apsauginę kaukę nuo dulkių!
- Užsimaukite apsaugines pirštines.
- Neleiskite prie įrankio vaikų.
- Dėvėkite apsauginius darbo drabužius.
- Saugokite įrankį nuo drėgmės.
- Išimkite akumuliatorių iš įrankio prieš atlikdami reguliavimą, arba valymo darbus.
- Įrankis skirtas darbu patalpų viduje.
- Maksimali, leidžiama baterijų įkaitimo temperatūra 45° C.
- Nemeskite akumulatoriaus į ugnį.
- Antrinis perdėrimas.
- Antra apsaugos klasė (įkroviklis).
- Nemeskite akumulatoriaus į vandenį.

KONSTRUKCIJA IR PASKIRTIS

Tiesinis pjūklas yra elektrinis, akumuliatorinis įrankis. Jis varomas komutatoriniu, nuolatinės srovės varikliu, o jo sukimosi judesys pakeistas svyravimo judesiu (grįžtamai slenkamuoju). Šis įrankis skirtas tiesiam bei figūriniam medienos ir jos gaminių, plastmasės, ir metalo (naudojant tinkamą pjūkliuką) pjovimui taip pat įpvovoms šiose medžiagose. Įrankio panaudojimo sritys yra remonto, statybos bei kiti mėgėjiški darbai (meistravimo darbai).



Draudžiama naudoti elektrinį įrankį ne pagal paskirtį.

GRAFINIŲ PUSLAPIŲ APRAŠYMAS

Numeriais pažymėti įrankio elementai atitinka šios instrukcijos grafiniuose puslapiuose pavaizduotus elementus.

- Pjūkliukas
- Padas
- Svirtis greitam darbinį priedų tvirtinimui
- Priekinė rankena
- Jungiklio blokavimo mygtukas
- Jungiklis
- Pagrindinė rankena
- Akumuliatoriaus tvirtinimo mygtukas
- Akumuliatorius
- Diodai LED
- Įkroviklis
- Akumuliatoriaus įkrovimo lygio rodiklio mygtukas
- Akumuliatoriaus įkrovimo lygio rodiklis (diodai LED)

* Tarp paveikslų ir gaminių galimas nedidelis skirtumas

PANAUDOTŲ GRAFINIŲ ŽENKLŲ APRAŠYMAS



DĖMESIO



ĮSPĖJIMAS



MONTAVIMAS IR NUSTATYMAI



INFORMACIJA

KOMPLEKTAVIMAS IR PRIEDAI

- Pjūkliukas - 1 vnt.

PASIRUOŠIMAS DARBUI

AKUMULIATORIAUS IŠĖMIMAS IR ĮDĖJIMAS

- Paspauskite akumuliatoriaus tvirtinimo mygtuką (8) ir išimkite akumuliatorių (9) (pav. A).
- Įkrauta akumuliatorių (9) įstatykite į tvirtinimo lizdą rankenoje ir stumkite tol, kol pasigirs akumuliatoriaus tvirtinimo mygtuko (8) spragtelėjimas.

AKUMULIATORIAUS ĮKROVIMAS



Įrankis yra tiekiamas su dalinai įkrautu akumuliatoriumi. Akumuliatorių kraukite aplinkoje, kurioje vyrauja nuo 4° C iki 40° C temperatūra. Naujas ar ilgesnį laiką nenaudotas akumuliatorius pilnai įsiskrauna po 3 - 5 įkrovimo ir iškrovimo ciklų.



- Išimkite akumuliatorių (9) iš įrankio (pav. A).
- Įkroviklį (11) įjunkite į elektros įtampos tinklo lizdą (230 V AC).
- Akumuliatorių (9) įstatykite į įkroviklį (11) (pav. B). Patikrinkite ar akumuliatorius gerai įstatytas (įstumtas iki galo).



Įjungus įkroviklį į elektros įtampos tinklą (230 V AC), užsidega žalias diodas (10), esantis įkroviklio korpuse, kuris įspėja, kad įtampa jungta.

Įstačius akumuliatorių (9) į įkroviklį (11) užsidega raudonas diodas (10), esantis įkroviklio korpuse, kuris įspėja, kad vyksta akumuliatoriaus įkrovimo procesas.

Tuo pačiu metu, žybciojantys žali akumuliatoriaus įkrovimo lygio diodai (13), skirtingu eiliškumu reiškia, kad (žūrėkite žemiau pateiktą aprašymą).

- Žybcioja visi diodai** – įspėjimas, kad akumuliatorius visiškai išsikrovęs ir jį reikia įkrauti.
- Žybcioja 2 diodai** – įspėjimas dėl dalinio akumuliatoriaus išsikrovimo.
- Žybcioja 1 diodas** – įspėja dėl aukščiausio akumuliatoriaus įkrovimo lygio (pilnai įkrautas).



Akumuliatoriui visiškai įsikrovus, diodas (10), esantis įkroviklio korpuse šviečia žalia spalva, o visi akumuliatoriaus įkrovimo lygio diodai (13) šviečia nepertraukiama šviesa (nuolat). Praėjus tam tikram laiko tarpui (apytikriai 15 s), akumuliatoriaus įkrovimo lygio diodai (13) užgęsta.



Nekraukite akumuliatoriaus ilgiau nei 8 valandas. Viršijus nurodytą įkrovimo laiką, galimas akumuliatoriaus baterijų gedimas. Pilnai įsikrovus akumuliatoriui, įkroviklis automatiškai neišsijungia. Žalios spalvos diodas, įkroviklio korpuse, šviečia toliau. Akumuliatoriaus įkrovimo lygio diodai užgęsta praėjus tam tikram laiko tarpui. Prieš išimdami akumuliatorių iš įkroviklio, išjunkite iš elektros įtampos tinklo lizdo. Venkite kelių akumuliatorių įkrovimo be pertraukos (vieno po kito). Trumpai pasinaudoję įrankiu, nekraukite akumuliatoriaus papildomai. Jeigu tarp įkrovimų laikas kaskart vis trumpesnis, reiškia, kad akumuliatorius yra išeikvotas ir jį reikia pakeisti nauju.



Įkrovimo metu akumuliatorius labai įkaista. Nedirbkite iškart po įkrovimo, palaukite kol akumuliatorius atvės (pasieks kambario temperatūrą). Taip apsaugosite akumuliatorių nuo gedimo.

AKUMULIATORIAUS ĮKROVIMO LYGIO RODIKLIS



Akumuliatorius turi įkrovimo lygio rodiklį (3 diodai LED) (13). Norėdami patikrinti akumuliatoriaus įkrovimo lygį, paspauskite akumuliatoriaus įkrovimo lygio rodiklio mygtuką (12) (pav. C). Šviečiantys visi diodai reiškia aukščiausią akumuliatoriaus įkrovimo lygį. Šviečiantys 2 diodai įspėja apie dalinį akumuliatoriaus išsikrovimą. Šviečiantis tik 1 diodas reiškia, kad akumuliatorius yra pilnai išsikrovęs ir jį reikia įkrauti.

PJŪKLIUKO TVIRTINIMAS



- Pjūkliukas keičiamas ir tvirtinamas nenaudojant papildomų įrankių.
- Patraukite greito darbinį priedų tvirtinimo svirtį (3) į viršų (pav. D).
- Pjūkliuką įstatykite darbinį priedų tvirtinimo griebtuvu įpvovoje (stumkite iki galo).

- Nuleiskite greito darbinių priedų tvirtinimo svirtį (3) (svirtis savaime grįžta į pradinę padėtį) (pav. E).
- Nedidele jėga truktelėkite pjūkliuką, taip patikrinsite ar jis gerai įstatytas, įtvirtintas.



Numatytam darbui pasirinkite tinkamus pjūkliukus.

DARBAS IR REGULIAVIMAS

JUNGIMAS IR IŠJUNGIMAS



Įrankis turi jungiklio blokavimo mygtuką (5), apsaugantį nuo atsitiktinio įsijungimo. Blokavimo mygtukas yra abejuose įrankio korpuso pusėse (pav. F).



Įjungimas

- Paspauskite jungiklio blokavimo mygtuką (5) vienoje iš korpuso pusių ir ta padėtimi prilaikykite.
- Paspauskite jungiklį (6) (pav. G).
- Po to kai įrankį įjungsite, jungiklio blokavimo mygtuką (5) galite paleisti.

Išjungimas

- Atleidus jungiklį (6) įrankis išsijungia.



Įrankio veikimo greitis yra reguliuojamas stipriau arba silpniau spaudžiant jungiklį (įjungimo mygtuką).

PJOVIMAS



• Priekinę pado (2) dalį (visu priekiniu paviršiumi) uždekite ant pjovimui paruoštos medžiagos taip, kad pjūkliukas nesiliestų prie ruošinio.

• Įjunkite tiesinį pjūklą bei pritaikykite ir nustatykite pjaunamai medžiagai tinkantį greitį.

• Tiesinį pjūklą lėtai slinkite, iš anksto pažymėta pjūvio linija (pav. H, I).



• Pjaudami slinkite tolygiai, nespauskite pernelyg stipriai, stenkitės neperkrauti įrankio. Pernelyg spaudžiamo tiesinio pjūklo veikimo greitis mažėja, dėl to sumažėja ir pjovimo veiksmingumas.



• Pjovimo metu visas įrankio pado paviršius turi pilnai priglusti prie apdorojamos medžiagos paviršiaus.



• Patikrinkite ar teisingai bei patikimai pritvirtintas darbinis priedas. Neteisingai arba netinkamai pritvirtintas darbinis priedas, darbo metu gali nuslysti, iškristi, tuo sukeldamas pavojų operatoriui.

APTARNAVIMAS IR PRIEŽIŪRA



Prieš atlikdami bet kokius tvirtinimo, reguliavimo, remonto ar aptarnavimo darbus ištraukite iš įrankio akumuliatorių.

APTARNAVIMAS IR LAIKYMAS



- Įrankį valykite po kiekvieno naudojimosi juo.
- Valymui negalima naudoti vandens, ar kitų skysčių.
- Elektrinis įrankis turi būti valomas sauso audinio šiaute arba prapučiamas žemo slėgio oro srautu.
- Nenaudokite jokių švaros priemonių arba skiediklių, kadangi jie gali pažeisti iš plastiko pagamintas detales.
- Norint apsaugoti įrankį nuo perkaitimo, būtina reguliariai valyti variklio korpuse esančias ventiliacines angas.
- Įrankis visada turi būti laikomas sausoje, vaikams neprieinamoje vietoje.
- Visuomet, prieš padėdami įrankį, išimkite iš jo akumuliatorių.



Visų rūšių gedimai turi būti šalinami autorizuotoje gamintojo remonto dirbtuvėje.

TECHNINIAI DUOMENYS

NOMINALŪS DUOMENYS

Akumuliatorinis, tiesinis pjūklas 58G017	
Dydis	Vertė
Įtampa	18 V DC
Svyravimų skaičius be apkrovos	0-3000 min ⁻¹
Darbinių priedų tvirtinimo sistema	Be papildomų įrankių
Pjūkliuko žingsnis	22 mm
Maksimalus pjaunamos medžiagos storis (mediena)	60 mm
Maksimalus pjaunamos medžiagos storis (plienas)	6 mm
Apsaugos klasė	III
Svoris	1,85 kg
Pagaminto data	2020
58G017 reiškia įrankio tipą taip pat ir apibrėžimą	

Akumuliatorius Graphite Energy+ sistemoms		
Dydis	Vertė	
Akumuliatorius	58G001	58G004
Akumuliatoriaus įtampa	18 V DC	18 V DC
Akumuliatoriaus tipas	Li-Ion	Li-Ion
Akumuliatoriaus talpa	2000 mAh	4000 mAh
Aplinkos temperatūros ribos	4°C – 40°C	4°C – 40°C
Įkrovimo laikas, naudojant įkroviklį 58G002	1 h	2 h
Svoris	0,400 kg	0,650 kg
Gamybos metai	2020	2020

Graphite Energy+ sistemos įkroviklis	
Dydis	Vertė
Įkroviklio tipas	58G002
Įtampa	230 V AC
Įkrovimo dažnis	50 Hz
Įkrovimo įtampa	22 V DC
Maks. įkrovimo įtampa	2300 mA
Aplinkos temperatūros ribos	4°C – 40°C
Akumuliatoriaus įkrovimo laikas 58G001	1 h
Akumuliatoriaus įkrovimo laikas 58G004	2 h
Apsaugos klasė	II
Svoris	0,300 kg
Gamybos metai	2020

GARSO IR VIBRACIJOS DUOMENYS

Akustinio slėgio lygis (šlifavimas)	$L_{pA} = 82,31 \text{ dB(A) } K= 3 \text{ dB(A)}$
Akustinės galios lygis (šlifavimas)	$L_{wA} = 93,31 \text{ dB(A) } K= 3 \text{ dB(A)}$
Vibracijos pagreičio vertė (medienos pjovimas pagrindinė rankena)	$a_{hA} = 18,728 \text{ m/s}^2 \text{ } K= 1,5 \text{ m/s}^2$

Vibracijos pagreičio vertė (medienos pjovimas – pagalbinė rankena)	$a_n = 15,044 \text{ m/s}^2$ $K = 1,5 \text{ m/s}^2$
Vibracijos pagreičio vertė (metalo lakšto pjovimas – pagrindinė rankena)	$a_n = 6,422 \text{ m/s}^2$ $K = 1,5 \text{ m/s}^2$
Vibracijos pagreičio vertė (metalo lakšto pjovimas – pagalbinė rankena)	$a_n = 5,511 \text{ m/s}^2$ $K = 1,5 \text{ m/s}^2$



Informacija apie triukšmą ir vibraciją

Įrankio skleidžiamo triukšmo lygis apibūdinamas sekančiais: L_{pA} skleidžiamo garso slėgio lygis ir garso galios lygis L_{WA} (kur K reiškia matavimo paklaidą). Prietaiso skleidžiama vibracija yra apibūdinama pagal vibracijos pagreičio a_n vertę (kur K yra matavimo paklaidą).

Šioje instrukcijoje garso slėgio L_p , lygis bei garso galios lygis L_{WA} ir vibracijos pagreičio a_n vertė buvo išmatuoti pagal normas EN 60745-1. Nurodytas vibracijos lygis a_n gali būti naudojamas įrankių palyginimui taip pat pirminiam vibracijos įvertinimui.

Nurodytas vibracijos lygis yra pakankamai tikslus, kai šis įrankis naudojamas pagal paskirtį. Jeigu elektrinis įrankis bus naudojamas kitais tikslais arba su kitokiais nei nurodyta darbinais priedais taip pat nebus tinkamai prižiūrimas, vibracijos lygis gali pasikeisti. Dėl minėtų priežasčių, vibracijos lygis, viso darbo metu gali būti didesnis nei nurodytas.

Norint tiksliai įvertinti vibracijos poveikį, reikia atsižvelgti į momentus, kai įrankis išjungtas arba kai jis yra įjungtas, bet nenaudojamas darbui (veikia be apkrovos). Tokiu būdu, bendra nurodyta vertė gali būti daug mažesnė.

Siekiant apsaugoti vartotoją nuo vibracijos poveikio pasekmių, būtina imtis papildomų saugos priemonių, pvz., prižiūrėti įrankį ir darbinis priedus, užtikrinti tinkamą rankų temperatūrą, teisingai organizuoti darbą.

APLINKOS APSAUGA



Elektrinių gaminių negalima išmesti kartu su buities atliekomis, juos reikia atiduoti į atitinkamą atliekų perdirbimo įmonę. Informacijos apie atliekų perdirbimą kreiptis į pardavėją arba vietos valdžios institucijas. Susidėvėję elektriniai ir elektroniniai prietaisai turi gamtai kenksmingų medžiagų. Antriniams perdirbimui neatiduoti prietaisai kelia pavojų aplinkai ir žmonių sveikatai.

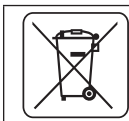

Li-Ion

Akumuliatorių / baterijų negalima mesti kartu su kitomis buitinėmis atliekomis taip pat negalima mesti į ugnį arba vandenį. Sugedusius arba išsiekiojusius akumulatorius reikia atiduoti perdirbimui, pagal direktyvos nuostatus, dėl akumuliatorių ir baterijų utilizavimo.

* Pasilikame teisę daryti pakeitimus.

„Grupa Topex Spółka z ograniczoną odpowiedzialnością“ Spółka komandytowa” (toliau: „Grupa Topex“), kurios buveinė yra Varšuvoje, ul. Pograniczna 2/4 informuoja, kad visos šios instrukcijos (toliau: „instrukcija“) autorinės teisės, tai yra šioje instrukcijoje esantis tekstas, nuotraukos, schemos, paveikslai bei jų išdėstymas priklauso tik Grupa Topex ir yra saugomos pagal 1994 metais, vasario 4 dieną, dėl autorių ir gretutinių teisių apsaugos, priimtą įstatymą (t.y., nuo 2006 metų įsigaliojęs įstatymas Nr. 90, vėliau 631 su įstatymo pakeitimais). Neturint raštinio Grupa Topex sutikimo kopijuoti, perdaryti, skelbti spaudoje, keisti panaudojant komerciniams tikslams visą ar atskiras instrukcijos dalis yra griežtai draudžiama bei gresia civilinė ar baudžiamoji atsakomybė.

INSTRUKCIJŲ TULKOJUMS NO ORIGINĀLVALODAS AKUMULATORA ZOBENZĀĪS 58G017

PIEZĪME: PIRMS ELEKTROIERĪCES LIETOŠANAS UZSĀKŠANAS UZMANĪGI IZLASĪT ŠO INSTRUKCIJU UN SAGLABĀT TO.

DETALIZĒTĪ DROŠĪBAS NOTEIKUMI

DETALIZĒTĪ DROŠĪBAS NOTEIKUMI (AKUMULATORA ZOBENZĀĪS)

- Zāģēšanas laikā lietot pretputekļu maskas, lai aizsargātu elpošanas ceļus no putekļiem, kas rodas zāģēšanas laikā.
- Lai izvairītos no naglu, skrūvju un citu cieto priekšmetu pārzāģēšanas, pirms darba uzsākšanas detalizēti pārbaudīt apstrādājamo materiālu.
- Nedrīkst zāģēt materiālu, kura izmēri (biezums) ir lielāki par tiem, kas minēti elektroierīces tehnisko parametru datos.
- Pirms darba uzsākšanas pārbaudīt, vai zem apstrādājamā materiāla ir pietiekami daudz vietas, lai ar zāģasmeni nesabojātu galdu vai grīdu.
- Ierīce jātur ar abām rokām.
- Pirms nospiest slēdža pogu, pārliecināties, ka elektroierīce nepieskaras materiālam.
- Nedrīkst pieskarties pie kustībā esošajiem elementiem.
- Pirms grīdas, sienas vai cita materiāla pārzāģēšanas pārliecināties, ka tajā nav atrodami barošanas vadi.
- Nedrīkst nolikt elektroierīci, ja tā atrodas kustībā. Nedrīkst ieslēgt ierīci, pirms tā nav satverta ar roku.
- Lai izņemtu zāģasmeni, vispirms izslēgt ierīci ar slēdzi un uzgaidīt, kamēr zāģasmens pārstās darboties. Tad atslēgt akumulatoru no ierīces.
- Nedrīkst pieskarties pie zāģasmens vai apstrādājamā materiāla uzreiz pēc darba pabeigšanas. Šie elementi var būt karsti un radīt apdegumu.
- Gadījumā, ja elektroierīce strādā netipiski vai parādās divainās skaņas, nekavējoties izslēgt elektroierīci un atslēgt akumulatoru no elektroierīces.
- Lai nodrošinātu atbilstošu dzesēšanu, elektroierīces korpusa ventilācijas spraugām ir jābūt valģīgām.

AKUMULATORA DROŠĪBAS NORĀDĪJUMI

- Akumulatora bojājuma un neatbilstošas izmantošanas gadījumā var izdalīties gāzes. Jāizviedina telpa, vārguma gadījumā jāsasūnās ar ārstu. Gāzes var kaitēt elpošanas ceļiem.
- Neatbilstošu ekspluatācijas apstākļu gadījumā no akumulatoriem var iztect elektrolīts; jāizvairās no kontakta ar to. Ja kontakts tomēr notiks, elektrolīts ir jāizskalo ar lielu ūdens daudzumu. Ja saskarsme notiks arī ar acīm, papildus jāsasūnās ar ārstu. Iztecejis elektrolīts var izraisīt acu kairinājumu vai apdegumu.
- Nedrīkst atvērt akumulatoru – pastāv izzivisvairuma risks.
- Nedrīkst lietot akumulatoru lietus laikā.
- Akumulators vienmēr jātur drošā attālumā no siltumavota. Nedrīkst atstāt akumulatoru ilgstoši vidē, kur ir augsta temperatūra (piem., saulē, sildītāju tuvumā vai arī tur, kur gaisa temperatūra ir augstāka par 50°C).

AKUMULATORA LĀDĒTĀJA DROŠĪBAS NORĀDĪJUMI

- Ši ierīce nav paredzēta lietošanai personām (tajā skaitā bērniem) ar ierobežotām fiziskām, sensorām vai psihiskām spējām, vai personām, kurām nav pieredzes vai prasmju darbā ar ierīci, izņemot gadījumus, kad ekspluatācija notiek zem uzraudzības vai

atbilstoši ierīces lietošanas instrukcijai, kuru iedeva persona, kas atbild par iepriekš minēto personu drošību.

- Jāpievērš uzmanība, lai bērni nespēlētos ar ierīci.
- Nedrīkst pakļaut lādētāju mitruma vai ūdens iedarbībai. Lādētāja nokļūstot ūdenim, palielinās ievainojumu gūšanas risks. Izmantot lādētāju tikai sausās iekšējās telpās.
- Pirms sākt veikt jebkādas lādētāja apkopes vai tīrīšanas darbus, atslēdz lādētāju no elektrotīkla barošanas.
- Neizmanto lādētāju, kas novietots uz viegli uzliesmojošās virsmas (piem., papīrs, audumi) vai viegli uzliesmojošo vielu tuvumā. Pieaugot lādētāja temperatūrai lādēšanas laikā, rodas ugunsgrēka risks.
- Pirms lietošanas katru reizi pārbaudīt lādētāja, barošanas vada un kontaktdakšas stāvokli. Nelietot lādētāju bojājumu konstatēšanas gadījumā. Nemēģināt izjaukt lādētāju. Jebkāda veida remontdarbi jāveic autorizētajā servisa centrā. Neatbilstoši veikta lādētāja montāža var izraisīt elektriskās strāvas triecienu vai ugunsgrēku.
- Bez atbildīgās personas uzraudzības lādētāju nedrīkst apkalpot bērni un personas ar ierobežotām fiziskām, sensorām vai psihiskām spējām, kā arī citas personas, kurām pieredze vai zināšanas nav pietiekamas, lai apkalpotu lādētāju, ievērojot visus drošības nosacījumus. Pretējā gadījumā pastāv risks, ka ierīce tiks neatbilstoši apkalpota, rezultātā radot ievainojumus.
- Kad lādētājs netiek izmantots, tas ir jāatslēdz no elektrotīkla.

UZMANĪBU! Ierīce ir paredzēta izmantošanai iekšējās telpās.

Neskatoties uz drošu ierīces konstrukciju, kā arī drošības līdzekļu izmantošanu, vienmēr pastāv neliels risks gūt ievainojumus darba laikā.

Li-ion akumulatori var izcērt, aizdegties vai uzsprāgt, ja tiks uzsilīti līdz augstai temperatūrai vai ja notiks īssavienojums. Nedrīkst uzglabāt akumulatorus automašīnā karstajās un saulainajās dienās. Nedrīkst atvērt akumulatoru. Li-ion akumulatori satur elektroniskus aizsargelementus, kas bojājumu gadījumā var radīt akumulatora aizdegšanos vai uzsprāgšanu.

Izmantoto piktogrammu skaidrojums



1. UZMANĪBU! Ievērot īpašus drošības pasākumus.
2. Izlasīt lietošanas instrukciju, ievērot tajā ietvertus brīdinājumus un drošības noteikumus!

3. Lietot personīgos aizsarglīdzekļus (aizsargbrilles un dzirdes aizsargus).
4. Strādāt pretputekļu maskā!
5. Strādāt aizsargcimdos.
6. Nepieļaut bērņus pie ierīces.
7. Strādāt aizsargapģērbā.
8. Sargāt ierīci no mitruma.
9. Izņemt akumulatoru no ierīces pirms regulēšanas vai tīrīšanas.
10. Ierīce paredzēta darbam iekšējās telpās.
11. Akumulatoru maks. pieļaujamā temperatūra ir 45°C.
12. Nemest akumulatoru ugunī.
13. Otrreizēja izejvielu pārstrāde.
14. Lādētāja otrā aizsardzības klase.
15. Nemest akumulatoru ūdenī.

UZBŪVE UN PIELIETOJUMS

Zobenzāģis ir elektroierīce, kas tiek barota no akumulatora. Tā piedziņu veido līdzstrāvas kolektora dzinējs, kura griešanās ātrums tika mainīts pret kustībām uz priekšu un atpakaļ. Šī ierīce ir paredzēta taisnai sadalošai zāģēšanai, līklīnijas zāģēšanai un izgriezumu veidošanai koksnē, koksnis izstrādājumos, metālā un plastmasā (ar nosacījumu, ka tiek izmantots atbilstošais asmens). Zobenzāģa izmantošanas jomas ir būvniecības-remontdarbi, kā arī visa veida amatierdarbi.

Nedrīkst izmantot elektroierīci neatbilstoši mērķim, kuram tā ir paredzēta.

GRAFISKĀS DAĻAS APRAKSTS

Zemāk minētā numerācija attiecas uz tiem ierīces elementiem, kas ir aprakstīti šīs instrukcijas grafiskajā daļā.

1. Zāģasmens
2. Pēda
3. Zāģasmens ātrās montāžas svira
4. Priekšējais rokturis
5. Slēdža bloķēšanas poga
6. Slēdzis
7. Galvenais rokturis
8. Akumulatora stiprinājuma poga
9. Akumulators
10. LED diodes
11. Lādētājs
12. Akumulatora uzlādes stāvokļa indikācijas poga
13. Akumulatora uzlādes stāvokļa indikācija (LED diodes)

* Attēls un izstrādājums var nedaudz atšķirties.

SIMBOLU APRAKSTS

- PIEZĪME
- BRĪDINĀJUMS
- MONTĀŽA/ĪESTĀTĪJUMI
- INFORMĀCIJA

APRĪKOJUMS UN PIEDERUMI

1. Zāģasmens - 1 gab.

SAGATAVOŠANĀS DARBAM

AKUMULATORA IZŅEMŠANA/IELIKŠANA

- Nospiegt akumulatora stiprinājuma pogu (8) un izņemt akumulatoru (9) (A att.).
- Ielikt uzlādētu akumulatoru (9) rokturī, līdz tiks sadzirdēts akumulatora stiprinājuma pogas (8) klikšķis.

AKUMULATORA UZLĀDE

i Ierīce tiek piegādāta ar daļēji uzlādētu akumulatoru. Akumulatora uzlāde ir jāveic gaisa temperatūrā no 4°C līdz 40°C. Jaunais akumulators vai tāds, kas ilgstoši netika izmantots, sasniegs pilnu barošanas spēju aptuveni pēc 3-5 uzlādēšanas un izlādēšanas cikliem.

- w** Izņemt akumulatoru (9) no ierīces (A att.).
- leslēt lādētāju (11) tīkla ligzdā (230 V AC).
- Ielikt akumulatoru (9) lādētājā (11) (B att.). Pārbaudīt, vai akumulators ir pareizi ielikts (ievietots līdz galam).

i Pēc lādētāja ieslēgšanas barošanas tīklā (230 V AC), lādētājam sāks degt zaļā diode (10), kas signalizē par sprieguma pieslēgšanu.

Ievietojot akumulatoru (9) lādētājā (11), lādētājam sāks degt sarkanā diode (10), kas norāda uz akumulatora lādēšanas procesu.

Aprakstu par vienlīdzīgi mirgojošām akumulatora uzlādes stāvokļa indikācijas zaļajām diodēm (13) skat. zemāk.

- Mirgo visas diodes** – signalizē par akumulatora izlādi un nepieciešamību to uzlādēt.
- Mirgo 2 diodes** – signalizē par daļēju izlādi.
- Mirgo 1 diode** – signalizē par akumulatora augstu uzlādes līmeni.

i Pēc akumulatora uzlādes degs lādētāja zaļā diode (10), bet visas akumulatora uzlādes stāvokļa indikācijas diodes (13) degs nepārtraukti. Pēc neilga laika (apt. 15 sek.) šīs diodes (13) nodzīsīs.

! Nedrīkst lādēt akumulatoru ilgāk par 8 stundām. Pārsniedzot šo laiku, var tikt bojāti akumulatora elementi. Lādētājs neizslēgsies pēc pilnas akumulatora uzlādes. Lādētāja zaļā diode turpinās degt. Akumulatora uzlādes stāvokļa indikācijas diodes nodzīsīs pēc kāda laika. Atslēgt barošanu pirms akumulatora izņemšanas no lādētāja ligzdas. Izvairīties no secīgām isām uzlādēm. Nav jāuzlādē akumulatori pēc ierīces isā izmantošanas laika. Ievērojams laika samazinājums starp uzlādes reizes norāda uz to, ka akumulators ir nolietojies un tas ir jānomaina.

w Uzlādes laikā akumulators uzkarst. Neveikt darbu uzreiz pēc lādēšanas – uzgaidīt, kamēr akumulators sasniegs istabas temperatūru. Tas pasargās no akumulatora bojājumiem.

AKUMULATORA INDIKĀCIJA PAR AKUMULATORA UZLĀDES STĀVOKLI

i Akumulators ir aprīkots ar akumulatora uzlādes stāvokļa indikāciju (3 LED diodes) (13). Lai pārbaudītu akumulatora uzlādes stāvokli, jānospiež akumulatora uzlādes stāvokļa indikācijas poga (12) (C att.). Visu LED diodžu degšana nozīmē akumulatora augstu uzlādes līmeni. Divu LED diodžu degšana nozīmē daļēju izlādi. Tikai vienas LED diodes degšana nozīmē akumulatora izlādi un nepieciešamību to uzlādēt.

ZĀGĀSMENS MONTĀŽA

- w** Zāgāsmens montāža un nomainīšana notiek bez atslēgu izmantošanas.
- Atvilkt zāgāsmens ātrās montāžas sviru (3) uz augšu (D att.).
- Ielikt zāgāsmeni darbinstrumentu patronas atverē līdz galam.
- Atlaist zāgāsmens ātrās montāžas sviru (3) (svira automātiski atgriezīsies sākotnējā stāvoklī) (E att.).
- Pārbaudīt, vai asmens ir atbilstoši ielikts patronā, viegli pavelkot aiz asmens.

w Jāizmanto veicamajam darbam atbilstošie zāgāsmeni.

DARBS/ IESTATĪJUMI

IESLĒGŠANA/ IZSLĒGŠANA

i Ierīce ir aprīkota ar slēdža bloķēšanas pogu (5), kas pasargā no gadījuma ieslēgšanas. Bloķēšanas poga atrodas ierīces korpusa abās pusēs (F att.).

- w** Ieslēgšana
 - Nospieš slēdža bloķēšanas pogas (5) vienu galu un turēt to šajā pozīcijā.

- Nospieš slēdža pogu (6) (G att.).

- Pēc ierīces ieslēgšanas slēdža bloķēšanas pogu (5) var atlaist.

Izslēgšana

- Samazinot spiedienu uz slēdža pogu (6), ierīce tiks izslēgta.

i Ierīces darba ātruma diapazons tiek regulēts ar spiediena spēku uz slēdža pogu.

ZĀĢĒŠANA

w Novietot pēdas (2) priekšējo daļu plakani uz zāģēšanai paredzētā materiāla tā, lai zāģāsmens nepieskartos materiālam.

- leslēt zobenzāģi un izvēlēties darba ātrumu atbilstoši zāģējamā materiāla īpašībām.

- Lēni pārvietot zobenzāģi, virzot asmeni gar iepriekš atzīmētu zāģējuma līniju (H, I att.).

i Zāģēšana ir jāveic vienmērīgi, pievēršot uzmanību tam, lai nepārslogotu zobenzāģi. Pārmērīgs spiediens uz asmens radīs bremzējošu efektu, kas negatīvi ietekmēs zāģēšanas produktivitāti.

w Darba laikā visai pēdas virsmai ir jāpiegūļ pie apstrādājamā materiāla virsmas.

w Pārbaudīt, vai darbinstruments ir nostiprināts pareizi. Nepareizi vai daļēji piestiprināti darbinstrumenti darba laikā var noslidēt un radīt bīstamu situāciju apkalpojošajam personālam.

APKALPOŠANA UN APKOPE

! Pirms veikt jebkādas darbības, kas ir saistītas ar instalēšanu, regulēšanu, remontu vai apkalpošanu, izņemt akumulatoru no ierīces.

APKOPE UN UZGLABĀŠANA

- Ieteicams, turēt ierīci katru reizi pēc lietošanas.
- Tīrīšanai nedrīkst izmantot ūdeni vai jebkādas citus šķidrumus.
- Ierīce ir jātīra ar sausu auduma gabalu vai jāpūš ar zema spiediena saspiesto gaisu.
- Neizmantojiet tīrīšanas līdzekļus vai šķīdinātājus, jo tie var sabojāt plastmasas daļas.
- Regulāri jātīra ventilācijas spraugas dzinēja korpusā, lai nepieļautu ierīces pārkaršanu.
- Ierīce vienmēr jāuzglabā sausā bērniem nepieejamā vietā.
- Ierīce jāuzglabā ar izņemtu akumulatoru.

Jebkāda veida defekti ir jānovērš ražotāja autorizētos servisa centros.

TEHNISKIE PARAMETRI

NOMINĀLO PARAMETRU DATI

Akumulatora zobenzāģis 58G017	
Parametrs	Vērtība
Barošanas spriegums	18 V DC
Svārstību skaits tukšgaitā	0-3000 min ⁻¹
Darbinstrumentu stiprinājuma sistēma	bezatslēgu
Zāģāsmens solis	22 mm
Zāģējamā materiāla maks. biezums (koksne)	60 mm
Zāģējamā materiāla maks. biezums (tērauds)	6 mm
Aizsardzības klase	III
Masa	1,85 kg
Ražošanas gads	2020
58G017 nozīmē gan tipu, gan ierīces apzīmējumu	

Graphite Energy+ sistēmas akumulators		
Parametrs	Vērtība	
Akumulators	58G001	58G004
Akumulatora spriegums	18 V DC	18 V DC
Akumulatora tips	Li-Ion	Li-Ion
Akumulatora kapacitāte	2000 mAh	4000 mAh
Vides temperatūras diapazons	4°C – 40°C	4°C – 40°C
Lādēšanas laiks ar lādētāju 58G002	1 h	2 h
Masa	0,400 kg	0,650 kg
Ražošanas gads	2020	2020

Graphite Energy+ sistēmas lādētājs	
Parametrs	Vērtība
Lādētāja tips	58G002
Barošanas spriegums	230 V AC
Barošanas frekvence	50 Hz
Lādēšanas spriegums	22 V DC
Maks. lādēšanas strāva	2300 mA
Vides temperatūras diapazons	4°C – 40°C
Akumulatora 58G001 lādēšanas laiks	1 h
Akumulatora 58G004 lādēšanas laiks	2 h
Elektroaizsardzības klase	II
Masa	0,300 kg
Ražošanas gads	2020

DATI PAR TROKSNĪ UN VĪBRĀCIJĀM

Akustiskā spiediena līmenis (slīpēšana)	$L_{p_A} = 82,31 \text{ dB(A)}$ $K = 3 \text{ dB(A)}$
Akustiskās jaudas līmenis (slīpēšana)	$L_{w_A} = 93,31 \text{ dB(A)}$ $K = 3 \text{ dB(A)}$
Vērtība, kas mēra vibrāciju paātrinājumu (koksnes zāģēšana – galvenais rokturis)	$a_h = 18,728 \text{ m/s}^2$ $K = 1,5 \text{ m/s}^2$
Vērtība, kas mēra vibrāciju paātrinājumu (koksnes zāģēšana – paligrokturis)	$a_h = 15,044 \text{ m/s}^2$ $K = 1,5 \text{ m/s}^2$
Vērtība, kas mēra vibrāciju paātrinājumu (metāla loksnes zāģēšana – galvenais rokturis)	$a_h = 6,422 \text{ m/s}^2$ $K = 1,5 \text{ m/s}^2$
Vērtība, kas mēra vibrāciju paātrinājumu (metāla loksnes zāģēšana – paligrokturis)	$a_h = 5,511 \text{ m/s}^2$ $K = 1,5 \text{ m/s}^2$



Informācija par troksni un vibrāciju

Ierīces emitētā trokšņa līmenis ir aprakstīts caur emitētā akustiskā spiediena līmeni L_{p_A} un akustiskās jaudas līmeni L_{w_A} (kur K ir mērījuma neprecizitāte). Ierīces emitētās vibrācijas ir aprakstītas caur vērtību a_h , kas mēra vibrāciju paātrinājumu, (kur K ir mērījuma neprecizitāte).

Šajā instrukcijā norādītais emitētā akustiskā spiediena līmenis L_{p_A} , akustiskās jaudas līmenis L_{w_A} , kā arī vērtība a_h , kas mēra vibrāciju paātrinājumu, ir mērīta saskaņā ar standartu EN 60745-1. Norādītā vērtība a_h , kas mēra vibrāciju paātrinājumu, var tikt izmantota ierīču salīdzināšanai un vibrācijas ekspozīcijas sākotnējam novērtējumam.

Dotais vibrāciju līmenis ir reprezentatīvs lielums attiecībā pret elektroierīces pamatizmantošanas mērķiem. Ja ierīce tiks izmantota citiem mērķiem vai ar citiem darbinstrumentiem, vibrāciju līmenis var mainīties. Augstāku vibrācijas līmeni ietekmēs nepietiekama vai pārāk reta ierīces kopšana. Iepriekš minētie iemesli var palielināt vibrācijas ekspozīciju visā darba periodā.

Lai precīzi novērtētu vibrācijas ekspozīciju, jāņem vērā periodi, kad elektroierīce ir izslēgta vai ir ieslēgta, bet netiek izmantota darbam. Detalizēti novērtējot visus faktorus, kopējā vibrācijas ekspozīcija var kļūt ievērojami mazāka.

Lai pasargātu lietotāju no vibrācijas sekām, jānodrošina tādi papildu drošības pasākumi kā elektroierīces un darbinstrumentu apkope, atbilstoša roku temperatūra un atbilstoša darba organizācija.

VIDES AIZSARDZĪBA

	Elektroinstrumentus nedrīkst izmest kopā ar sadzīves atkritumiem. Tie ir jānodod utilizācijai attiecīgajiem uzņēmumiem. Informāciju par utilizāciju var sniegt produkta pārdevējs vai vietējie varas orgāni. Noliegtās elektriskās un elektroniskās ierīces satur videi kaitīgas vielas. Ierīce, kura netika pakļauta atreizējai izejvielu pārstrādei, rada potenciālus draudus videi un cilvēku veselībai.
--	---

	Akumulatorus/ baterijas nedrīkst izmest kopā ar sadzīves atkritumiem, mest uguni vai ūdeni. Bojāti vai nolietoti akumulatori ir jānodod pareizajai atreizējai pārstrādei saskaņā ar spēkā esošu direktīvu par akumulatoru un bateriju utilizāciju.
--	--

* Ir tiesības veikt izmaiņas.

„Grupa Topex Spółka z ograniczoną odpowiedzialnością“ Spółka komandytowa (turpmāk „Grupa Topex“) ir galveno ofisu Varšavā, ul. Pograniczna 2/4, informē, ka visa veida autortiesības attiecībā uz dotās instrukcijas (turpmāk „Instrukcija“) saturu, tai skaitā uz tās tekstiem, samazinātām fotogrāfijām, shēmām, zīmējumiem, kā arī attiecībā uz tās kompozīciju, pieder tikai Grupa Topex, kuras ir aizsargātas ar likumu saskaņā ar 1994. gada 4. februāra „Likumu par autortiesībām un blakustiesībām“ (Likumu Vēstnesis 2006 nr. 90, 631. poz. ar turpm. izm.). Visas instrukcijas kopumā vai tās noteikto daļu kopēšana, apstrāde, publicēšana vai modifīcēšana komercmērķiem bez Grupa Topex rakstiskās atļaujas ir stingri aizliegta, pretējā gadījumā pārkāpējs var tikt saukts pie kriminālās vai administratīvās atbildības.



ALGUPÄRASE KASUTUSJUHENDI TÕLGE AKUTOITEL PIIKSAAG 58G017

TÄHELEPANU: ENNE ELEKTRITÖÖRIISTAGA TÖÖTAMA ASUMIST LUGEGE HOOLIKALT LÄBI KÄESOLEV JUHEND JA HOIDKE SEE ALLES HILISEMAKS KASUTAMISEKS.

ERIOHUTUSJUHISED

ERI-OHTUSNÕUANDED (AKUTOITEL PIIKSAAG)

- Saega töötamisel kandke tolmukaitsemaski, et kaitsta hingamisteid saagimisel tekkiva tolmu eest.
- Et vältida naelte, kruvide või muude kõvade objektide läbilöökimist, kontrollige enne töö alustamist põhjalikult töödeldavat pinda.
- Samuti on keelatud saagida materjale, mille mõõdud (paksus) ületavad sae tehnilistes andmetes esitatud mõõde.
- Enne töö alustamist veenduge, et töödeldava pinna all oleks piisavalt ruumi, et saetera ei vigastaks lauda või põrandat.
- Hoidke saagi mõlema käega.
- Enne töölülitit allavajutamist veenduge, et saag ei puutuks vastu töödeldavat materjali.
- Ärge puudutage käega seadme liikuvaid elemente.
- Enne põrandat, seinat või muu materjali saagimist veenduge, et selles ei oleks elektrijuhtmeid.
- Ärge pange saagi käest, kui see veel liigub. Ärge käivitage tikksaagi enne, kui see on teil kindlalt käes.
- Saetera vahetamiseks lülitage saag tööülilistist välja ja oodake kuni saetera seisub. Seejärel eemaldage sae küljest aku.
- Ärge puudutage saetera ega töödeldavat pinda vahetult pärast töö lõpetamist. Need elemendid võivad tugevalt kuumeneda ja põhjustada põletusi.
- Kui seadme töös esineb ebatüüpilisi kõrvalekaldeid või kummalist müra, lülitage seade kohe välja ja eemaldage seadme küljest aku.
- Piisava jahutuse tagamiseks hoidke ventilatsioonivad sae korpuses alati vabadena.

AKUGA SEOTUD OHUTUSJUHISED

- Vigastuste või vale kasutamise korral võib akust eralduda gaase. Tuulutage ruum ja kaebuste korral pidage nõu arstiga. Gaasid võivad kahjustada hingamisteid.
- Valede kasutustingimuste korral võib elektrolüüt akust välja voolata. Vältige kontakti sellega. Kui siiski elektrolüüdiga kokku puutute, loputage see rohke veega hoolikalt maha. Kui elektrolüüt satub silma, konsulteerige lisaks ka arstiga. Väljavoolanud elektrolüüt võib põhjustada silmade ärritust või põletust.
- Ärge avage akut – võib tekkida lüüsis.
- Ärge kasutage akut vihma käes.
- Hoidke akut eemal soojusallikatest. Ärge jätke akut pikemaks ajaks kõrge temperatuuriga keskkonda (päikese kätte, küttekollete lähedusse või mistahes ruumi, kus temperatuur ületab 50 °C).

AKULAADIJAGA SEOTUD OHUTUSJUHISED

- Käesolev seade ei ole mõeldud kasutamiseks piiratud füüsiliste, sensoorsete või vaimsete võimetega inimestele (sealhulgas lastele) ega isikutele, kellel ei ole seadme kasutamiseks vajalikke kogemusi või teadmisi, välja arvatud juhul, kui seadet kasutatakse selliste isikute ohutuse eest vastutava isiku järelevalve all või järgides seadme kasutusjuhendit.
- Jälgige, et lapsed seadmega ei mängiks.

- Kaitske laadijat niiskuse ja vee eest. Laadijasse sattunud vesi suurendab elektrilöögi ohtu. Laadijat või kasutada ainult kuivades siseruumides.
- Enne hooldus- või puhastustoiminguid tõmmake laadija alati vooluvõrgust välja.
- Ärge kasutage laadijat, mis on asetatud tuleohtlikule alusele (paber, tekstiil) või asub tuleohtlike ainete läheduses. Laadimisprotsessi ajal laadija kuumeneb ja see võib põhjustada tuleohtu.
- Enne kasutamist kontrollige alati laadija, toitejuhtme ja pistiku seisundit. Kahjustuste ilmnemisel ärge laadijat kasutage. Ärge üritage laadijat ise lahti võtta. Usaldage kõik parandustööd volitatud hooldusfirmale. Laadija mittenõuetekohane lahtivõtmine ja kokkupanemine võib põhjustada elektrilöögi või tulekahju ohtu.
- Laadijat ei tohi ilma vastutava isiku järelevalveta kasutada lapsed, piiratud füüsiliste, sensoorsete või vaimsete võimetega inimesed ega isikud, kellel ei ole vajalikke kogemusi või teadmisi laadija kasutamiseks kõiki turvanõudeid järgides. Vastasel juhul võib juhtuda, et seadet kasutatakse valesti ja suurene vigastuste oht.
- Kui te laadijat ei kasuta, lülitage see vooluvõrgust välja.

TÄHELEPANU! Seade on mõeldud kasutamiseks sisetingimustes.

Vaatamata turvakonstruksiooni kasutamisele kogu töö vältel, turvavahendite ja lisakaitsevahendite kasutamisele, on seadmega töötamisel alati olemas kehavigastuste oht.

Liitium-ioonakud võivad lekkima hakata, süttida ja plahvatada, kui sattuvad liiga kõrge temperatuuri kätte või saavad mehhaanilisi vigastusi. Ärge jätke akusid palaval või päikeselisel päeval autosse. Ärge püüdke akut avada. Liitium-ioonakud sisaldavad turvaseadet, mille vigastamine võib viia aku süttimise või plahvatamiseni.

Kasutatud piktogrammide selgitused.



- TÄHELEPANU! Pidage kinni eriohutusjuhistest.
- Lugege kasutusjuhend läbi ning järgige selles toodud hoiatusi ja ohutusjuhiseid!
- Kasutage isikukaitsevahendeid (kaitseprillid, kõrvaklapid).
- Kasutage tolmukaitsemaski.
- Kasutage kaitsekindaid.

- Ärge lubage lapsi seadme lähedusse.
- Kasutage kaitserõivaid.
- Kaitske seadet niiskuse eest.
- Enne reguleerimis- või hooldustöötinguid seadme juures eemaldage sellest aku.
- Seade on mõeldud kasutamiseks sisetingimustes.
- Akuelementide maksimaalne lubatud temperatuur on 45 °C.
- Ärge visake akuelemente tulle.
- Ringlussevõtt
- Laadija teine kaitseklass
- Ärge visake akuelemente vette.

EHITUS JA KASUTAMINE

Piiksaag on akutoitel elektritööriist. Seade saab toite alalisvoolu kommutaatormotorilt, mille pöördekiirus muundatakse edasitagasilükumiseks. Seade on mõeldud puidust, puidusarnastest materjalidest, plastist ja metallist (vastava saetera kasutamisel) detailide sirgjooneliseks eraldavaks saagimiseks, kõverjooneliseks saagimiseks ning väljalõigete tegemiseks. Seadme kasutusala on ehitus- ja remonditööd ning kõik kodus majapidamises amatöörina tehtavad sarnased tööd.



Keelatud on kasutada elektritööriista vastuolus selle määratud otstarbega.

JOONISTE SELGITUS

Alltoodud numeratsioon vastab käesoleva juhendi joonistel kujutatud seadme elementide numeratsioonile.

- Saetera
- Tald
- Saetera kiire paigaldamise kang
- Esimene käepide
- Tööülilüti lukustusnupp
- Tööülilüti
- Põhikäepide
- Aku kinnituspult
- Aku
- LED-dioodid
- Laadija
- Aku laetuse taseme signaalnupp
- Aku laetuse taseme signaal (LED-dioodid).

*Võib esineda erinevusi joonise ja toote enda vahel.

GRAAFILISTE TÄHISTE SELGITUS



TÄHELEPANU



ETTEVAATUST



PAIGALDUS/SEADISTAMINE



INFO

VARUSTUS JA TARKVIKUD

- Saetera – 1 tk

ETTEVALMISTUS TÖÖKS

AKU EEMALDAMINE / PAIGALDAMINE

- Vajutage aku kinnituspult (8) alla ja tõmmake aku (9) välja (joonis A).
- Asetage laetud aku (9) käepidemisse ja lükake kuni kuulete aku kinnituspult (8) klõpsatust.

AKU LAADIMINE



Seadet müüakse osaliselt laetud akuga. Aku laadimine peaks toimuma väliskeskonna temperatuuril 4–40 °C. Uus aku või aku, mida ei ole kaua kasutatud, saavutab täieliku toitevõime pärast 3–5 laadimis- ja tühjenemistsüklit.



- Eemaldage aku (9) seadmest (joonis A).
- Lülitage laadija (11) vooluvõrgu (230 V AC) pesasse.
- Paigaldage aku (9) laadijasse (11) (joonis B). Kontrollige, kas aku asetseb õigesti (on lõpuni laadijasse lükatud).



Pärast laadija ühendamist toitevõrgu pesasse (230 V AC) süttib laadilaj roheline diod (10), mis annab märku, et toide on järgi ühendatud.

Pärast aku paigutamist (9) laadijasse (11) süttib laadilaj punane diod (10), mis annab märku, et aku laadimise protsess kestab.

Samal ajal põlevad eri režiimidel vilkuvad rohelised aku laetuse taseme diodid (13) (vaata kirjeldust allpool).

- Kõik diodid põlevad vilkuvalt** – aku on tühi ja vajab laadimist.
- Kaks diodi põlevad vilkuvalt** – aku on osaliselt tühi.
- Üks diod põleb vilkuvalt** – aku laetuse tase on kõrge.



Kui aku on täis laetud süttib laadilaj olev diod (10) roheliselt ja kõik aku laetuse taseme diodid (13) põlevad püsivalt. Teatud aja järel (u 15 s) aku laetuse taseme diodid (13) kustuvad.



Ärge laadige akut kauem kui 8 tundi. Selle aja ületamine võib põhjustada aku elementide kahjustusi. Laadija ei lülitu pärast seda, kui aku on täis laetud, automaatselt välja. Roheline diod laadilaj põleb edasi. Aku laetuse taseme diodid kustuvad teatud aja möödudes. Enne aku laadimist eemaldage laadilaj vooluvõrgust välja. Vältige järjestikusi lühiajalisi laadimisi. Ärge pange akut pärast seadme lühiajalist kasutamist uuesti laadima. Ajavahemiku oluline lühenemine kahe laadimise vahel annab märku sellest, et aku on kulunud ja see tuleb välja vahetada.



Laadimise käigus akud soojenevad. Ärge alustage tööd kohe pärast laadimist, vaid oodake, et aku jahtuks toatemperatuurini. See kaitsab akut kahjustumise eest.

AKU LAETUSE TASEME MÄRGUANNE



Aku on varustatud aku laetuse taseme näidikuga (3 LED-dioodi) (13). Aku laetuse taseme kontrollimiseks vajutage alla aku laetuse taseme signaalnupp (12) (joonis C). Kõigi diodide süttimine näitab, et aku on täis. Kahe diodi süttimine näitab, et aku on pooltühi. Ainult ühe diodi süttimine näitab, et aku on tühi ja vajab laadimist.

SAETERA KINNITAMINE



Saetera paigaldamiseks ja vahetamiseks ei ole vaja kasutada mingeid tööriistu.

- Tõmmake töötarvikute kiire paigaldamise kang (3) üles (joonis D).
- Lükake saetera saetera hoidikusse kuni tunnete vastupanu
- Vabastage töötarvikute kiire kinnitamise kang (3) (kang liigub ise algasendisse) (joonis E).
- Et kontrollida, kas saetera on õigesti hoidikusse asetunud, tõmmake tera kergelt.



Kasutage tehtava töö jaoks sobivaid saeterasid.

TÖÖ / SEADISTAMINE

SISSELÜLITAMINE / VÄLJALÜLITAMINE



Seade on varustatud tööülilüti lukuga (5), mis takistab seadme juhuslikku käivitumist. Ohutusülilüti nupud asuvad mõlemal pool seadme korpus (joonis F).



Sisselülitamine

- Vajutage tööülilüti lukustusnupu (5) üks ots alla ja hoidke selles asendis.
- Vajutage tööülilüti nupp (6) alla (joonis G).
- Kui seade on käivitunud, võite tööülilüti lukustusnupu (5) vabastada.

Väljalülitamine

- Töölüliti (6) vabastamisel lülitub seade välja.

 Seadme töökiiruse reguleerimiseks muutke tööüliti nupule vajutamise tugevust.

SAAGIMINE

- Asetage talla (2) esimene osa tasapinnaliselt saagimiseks mõeldud materjalile nii, et saeleht ei puutuks vastu materjali.
- Käivitage saag ja kohandage töökiirus saetava materjali omadustega.
- Lükake saagi aeglaselt edasi, juhtides saetera mööda märgitud saagimisjoont (**joonis H, I**).

 Saagige rahulikult ja kindlalt, jälgides, et seale liiga tugevasti ei vajutaks. Liigne surve saelehale pidurdab liikumist, mis omakorda halvendab töötulemust.

 Saagimise ajal peab kogu talla pind asetsema vastu saetatav materjali.

 Kontrollige töötarviku kinnituse kindlust. Valesiti paigaldatud või ebapiisavalt kinnitatud töötarvik võib töötamise ajal lahti tulla ja kujutada endast ohtu seadme kasutajale.

KASUTAMINE JA HOOLDUS

 Enne kui asute mistahes paigaldus-, reguleerimis-, parandus- või hooldustoimingute juurde, eemaldage seadmed küljest aku.

HOOLDAMINE JA HOIDMINE

- Soovitage puhastada seadet iga kord vahetult pärast kasutamist.
- Ärge kasutage seadme puhastamiseks vett ega muid vedelikke.
- Puhastage seadet kuiva kangatüki või nõrga suruõhujoo abil.
- Ärge kasutage puhastusvahendeid ega lahusteid, sest need võivad kahjustada seadme plastosi.
- Puhastage regulaarselt ventilatsiooniavasid mootori korpuses, et vältida seadme ülekuumenemist.
- Hoidke seadet kuivas, lastele kättesaamatus kohas.
- Hoiustamise ajaks võtke seadmest aku välja.

 Mistahes vead laske parandada seadme tootja volitatud hooldusfirmas.

TEHNILISED PARAMEETRID

NOMINAALANDMED

Akutoitel piiksaag 58G017	
Parameeter	Väärtus
Toitepinge	18 V DC
Vibratsioonide arv tühikäigul	0-3000 min ⁻¹
Töötarvikute kinnitamise süsteem	tööriistavaba
Saelehe samm	22 mm
Saetava materjali maksimaalne paksus (puit)	60 mm
Saetava materjali maksimaalne paksus (teras)	6 mm
Kaitseklass	III
Kaal	1,85 kg
Tootmisaasta	2020
58G017 näitab ka seadme tüüpi ja määratlust	

Graphite Energy+ süsteemi aku		
Parameeter	Väärtus	
Aku	58G001	58G004
Aku pinge	18 V DC	18 V DC
Aku tüüp	Li-Ion	Li-Ion
Aku maht	2000 mAh	4000 mAh
Keskonnatemperatuuride vahemik	4°C – 40°C	4°C – 40°C
Laadimisaeg laadijaga 58G002	1 h	2 h
Kaal	0,400 kg	0,650 kg
Tootmisaasta	2020	2020

Graphite Energy+ süsteemi akulaadija	
Parameeter	Väärtus
Laadija tüüp	58G002
Toitepinge	230 V AC
Toitesagedus	50 Hz
Laadimispinge	22 V DC
Maksimaalne laadimisvool	2300 mA
Keskonnatemperatuuride vahemik	4°C – 40°C
Aku 58G001 laadimise aeg	1 h
Aku 58G004 laadimise aeg	2 h
Kaitseklass	II
Kaal	0,300 kg
Tootmisaasta	2020

MÜRA JA VIBRATSIOONI PUUDUTAVAD ANDMED

Helirõhutase (lihvimine)	$L_{pA} = 82,31 \text{ dB(A)}$ K= 3 dB(A)
Heli võimsustase (lihvimine)	$L_{wA} = 93,31 \text{ dB(A)}$ K= 3 dB(A)
Möödetud vibratsioonitase (puidu löikamine – põhikäepide)	$a_{h1} = 18,728 \text{ m/s}^2$ K= 1,5 m/s ²
Möödetud vibratsioonitase (puidu löikamine – lisakäepide)	$a_{h1} = 15,044 \text{ m/s}^2$ K= 1,5 m/s ²
Möödetud vibratsioonitase (pleki löikamine – põhikäepide)	$a_{h1} = 6,422 \text{ m/s}^2$ K= 1,5 m/s ²
Möödetud vibratsioonitase (pleki löikamine – lisakäepide)	$a_{h1} = 5,511 \text{ m/s}^2$ K= 1,5 m/s ²

Müra ja vibratsiooni info

Seadme tekitatava müra tase on määratletud helirõhutase L_{pA} ja müra võimsustase L_{wA} kaudu (K tähistab mõõtemääramatust). Seadme tekitatava vibratsiooni tase on määratletud vibratsioonitase kaudu (K tähistab mõõtemääramatust). Käesolevas juhendis esitatud helirõhutase L_{pA} müra võimsustase L_{wA} ning möödetud vibratsioonitase a_{h1} on möödetud vastavad standardile EN 60745-1. Esitatud vibratsioonitaset a_{h1} võib kasutada seadmete võrdlemiseks ja üldise vibratsioonitase esialgseks hindamiseks. Esitatud vibratsioonitase on piisavalt esinduslik tööriista tavakasutuse puhul. Kui seadet kasutatakse muul viisil või koos muude töötarvikutega, võib vibratsioonitase muutuda. Vibratsioonitaset võib tõsta ka seadme ebapiisav või liiga harv hooldamine. Ülaltoodud põhjused võivad suurendada kokkupuudet vibratsiooniga kogu tööaja vältel.

Vibratsiooniga kokkupuute põhjalikuks hindamiseks tuleb arvesse võtta ka ajavahemikke, mil tööriist on välja lülitatud või

on sisse lülitatud, aga seda ei kasutata töö tegemiseks. Nii võib kõiki tegureid põhjalikult arvesse võttes olla vibratsiooniga kokkupuute koguväärtus märgatavalt väiksem.

Seadmega töötaja kaitsmiseks vibratsiooni mõju eest tuleb võtta täiendavaid ohutusmeetmeid, nagu tööriista ja töötarvikute regulaarne hooldamine, käte õige temperatuuri tagamine, sobiv töökorraldus.

KESKKONNAKAITSE

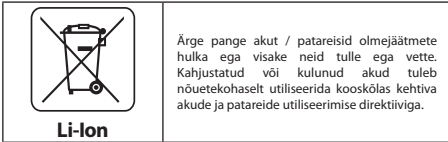
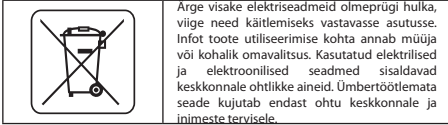

* Tootjal on õigus muudatusi sisse viia.

„Grupa Topex Spółka z ograniczoną odpowiedzialnością” Spółka komandytowa, asukohaga Varsasavi, ul. Pograniczna 2/4 (edaspidi: „Grupa Topex”) informeerib, et kõik käesoleva juhendiga (edaspidi: juhend), muuhulgas selle teksti, fotode, skeemide, jooniste, samuti selle ülesehitusega seotud autoriõigused kuuluvad eranditult Grupa Topex'ile ja on kaitstud 4. veebruaril 1994 autoriõiguste ja muude sarnaste õiguste seadusega (vt. Seaduste ajakiri 2006 Nr 90 Lk 631 koos hilisemate muudatustega). Kogu juhendi või selle osade kopeerimine, töötlemine ja modifitseerimine kommertsseamärkidel ilma Grupa Topex'i kirjaliku loata on rangelt keelatud ning võib kaasa tuua tsiviilvastutuse ning karistuse.

ПРЕВОД НА ОРИГИНАЛНАТА ИНСТРУКЦИЯ АКУМУЛАТОРЕН САБЛЕН ТРИОН 58G017

ВНИМАНИЕ: ПРЕДИ ПРИСТЪПВАНЕ КЪМ УПОТРЕБА НА ЕЛЕКТРОИНСТРУМЕНТА СЛЕДВА ВНИМАТЕЛНО ДА ПРОЧЕТЕТЕ НАСТОЯЩАТА ИНСТРУКЦИЯ И ДА Я ЗАПАЗИТЕ С ЦЕЛ ПО-НАТАТЪШНО ИЗПОЛЗВАНЕ.

ПОДРОБНИ УКАЗАНИЯ ЗА БЕЗОПАСНОСТ

ПОДРОБНИ ПРАВИЛА ЗА БЕЗОПАСНОСТ (АКУМУЛАТОРЕН САБЛЕН ТРИОН)

- По време на рязане трябва да се използва противопохова маска за защита на дихателните пътища от прах.
- За да се избегне прерязването на гвоздеи, винтове и други твърди предмети, преди да започнете работните дейности, трябва да проверите внимателно обработвания материал.
- Не бива да се прерязва материал, чиито размери (дебелина) надвишават размерите, посочени в техническите данни на електроинструмента.
- Преди да започнете работа, проверете, дали има достатъчно място под обработвания детайл, за да предотвратите увреждане на пода или масата от острието на режещия нож.
- Дръжте триона с двете ръце.
- Преди да натиснете пусковия бутон, трябва да се уверите, че сабленият трион не допира материала.
- Не бива да докосвате с ръка движещите се елементи.
- Преди рязане на под, стена или друг материал трябва да се уверите, че в него не са разположени електрически кабели.
- Не бива да поставяте саблени трион на страни, ако не е спрял да се движи напълно. Не бива да включвате саблени трион, преди да го хванете с ръка.
- С цел изваждане на режещия нож първо изключете триона с превключвателя и изчакайте, докато режещият нож спре да работи. След това извадете акумулатора от триона.
- Не бива да докосвате ножа или обработвания материал веднага след завършване на работата. Тези елементи могат да бъдат силно нагорещени и да причинят изгаряне.
- В случай на необичайно поведение на електроинструмента или издаване на страни шумове незабавно изключете устройството и извадете акумулатора от триона.
- С цел осигуряване на правилно охлаждане трябва да внимавате вентилационните отвори в корпуса на саблени трион да бъдат открити.

УКАЗАНИЯ ЗА БЕЗОПАСНОСТ ЗА АКУМУЛАТОРА

- В случай на повреда и неправилно използване на акумулатора може да се стигне до отделяне на газове. Трябва да проветрите помещението и при наличие на оплаквания да потърсите медицинска помощ. Газовете могат да увредят дихателните пътища.
- В случай на неправилни условия на работа може да се появи изтичане на акумулатора; трябва да избягвате контакт с него. Ако се стигне до случаен контакт, електролитът трябва да се изплакне обилно с вода. В случай на контакт с очите се консултирайте с лекар. Изтичащият електролит може да причини дразнене на очите или изгаряния.
- Не отваряйте акумулатора - съществува риск от късо съединение.
- Не използвайте електроинструмента по време на дъжд.

- Акумулаторът винаги трябва да се пази далеч от източници на топлина. Не оставяйте акумулатора за продължително време в среда с висока температура (на слънчеви места, в близост до отоплителни радиатори или навсякъде там, където температурата надвишава 50°C).

УКАЗАНИЯ ЗА БЕЗОПАСНОСТ ЗА ЗАРЯДНОТО УСТРОЙСТВО

- Този инструмент не е предназначен за използване от лица (включително деца) с намалени физически, сетивни или умствени способности или лица без опит или познания, освен ако са под надзор или използването се извършва в съответствие с инструкцията за употреба, предоставена от лицата, отговорни за тяхната безопасност.
- Обърнете внимание децата да не си играят с този уред.
- Зарядното устройство не бива да се излага на въздействието на влага или вода. Проникването на вода в зарядното устройство повишава опасността от токов удар. Зарядното устройство може да се използва само на закрито в сухи помещения.
- Преди да пристъпите към каквито и да било дейности по обслужване или почистване на зарядното устройство, трябва да го изключите от захранващата мрежа.
- Не използвайте зарядното устройство, когато е поставено върху леснозапалима основа (напр. върху хартия, текстил), нито в съседство на леснозапалими вещества. С оглед повишаване на температурата на зарядното устройство по време на процеса на зареждане има опасност от възникване на пожар.
- Всеки път преди използване на зарядното устройство следва да проверите неговото състояние - кабела и щекера. В случай на констатирани повреди - зарядното устройство да не се използва. Забранено е предприемане на опити за разглобяване на зарядното устройство. Всички ремонти трябва да се извършат от оторизиран технически сервис. Неправилно проведен монтаж на зарядното устройство може да причини токов удар или пожар.
- Децата и лица с физически, емоционални или психически увреждания и други лица, които нямат достатъчен опит и познания за обслужване на зарядното устройство при спазване на всички правила за безопасност, не бива да обслужват зарядното устройство без надзор на отговорно лице. В противен случай има опасност от неправилно обслужване на устройството, в резултат на което може да се стигне до наранявания.
- Когато зарядното устройство не се използва, трябва да бъде изключено от електрическата мрежа.

ВНИМАНИЕ! Устройството е предназначено за работа вътре в помещенията.

Въпреки използването на безопасна по проект конструкция на устройството и използването на предпазни средства и допълнителни предпазни мерки, винаги съществува остатъчен риск от нараняване по време на работа.

Акумулаторите Li-Ion могат да протекат, да се запалят или да избухнат, ако бъдат загрети до високи температури или при късо съединение. Не бива да се съхраняват в автомобилa през горещи слънчеви дни. Акумулаторът не бива да бъде отварян. Акумулаторите Li-Ion са оборудвани с електронни обезопасителни устройства, които ако бъдат повредени, могат да причинят запалване или експлозия на акумулатора.

Обяснение на използваните пиктограми



- ВНИМАНИЕ!** Вземете специални предпазни мерки.
- Прочетете инструкцията за обслужване, спазвайте съдържатите се в нея предупреждения и правила за безопасност!
- Използвайте средства за индивидуална защита (защитни очила, антифони).
- Използвайте противопохова маска!
- Използвайте защитни ръкавици.
- Не допускайте деца в близост до уреда.
- Използвайте защитно облекло.
- Пазете уреда от влага.
- Преди да пристъпите към настройване или почистване, извадете акумулатора от устройството.
- Устройството е предназначено за работа вътре в помещенията.
- Максималната допустима температура на клетките на акумулатора е 45°C.
- Не хвърляйте батериите в огън.
- Рециклиране.
- Втори клас на защита на зарядното устройство.
- Не хвърляйте батериите във вода.

КОНСТРУКЦИЯ И ПРЕДНАЗНАЧЕНИЕ

Сабленият трион е електрически инструмент, захранван от акумулатор. Задвижва се от комутаторен двигател за постоянен ток, чието въртливо движение е преобразувано във възвратно-постъпателно движение. Електроинструментът е предназначен за изпълнение на просто рязане с цел разделяне на елементи, криволинейно рязане и изпълнение на прорези в дървесина, дървесиноподобни материали, пластмаса и метали (при условие, че се използва съответен нож). Сабленият трион се използва в областта на ремонтно-строителните дейности, както и всички любителски работни дейности (майсторене).



Не се разрешава използването на електроинструмента за дейности, различни от неговото предназначение.

ОПИСАНИЕ НА ГРАФИЧНИТЕ СТРАНИЦИ

Представеното по-долу номериране се отнася за елементите на устройството, представени върху графичните страници в настоящата инструкция.

1. Нож
2. Плоча
3. Лост за бързо закрепване на жола
4. Предна ръкохватка
5. Бутон на блокада на пусковия бутон
6. Бутон за включване
7. Главна ръкохватка
8. Бутон за закрепване на акумулатора
9. Акумулатор
10. LED диоди
11. Зарядно устройство
12. Бутон за сигнализация на нивото на зареждане на акумулатора
13. Сигнализация за нивото на зареждане на акумулатора (LED диоди)

* Между представената фигура и продукта може да има разлики.

ОПИСАНИЕ НА ИЗПОЛЗВАНИТЕ ГРАФИЧНИ СИМВОЛИ



ВНИМАНИЕ



ПРЕДУПРЕЖДЕНИЕ



МОНТАЖ/НАСТРОЙКИ



ИНФОРМАЦИЯ

ОБОРУДВАНЕ И АКСЕСОАРИ

1. Режещ нож - 1 бр.

ПОДГОТОВКА ЗА РАБОТА

ИЗВАЖДАНЕ / ПОСТАВЯНЕ НА АКУМУЛАТОРА

- Натиснете бутона за закрепване на акумулатора (8) и извадете акумулатора (9) (фиг. А).
- Поставете заредения акумулатор (9) в държача на ръкохватката, докато чуете щракване на бутона за закрепване на акумулатора (8).

ЗАРЕЖДАНЕ НА АКУМУЛАТОРА

- Устройството се доставя с частично зареден акумулатор. Зареждането трябва да се извършва при температура на околната среда в обхват от 4°C до 40°C. Нов акумулатор или акумулатор, който не е бил употребяван дълго време, придобива пълна способност за запазване след около 3 - 5 цикъла на зареждане и разреждане.
- Извадете акумулатора (9) от инструмента (фиг. А).
- Включете зарядното устройство (11) в контакт на захранващата мрежа (230 V AC).
- Поставете акумулатора (9) в зарядното устройство (11) (фиг. В). Проверете, дали акумулаторът е поставен правилно (пъхнат докрай).

След включване на зарядното устройство в мрежовия контакт (230 V AC) ще светне зеленият диод (10) на зарядното устройство, който сигнализира свързване към напрежението.

След поставяне на акумулатора (9) в зарядното устройство (11) ще светне червеният диод (10) на зарядното устройство, който сигнализира, че акумулаторът е в процес на зареждане.

Едновременно светят с мигаща светлина зелените диоди (13) за нивото на зареждане на акумулатора в различни комбинации (вижте описанието по-долу).

- **Всички диоди светят с мигаща светлина** - сигнализиране за изтощен акумулатор и необходимост от зареждането му.

- **2 от диодите светят с мигаща светлина** - сигнализиране за частично разреждане на акумулатора.
- **1 диод свети с мигаща светлина** - сигнализиране на високо ниво на зареждане на акумулатора.



След зареждането на акумулатора диод (10) в зарядното устройство свети със зелена светлина, а всички диоди за нивото на зареждане на акумулатора (13) светят с непрекъснатата светлина. След изтичане на определено време (ок. 15 сек.) диодите за нивото на зареждане на акумулатора (13) изгасват.



Времето за зареждане на акумулатора не трябва да надвишава 8 часа. Надвишаването на това време може да причини повреда на клетките на акумулатора. Зарядното устройство няма да се изключи автоматично след пълното зареждане на акумулатора. Зеленият диод на зарядното устройство ще продължи да свети. Диодите за нивото на зареждане на акумулатора след известно време ще изгаснат. Преди да извадите акумулатора от зарядното устройство, следва да изключите зарядното от захранващия контакт. Избягвайте кратки, следващи едно след друго зареждания. Акумулаторът не трябва да се дозарежда след кратко използване на електроинструмента. Значително намаляване на времето между поредните изисквани зареждания на акумулатора означава, че акумулаторът е износен и трябва да бъде подменен с нов.



По време на процеса на зареждане акумулаторите се загряват. Не предприемайте работни дейности веднага след зареждане на акумулатора - изчакайте, докато акумулаторът се охлади до стайна температура. Това ще предотврати увреждане на акумулатора.

СИГНАЛИЗИРАНЕ НА НИВОТО НА ЗАРЕЖДАНЕ НА АКУМУЛАТОРА.



Акумулаторът е оборудван със сигнализация на нивото на зареждане (3 LED диода) (13). За проверка на нивото на зареждане на акумулатора трябва да натиснете бутона за сигнализация на нивото на зареждане на акумулатора (12) (фиг. С). Светенето на всички диоди сигнализира високо ниво на зареждане на акумулатора. Когато светят 2 от диодите - сигнализиране за частично разреждане на акумулатора. Когато свети само 1 диод - сигнализиране за изтощен акумулатор и необходимост от зареждането му.

ЗАКРЕПВАНЕ НА НОЖА



Монтажът и подмяната на ножа се извършва без използване на инструменти.

- Преместете лоста за бързо закрепване на работния инструмент (3) нагоре (фиг. D).
- Поставете режещия нож в отвора на захвата докрай.
- Спуснете лоста за бърз монтаж на режещия нож (3) (лостът автоматично ще се върне в началната позиция) (фиг. E).
- Проверете дали режещият нож е поставен правилно в захвата, като леко дърпате режещия нож.

Трябва да използвате съответни за дадената дейност ножове.

РАБОТА / НАСТРОЙКИ

ВКЛЮЧВАНЕ / ИЗКЛЮЧВАНЕ



Инструментът е снабден с блокировка на пусковия бутон (5), предпазваща от случайно включване. Бутонът на блокировката на пусковия бутон се намира от двете страни на корпуса (фиг. F).



Включване

- Натиснете единия край на бутона на блокировката на пусковия бутон (5) и задръжте в тази позиция.
- Натиснете пусковия бутон (6) (фиг. G).
- След включване на електроуредата можете да освободите бутона на блокировката на пусковия бутон (5).

Изключване

- Освобождането на натиска върху пусковия бутон (6) ще изключи електроуредата.



Обхватът на работната скорост на електроуредата се регулира със силата на прилагания натиск върху пусковия бутон.

РЯЗАНЕ



Поставете предната част на плочата (2) плоско върху материала, предназначен за рязане така, че ножът да не допира материала.

Стартирайте триона и регулирайте работната скорост съгласно свойствата на рязания материал.

Бавно премествайте сабления трион върху предварително отбелязаната линия на рязане (фиг. H, I).



Рязането трябва да се изпълнява равномерно, като се внимава да не се претовари сабления трион. Прекомерният натиск върху ножа ще действа спиращо, което ще се отрази неблагоприятно върху ефективността на рязане.



По време на работа цялата повърхност на плочата трябва да приляга към повърхността на обработвания материал.



Проверете правилното закрепване на работния инструмент. Неправилно или неточно закрепените работни инструменти могат да се плъзнат по време на работа и да създадат опасност за оператора.

ОБСЛУЖВАНЕ И ПОДДРЪЖКА



Преди да пристъпите към изпълнението на каквито и да било дейности, свързани с инсталиране, настройки, ремонти или обслужване, трябва да извадите акумулатора от електроинструмента.

ОБСЛУЖВАНЕ И ПОДДРЪЖКА



- Препоръчва се почистване на уреда веднага след всяко използване.
- За почистване не бива да се използва вода или други течности.
- Електроинструментът трябва да се почиства със суха кърпа или да се продуха със състен въздух с ниско налягане.
- Не бива да се използват никакви почистващи средства или разтворители, тъй като те могат да повредят пластмасовите части на уреда.
- Необходимо е редовно да се почистват вентилационните отвори в корпуса на двигателя, за да не се стигне до прегряване на уреда.
- Електроуредът винаги трябва да се съхранява на сухо място, недостъпно за деца.
- Уредът трябва да се съхранява с изваден акумулатор.



Всички повреди следва да бъдат отстранявани от оторизиран сервиз на производителя.

ТЕХНИЧЕСКИ ПАРАМЕТРИ

НОМИНАЛНИ ДАННИ

Акумулаторен саблен трион 58G017	
Параметър	Стойност
Захранващо напрежение	18 V DC
Скорост на осцилации на празен ход	0-3000 min ⁻¹
Система за закрепване на работните найкрайници	Без използване на инструменти
Ход на ножа	22 mm
Максимална дебелина на рязания материал (дърво)	60 mm

Максимална дебелина на рязания материал (стомана)	6 mm
Клас на защита	III
Тегло	1,85 kg
Година на производство	2020
58G017 означава както типа, така и означението на машината	

Акумулатор от система Graphite Energy+		
Параметър	Стойност	
Акумулатор	58G001	58G004
Напрежение на акумулатора	18 V DC	18 V DC
Тип на акумулатора	Li-Ion	Li-Ion
Капацитет на акумулатора	2000 mAh	4000 mAh
Диапазон на температурата на околната среда	4°C – 40°C	4°C – 40°C
Време за зареждане със зарядно устройство 58G002	1 h	2 h
Маса	0,400 kg	0,650 kg
Година на производство	2020	2020

Зарядно устройство система Graphite Energy+	
Параметър	Стойност
Вид на зарядното устройство	58G002
Захранващо напрежение	230 V AC
Честота на захранването	50 Hz
Напрежение на зареждането	22 V DC
Макс. ток на зареждането	2300 mA
Диапазон на температурата на околната среда	4°C – 40°C
Време за зареждане на акумулатор 58G001	1 h
Време за зареждане на акумулатор 58G004	2 h
Клас на защита	II
Маса	0,300 kg
Година на производство	2020

ДАНИИ ЗА ШУМА И ВИБРАЦИИТЕ

Ниво на акустичното налягане (шлифоване)	$L_{pA} = 82,31 \text{ dB(A)} K = 3 \text{ dB(A)}$
Ниво на акустичната мощност (шлифоване)	$L_{wA} = 93,31 \text{ dB(A)} K = 3 \text{ dB(A)}$
Стойност на ускоренията на вибрациите (рязане на дърво - главна ръкохватка)	$a_{rn} = 1,8,728 \text{ m/s}^2 K = 1,5 \text{ m/s}^2$
Стойност на ускоренията на вибрациите (рязане на дърво - помощна ръкохватка)	$a_{rn} = 15,044 \text{ m/s}^2 K = 1,5 \text{ m/s}^2$
Стойност на ускоренията на вибрациите (рязане на ламарина - главна ръкохватка)	$a_{rn} = 6,422 \text{ m/s}^2 K = 1,5 \text{ m/s}^2$
Стойност на ускоренията на вибрациите (рязане на ламарина - помощна ръкохватка)	$a_{rn} = 5,511 \text{ m/s}^2 K = 1,5 \text{ m/s}^2$



Информация относно шума и вибрациите

Нивото на генерирания шум от уреда е описано посредством: нивото на акустичното налягане L_{pA} и нивото на акустичната мощност L_{wA} (където K означава неопределеност на измерването). Вибрациите, генерирани от уреда са описани чрез стойностите на ускоренията на вибрациите a_h (където K означава неопределеност на измерването).

Посочените в настоящата инструкция: ниво на излъчваното акустично налягане L_{pA} , ниво на акустичната мощност L_{wA} и стойността на ускорения на вибрациите a_h са измерени в съответствие със стандарт EN 60745-1. Посоченото ниво на вибрации a_h може да се използва като критерий за сравняване на устройствата и за предварителна оценка на експозиция на вибрации.

Посоченото ниво на вибрации е референтно ниво само за основните приключения на уреда. Ако уредът бъде използван за други цели или с други работни инструменти, нивото на вибрациите може да се различава от посоченото. Върху по-високото ниво на вибрациите ще окаже влияние недостатъчното или твърде рядкото провеждане на дейности по поддръжка на уреда. Посочените по-горе причини могат да доведат до повишаване на експозицията на вибрации по време на целия период на работа.

С цел точно определяне на експозицията на вибрации трябва да се вземат предвид периодите, когато инструментът е изключен или когато е включен, но не се използва за работа. След точно определяне на всички фактори общата експозиция на вибрации може да се окаже значително по-ниска.

Следва да се въведат допълнителни мерки за безопасност с цел защита на потребителя от въздействието на вибрациите, като: периодична поддръжка на уреда и работните инструменти, осигуряване на подходяща температура на ръцете и правилна организация на работа.

ОПАЗВАНЕ НА ОКОЛНАТА СРЕДА



Електрически захранваните изделия не трябва да се изхвърлят с домашните отпадъци, а трябва да се предадат за оползотворяване в съответните заводи. Информация за оползотворяването може да бъде получена от продавача на изделието от местните власти. Негодото електрическо и електронно оборудване съдържа неопасни субстанции за естествената среда. Оборудването, неотдадено за рециклиране, представлява потенциална заплаха за околната среда и за здравето на хората.



Акумулаторите / батериите не бива се изхвърлят с битовите отпадъци, не бива да се изхвърлят в огъня или водата. Повредените или изчерпани акумулатори трябва да се подложат на правилно оползотворяване съгласно актуалната директива касаеща оползотворяването на акумулатори и батерии.

* Запазва се правото за извършване на промени.

„Група Торех Spółka z ograniczoną odpowiedzialnością“ Spółka komandytowa със седалище във Варшава, ул. Погранична 2/4 (наричана по-нататък: „Група Торех“) информира, че всякакви авторски права относно съдържанието на инструкцията (наричана по-нататък: „Инструкция“), включващи между другото нейния текст, поместените фотографии, схеми, чертежи, а също и нейните композиции, принадлежат изключително на Група Торех и подлежат на правна защита съгласно закона от 4 февруари 1994 година относно авторското право и сродните му права (еднороден текст в Държавен вестник 2006 № 90 поз. 631 с по-късните изменения). Копирането, преработването, публикуването, модифицирането с комерческа цел на цялата инструкция, както и на отделните ѝ елементи без съгласието на Група Торех изразено в писмена форма, е строго забранено и може и може да доведе до привличането към гражданска и наказателна отговорност.



PRIJEVOD ORIGINALNIH UPUTA

AKUMULATORSKA SABLJASTA PILA 58G017

POZOR: PRIJE POČETKA KORIŠTENJA ELEKTRIČNOG ALATA TREBA PAŽLJIVO PROČITATI TE UPUTE I SPREMITI IH ZA DALJNJU UPORABU.

POSEBNI PROPISI O SIGURNOSTI

POSEBNI PROPISI O SIGURNOSTI (AKUMULATORSKA SABLJASTA PILA)

- Tijekom rezanja koristite maske za zaštitu od prašine kako biste zaštitili dišne putove od djelovanja prašine koja nastaje prilikom rezanja.
- Kako biste izbjegli rezanje vijaka, čavala i drugih tvrdih predmeta prije početka rada pažljivo prekontrolirajte izradak.
- Zabranjeno je rezati materijal čije dimenzije (debljina) su veće od dimenzija navedenih u tehničkim uvjetima.
- Prije početka rada s uređajem provjerite da li ispod izratka ima dovoljno mjesta kako list pile ne bi mogao oštetiti stol niti pod.
- Pilu držite s obje ruke.
- Prije nego pritisnete prekidač, provjerite da li list pile ne dodiruje izratka.
- Zabranjeno je dirati rukama rotirajuće elemente uređaja.
- Prije početka rezanja poda, zida ili rada u drugoj nevidljivim zonama, provjerite da li u radnoj zoni nema električnih vodova.
- Nemojte odlagati pilu dok se ista još uvijek okreće. Nemojte pokretati pilu prije nego je ne primite u ruku.
- Kako biste izvadili list pile, najprije isključite pilu pomoću prekidača i pričekaite dok se list pile ne zaustavi. Nakon toga aku-bateriju odspojite od pile.
- Nemojte dirati list pile niti izradak netom nakon završetka rada. Ti elementi mogu biti jako vrući pa mogu uzrokovati opekline kod korisnika.
- Ako primijetite da se uređaj ponaša na neuobičajeni način ili proizvodi neobične zvukove, odmah ga isključite i izvadite iz njega aku-bateriju.
- Kako bi uređaj tijekom rada bio na odgovarajući način hlađen, otvori za ventilaciju na njegovom kućištu trebaju biti otvoreni.

SIGURNOSNE NAPOMENE VEZANE ZA AKU-BATERIJU

- U slučaju oštećenja i nepravilne upotrebe aku-baterije može doći do emisije plinova. Prozračite prostoriju, a ako se jave tegobe, zatražite liječničku pomoć. Plinovi mogu oštetiti dišne putove.
- U ekstremnim uvjetima eksploatacije može doći do istjecanja tekućine iz aku-baterije; izbjegavajte kontakt s tom tekućinom. Ako slučajno dođe do kontakta s tekućinom, odmah s puno čiste vode isperite to mjesto. Ako bi ako bi tekućina prodrla u oči, dodatno zatražite liječničku pomoć. Tekućina koja istječe iz aku-baterije može uzrokovati nadražaj kože ili nastanak opekline.
- Ne otvarajte aku-bateriju – opasnost od nastanka kratkog spoja.
- Aku-bateriju električnog alata ne koristite na kiši.
- Aku-bateriju treba uvijek držati dalje od izvora topline. Ne smije se ostavljati dulje vrijeme u sredini u kojoj je visoka temperatura (na sunčana mjesta, u blizini grijača ili na svakom mjestu gdje temperatura prelazi 50°C).

SIGURNOSNE NAPOMENE VEZANE ZA PUNJAČ AKU-BATERIJE

- Dotični pribor nije pogodan za uporabu od strane osoba (uključujući i djecu) smanjenih fizičkih osjetljivih ili mentalnih sposobnosti, odnosno bez potrebnog iskustva i znanja, osim ako ih ne nadgleda osoba odgovorna za njihovu sigurnost, sukladno s uputama o uporabi.

- Obratite pozornost na djecu kako se ne bi igrala alatom.
- Punjač ne izlažite djelovanju vlage ili vode. Voda koja bi doprla u unutrašnjost uređaja predstavlja opasnost od strujnog udara. Punjač možete koristiti samo u zatvorenim suhim prostorijama.
- Prije početka svih aktivnosti na podešavanju ili čišćenju punjača isti treba isključiti iz mrežnog napajanja.
- Ne upotrebljavajte punjač koji je postavljen na lako zapaljivu podlogu (kao što su na primjer papir ili tekstil) niti blizu lako zapaljivih supstancija. Tijekom procesa punjenja u punjaču se povećava temperatura što predstavlja opasnost od nastanka požara.
- Svaki put prije uporabe provjerite stanje punjača, kabela i utikača. Ne koristite punjač ako na njemu pronađete neka oštećenja. Zabranjeno je probati samostalno otvarati punjač. Za sve popravke obratite se ovlaštenoj servisnoj radionici. Nepravilno izvedena montaža punjača prijeti opasnošću od strujnog udara ili od izbijanja požara.
- Djeca i osobe sa smanjenim fizičkim, osjetilnim i mentalnim mogućnostima, a također sve osobe s manjkom znanja i iskustva potrebnog za sigurno korištenje punjača ne smiju koristiti punjač bez nadzora odgovorne osobe. U suprotnom može doći do opasnosti od nepravilne uporabe punjača što bi moglo uzrokovati tjelesne povrede.
- Kad punjač ne koristite, isključite ga iz električne mreže.

POZOR! Uređaj je namijenjen za uporabu u zatvorenim prostorijama.

Bez obzira na sigurnu konstrukciju, uporabu sigurnosnih sredstava i dodatnih zaštitnih mjera, uvijek postoji djelomični rizik od ozljeda nastalih tijekom rada.

Kad dođe do pregrijavanja Li-ion aku-baterija ili do kratkog spoja može doći i do istjecanja kiseline, požara ili eksplozije. Tijekom sparnih i sunčanih dana ne držite ih u autima. Nemojte otvarati aku-baterije. Li-ion aku-baterije su opremljene elektroničkim zaštitnim uređajima koji nakon oštećenja mogu uzrokovati požar ili eksploziju aku-baterije.

Objašnjenje korištenih piktograma



1. POZOR! Pridržavajte se sigurnosnih uputa
2. Pročitajte upute za korištenje i uzmite u obzir upozorenja i sigurnosne uvjete o kojima je riječ u uputama!

3. Koristite sredstva individualne zaštite (zaštitne gogle, antifone).
4. Koristite masku za zaštitu od prašine
5. Koristite zaštitne rukavice.
6. Uređaj držite van dohvata djece.
7. Koristite zaštitnu odjeću.
8. Uređaj zaštitite od vlage
9. Izvadite aku-bateriju prije početka podešavanja ili čišćenja uređaja.
10. Uređaj je namijenjen za rad u zatvorenim prostorijama.
11. Maksimalna dopuštena temperatura karika 45°C.
12. Karike ne bacajte u vatru.
13. Reciklaža.
14. Druga klasa zaštite punjača.
15. Karike ne bacajte u vodu.

KONSTRUKCIJA I NAMJENA

Sabljasta pila je ručni električni alat koji se napaja iz aku-baterije. Napon daju komutatorski motor istosmjerne struje sa trajnim magnetima čija se okretna brzina mijenja u pomično-povratno gibanje. Uređaj je prikladan za ravne rezove kojim se odvajaju materijal, za zakrivljene rezove te rezanje u drvu, materijalu sličnom drvu te u plastici i metalima (pod uvjetom da upotrijebite odgovarajući list pile). Područja njegove primjena su izvođenje remonto - građevinarskih radova te svi radovi u okviru neprofesionalne upotrebe (sam svoj majstor).

Zabranjena je nenamjenska uporaba uređaja.

OPIS GRAFIČKIH STRANICA

Dolje navedeni brojevi se odnose na elemente uređaja koji se nalaze na grafičkim stranicama tih uputa.

1. List pile
2. Stopa
3. Poluga za brzu montažu lista pile
4. Prednja drška
5. Gumb za blokadu prekidača
6. Prekidač
7. Glavna drška
8. Gumb za stavljanje aku-baterije
9. Aku-baterija
10. LED diode
11. Punjač
12. Gumb za signalizaciju stanja napunjenosti aku-baterije
13. Signalizacija stanja napunjenosti aku-baterije (dioda LED)

* Moguće su razlike između crteža i proizvoda.

OPIS KORIŠTENIH GRAFIČKIH ZNAKOVA

- POZOR
- UPOZORENJE
- MONTAŽA/POSTAVKE
- INFORMACIJA

PRIBOR I DODATNI DIJELOVI

1. List pile - 1 kom.

PRIPREMA ZA RAD

VAĐENJE / STAVLJANJE AKU-BATERIJE

- Pritisnite gumb za pričvršćivanje aku-baterije (8) i izvadite je (9) (crtež A).
- Napunjenu aku-bateriju (9) stavljajte u držač na dršci sve dok ne čujete da je sjeo gumb za pričvršćivanje aku-baterije (8).



PUNJENJE AKU-BATERIJE



Uređaj je isporučen sa djelomično punjenom aku-baterijom. Punjenje aku-baterije treba izvesti u uvjetima kad temperatura okoline varira između 4° C-40° C. Nova aku-baterija i baterija koja duže vrijeme nije bila korištena, dostiće će puni kapacitet punjenja nakon oko 3 -5 ciklusa punjenja i pražnjenja



- Izvadite aku-bateriju (9) iz uređaja (**crtež A**).
- Punjač (11) uključite u mrežnu utičnicu (230 V AC).
- Aku-bateriju (9) stavite u punjač (11) (**crtež B**). Provjerite je li aku-baterija pravilno namještena (gurnuta do kraja).



Nakon što punjač priključite na mrežu (230 V AC) upalite će se zelena dioda (10) na punjaču koja signalizira priključivanje napona.

Nakon što aku-bateriju (9) stavite u punjač (11) upaliti će se crvena dioda (10) na punjaču koja signalizira da je u tijeku proces punjenja aku-baterije.

Istovremeno trepere zelene diode (13) stanja napunjenosti akumulatora u različitim kombinacijama (vidjeti sljedeći opis)

- Trepere sve diode** – dojava o istrošenosti aku-baterije i potrebi punjenja.
- Trepere 2 diode** – dojava o djelomičnoj istrošenosti aku-baterije.
- Trepri 1 dioda** – dojava o visokoj razini napunjenosti aku-baterije.



Nakon što se aku-baterija napuni dioda (10) na punjaču gori zelenim svjetlom, a sve diode stanja napunjenosti aku-baterije (13) gore kontinuiranim svjetlom. Nakon nekog vremena (oko 15s) diode stanja napunjenosti akumulatora (13) se gase.



Aku-bateriju ne punite duže od 8 sati. Prekoračenje tog vremena može uzrokovati oštećivanje karika aku-baterije. Punjač se neće automatski isključiti nakon što se aku-baterija potpuno napuni. Zelena dioda na punjaču će i dalje gorjeti. Dioda stanja napunjenosti aku-baterije će se ugasiti nakon nekog vremena. Isključite napajanje prije nego aku-bateriju izvadite iz priključka na punjaču. Izbjegavajte kratkotrajna punjenja akumulatora u nizu. Ne nadopunjujte aku-bateriju nakon kratkog korištenja iste. Primjetno smanjenje intervala između sljedećih punjenja znači da je aku-baterija istrošena i treba je zamijeniti.



Tijekom procesa punjenja aku-baterije se jako zagrijevaju. Kako biste zaštitili aku-bateriju od oštećenja, nemojte je koristiti odmah nakon punjenja već pričekajte dok postigne sobnu temperaturu.

SIGNALIZACIJA STANJA NAPUNJENOSTI AKU-BATERIJE



Aku-baterija je opremljena signalizacijom stanja napunjenosti aku-baterije (3 diode LED) (13). Za provjeru stanja napunjenosti pritisnite gumb signalizacije stanja napunjenosti akumulatora (12) (**crtež C**). Ako gore sve diode razina napunjenosti aku-baterije je visoka. Ako gore 2 diode aku-baterija je djelomično istrošena. Ako gori samo 1 dioda aku-baterija je istrošena i treba je napuniti

STAVLJANJE LISTA PILE



- Za montažu i zamjenu lista pile nisu potrebni alati.
- Polugu za brzu montažu lista pile (3) odvučite prema gore (**crtež D**).
- List pile namještaite u udubljenje u steznoj glavi sve dok ne osjetite otpor.
- Spustite polugu za brzu montažu lista pile (3) (poluga se automatski vrati u prvobitni položaj) (**crtež E**).
- Provjerite je li list pile pravilno smješten u dršci na način da ga lagano povučete.



Odaberite listove pile koje odgovaraju vrsti planiranih radova.

RAD / POSTAVKE

UKLJUČIVANJE / ISKLJUČIVANJE



Uređaj je opremljen gumbom za blokadu prekidača (5) koji štiti od slučajnog uključivanja. Sigurnosni gumb se nalazi s obje strane kućišta uređaja (**crtež F**).



Uključivanje

- Pritisnite jedan kraj gumba za blokadu prekidača (5) i pridržite u tom položaju.
- Pritisnite gumb prekidača (6) (**crtež G**).
- Nakon što pokrenete uređaj možete osloboditi gumb za blokadu prekidača (5).

Isključivanje

- Oslobodivanjem pritiska na gumb prekidača (6) zaustavljamo uređaj.

Za podešavanje opsega brzine rada uređaja služi stupanj pritiska na gumb prekidača.

REZANJE

- Prednji dio stope (2) postavite plosnato na materijal koji namjeravate obrađivati na način da list pile ne dodiruje izradak.
- Pokrenite pilu a brzinu rada prilagodite svojstvima obrađivanog materijala.
- Polako pomičite list pile vodeći ga po prethodno označenoj liniji rezanja (**crtež H, I**).



Režite s ravnomjernim pritiskom obračujući pozornost da ne dođe do preopterećenja pile. Prekomjerni pritisak može usporavati rad lista pile i nekorisno utjecati na učinak rada.



Tijekom rada cijela površina stope treba prijanjati uz površinu izratka.



Provjerite jeste li ispravno montirali radni alat. Neispravno ili nepažljivo montiran radni alat tijekom rada može tijekom rada ispadati pa bi mogao ozlijediti korisnika.

RUKOVANJE I ODRŽAVANJE

Prije svih radova na instalaciji, podešavanju, popravljanju ili rukovanju uređaja izvadite iz njega aku-bateriju.

ODRŽAVANJE I ČUVANJE UREĐAJA

- Preporučamo čišćenje uređaja direktno nakon svake uporabe.
- Za čišćenje ne koristite vodu niti druge tekućine.
- Uređaj čistite pomoću suhe tkanine ili komprimiranim zrakom pod malim pritiskom.
- Za čišćenje ne upotrebljavajte nikakva sredstva za čišćenje niti otapala, jer bi mogla oštetiti plastične elemente uređaja.
- Redovito čistite otvore za ventilaciju na kućištu motora kako biste spriječili pregrijavanje uređaja.
- Uređaj uvijek čuvajte na suhom mjestu, van dohvata djece.
- Uređaj čuvajte s izvađenom aku-baterijom.

Sve smetnje trebaju uklanjati ovlašteni serviseri proizvođača.

TEHNIČKI PARAMETRI

NAZIVNI PODACI

Akumulatorska sabljasta pile 58G017	
Parametar	Vrijednost
Napon napajanja	18 V DC
Broj oscilacija na praznom hodu	0-3000 min ⁻¹
Način pričvršćivanja radnih alata	bez uporabe alata
Korak lista pile	22 mm
Maksimalna debljina rezanog materijala (drvo)	60 mm
Maksimalna debljina rezanog materijala (čelik)	6 mm
Klasa zaštite	III
Težina	1,85 kg

Godina proizvodnje	2020
58G017 označava tip uređaja i njegov naziv	

Aku-baterije sustava Graphite Energy+		
Parametar	Vrijednost	
Akumulator	58G001	58G004
Napon aku-baterije	18 V DC	18 V DC
Tip aku-baterije	Li-Ion	Li-Ion
Kapacitet aku-baterije	2000 mAh	4000 mAh
Raspon temperature okoline	4°C – 40°C	4°C – 40°C
Vrijeme punjenja punjačem 58G002	1 h	2 h
Težina	0,400 kg	0,650 kg
Godina proizvodnje	2020	2020

Punač sustava Graphite Energy+	
Parametar	Vrijednost
Tip punjača	58G002
Napon napajanja	230 V AC
Frekvencija napajanja	50 Hz
Napon punjenja	22 V DC
Max. struja punjenja	2300 mA
Raspon temperature okoline	4°C – 40°C
Vrijeme punjenja aku-baterije 58G001	1 h
Vrijeme punjenja aku-baterije 58G004	2 h
Klasa zaštite	II
Težina	0,300 kg
Godina proizvodnje	2020

PODACI VEZANI ZA BUKU I VIBRACIJE

Razina akustičkog pritika (brušenje)	$Lp_A = 82,31 \text{ dB(A)}$ $K = 3 \text{ dB(A)}$
Razina akustičke snage (brušenje)	$Lw_A = 93,31 \text{ dB(A)}$ $K = 3 \text{ dB(A)}$
Vrijednost ubrzanja vibracija (rezanje drva – glavna drška)	$a_n = 18,728 \text{ m/s}^2$ $K = 1,5 \text{ m/s}^2$
Vrijednost ubrzanja vibracija (rezanje drva – pomoćna drška)	$a_n = 15,044 \text{ m/s}^2$ $K = 1,5 \text{ m/s}^2$
Vrijednost ubrzanja vibracija (rezanje lima – glavna drška)	$a_n = 6,422 \text{ m/s}^2$ $K = 1,5 \text{ m/s}^2$
Vrijednost ubrzanja vibracija (rezanje lima – pomoćna drška)	$a_n = 5,511 \text{ m/s}^2$ $K = 1,5 \text{ m/s}^2$



Informacije o buci i vibracijama

Razina buke koju emitira uređaj je opisana kao razina emitiranog akustičkog pritiska Lp_A te razina akustičke snage Lw_A (gdje je K mjerna nesigurnost). Vibracije koje emitira uređaj su opisane kao vrijednost ubrzanja vibracija a_n (gdje je K mjerna nesigurnost). Navedene u tim uputama: razina emitiranog akustičnog pritiska Lp_A , razina akustičke snage Lw_A , te vrijednost ubrzanja vibracija a_n su izmjerene u skladu s normom EN 60745-1. Navedena razina vibracija a_n može se upotrijebiti za uspoređivanje uređaja te za prvu ocjenu ekspozicije na vibracije.

Navedena razina vibracija je karakteristična za osnovnu primjenu električnog alata. Ako alat ćete koristiti u druge svrhe ili s

drugim radnim alatima, razina vibracija može se promijeniti. Na povećanje razine vibracija može utjecati nedovoljno ili previše rijetko održavanje uređaja. Gore navedeni razlozi mogu dovesti do povećanja ekspozicije na vibracije za vrijeme cijelog radnog razdoblja.

Kako bismo precizno ocijenili ekspoziciju na vibracije, treba uzeti u obzir vrijeme kad je električni uređaj isključen, ili kad je uključen, ali se ne koristi za rad. Ako pomno procijenimo sve čimbenike ukupna ekspozicija na vibracije može se pokazati znatno manja.

Treba uzeti dodatne sigurnosne mjere s ciljem zaštite korisnika od posljedica vibracija, kao što su: periodično održavanje uređaja i radnih alata, osiguranje odgovarajuće temperature ruku, pravilna organizacija rada.

ZAŠTITA OKOLIŠA



Električne proizvode ne bacajte zajedno s kućnim otpacima već ih zbrinite na odgovarajućim mjestima. Informacije o mjestima zbrinjavanja daju prodavači proizvoda ili odgovorne mjese službe. Istrošeni električni i elektronički alati sadrže supstance koje mogu štetiti okolišu. Nezbriunuti proizvodi mogu biti opasni po zdravlje ljudi i za okoliš.



Aku-baterije / baterije ne bacajte zajedno s kućnim otpacima, ne bacajte ih u vatru niti u vodu. Oštećene ili istrošene baterije zbrinite na pravilan način, u skladu s važećom direktivom za zabrinjavanje aku-baterija i baterija.

* Pridržavamo pravo na izvođenje promjena

„Društvo s ograničenom odgovornošću Grupa TopeX“ d.o.o. sa sjedištem u Varšavi, ul. Pograniczna 2/4 (u daljnjem tekstu: „Grupa TopeX“) daje na znanje da sva autorska prava vezana uz sadržaj ovih uputa (dalje: „Upute“), uključujući test, slike, sheme, crteže te također njihove kompozicije pripadaju isključivo Grupi TopeX- u i podliježu pravnoj zaštiti, sukladno sa Zakonom od dana 4. veljače 1994 godine, o autorskim pravima i sličnim pravima (N.N. 2006 Br. 90 Stavak 631 uključujući i kasnije promjene). Kopiranje, preblikovanje, publiciranje, modificiranje u komercijalne svrhe cijelih Uputa kao i pojedinačnih njihovih dijelova, bez suglasnosti Grupa TopeX-a koje je dano u pismenom obliku, je najstrože zabranjeno i može dovesti do prekršajne i krivične odgovornosti



PREVOD ORIGINALNOG UPUTSTVA

AKUMULATORSKA SABLJASTA TESTERA 58G017

PAŽNJA: PRE PRISTUPANJA UPOTREBI ELEKTROUREĐAJA POTREBNO JE PAŽLJIVO PROČITATI DOLE DATO UPUTSTVO I PRIDRŽAVATI GA SE U DALJOJ UPOTREBI.

OPŠTE MERE BEZBEDNOSTI

OPŠTE MERE BEZBEDNOSTI (AKUMULATORSKA SABLJASTA TESTERA)

- Za vreme sečenja, potrebno je koristiti masku protiv prašine, kako bi se obezbedili disajni putevi od prašine koja nastaje tokom sečenja.
- Kako bi se izbeglo sečenje eksera, šrafova i drugih tvrdih predmeta, pre početka rada potrebno je pažljivo proveriti materijal koji treba da se obrađuje.
- Zabranjeno je seći materijal čije dimenzije (debljina) prelaze dimenzije date u tehničkim podacima.
- Pre početka posla, potrebno je proveriti da li se ispod materijala koji se obrađuje nalazi dovoljan prazan prostor koji štiti od oštećenja podloge sečivom.
- Testeru treba držati s obe ruke.
- Pre pritisakanja startera treba se uveriti da sečivo testere ne dodiruje materijal.
- Zabranjeno je rukom doticati elemente koji su u pokretu.
- Pre presecanja podloge, zida ili drugog materijala, potrebno je uveriti se da se tamo ne nalaze skriveni strujni kablovi.
- Zabranjeno je odlagati testeru ukoliko je onda i dalje u pokretu. Zabranjeno je uključivati testeru pre nego što se uhvati rukama.
- Kako bi se izvadilo sečivo, potrebno je prethodno isključiti testeru preko startera i sačekati da sečivo prestane da radi. Zatim treba izvaditi akumulator iz testere.
- Ne treba doticati oštricu ili obrađivani materijal odmah nakon završetka posla. Ti elementi mogu biti veoma zagrejani i mogu uzrokovati opekotine.
- U slučaju da se utvrdi neobično ponašanje elektrouređaja ili pojava neobičnih zvukova, potrebno je odmah isključiti i izvaditi akumulator iz testere.
- Kako bi se obezbedilo ispravno hlađenje, ventilacioni otvori na kućištu testere ne smeju biti zaklonjeni.

SAVETI ZA BEZBEDNOST AKUMULATORA

- U slučaju oštećenja i nepravilne upotrebe akumulatora može doći do ispuštanja tečnosti. Potrebno je proveriti prostoriju, u slučaju potrebe konsultovati se sa lekarom. Gasovi mogu da oštete disajne puteve.
- U slučaju nedozvoljenih uslova eksploatacije može doći do isticanja elektrolita iz baterije; potrebno je izbegavati kontakt s istim. Ukoliko slučajno dođe do kontakta, elektrolit treba oprati sa velikom količinom vode. U slučaju kontakta s očima, dodatno se konsultovati sa lekarom. Elektrolit koji je istekao može da dovede do iritacije očiju ili opekotina.
- Ne otvarati akumulator - postoji opasnost od kratkog spoja.
- Ne koristiti akumulator elektrouređaja za vreme kiše.
- Akumulator uvek treba držati dalje od izvora topline. Zabranjeno je ostavljati ga duže vreme u okruženju u kom je visoka temperatura (na mestima izloženim suncu, u blizini grejalica ili tamo gde temperatura prelazi 50°C).

SAVETI ZA BEZBEDNOST PUNJAČA AKUMULATORA

- Navedeni uređaj nije namenjen da ga upotrebljavaju osobe (uključujući i decu) sa ograničenim fizičkim, senzornim ili mentalnim sposobnostima, ili osobe koje nemaju znanje ili iskustvo u radu sa uređajem, osim ako se to ne radi pod nadzorom i u skladu sa uputstvom za upotrebu uređaja, koje obezbeđuju osobe odgovorne za bezbednost.
- Potrebno je obratiti pažnju na decu, da se ne igraju sa uređajem.
- Zabranjeno je izlagati punjač uticaju vlage ili vode. Dolazak vode do punjača povećava rizik od strujnog udara. Punjač može da se koristi samo unutar suvih prostorija.
- Pre pristupanja bilo kakvih operacija upotrebe ili čišćenja punjač treba isključiti iz struje.
- Ne koristiti punjač smešten na lakozapaljivu podlogu (npr. papir, tekstil) kao ni u blizini lakozapaljivih supstanci. S obzirom na porast temperature punjača tokom procesa punjenja, postoji opasnost od požara.
- Svaki put pre upotrebe, potrebno je proveriti stanje punjača, kablova i utičnice. U slučaju da se utvrdi oštećenje - punjač se ne sme koristiti. Zabranjeno je vršiti pokušaje rastavljanja punjača. Sve popravke treba poveriti ovlašćenom servisu. Neispravno obavljena montaža punjača preči opasnošću od strujnog udara ili požara.
- Deca i osobe koje su fizički, mentalno i emocionalno onespoboljene, kao i druge osobe čije iskustvo ili znanje nisu dovoljni za upotrebu i korišćenje punjača poštujući mere opreza, ne smeju da koriste punjač bez nadzora odgovorne osobe. U suprotnom, postoji opasnost da će uređaj biti neadekvatno upotrebljen, što može dovesti do povreda.
- Kada se punjač ne koristi potrebno je isključiti ga iz struje.

PAŽNJA! Uređaj služi za rad unutar prostorija.

Pored upotrebe bezbednosnih konstrukcija iz pribora, upotrebe sredstava za bezbednost i dodatnih sredstava za zaštitu, uvek postoji rizik od povreda tokom rada.

Li-ion akumulatori mogu da cure, zapale se ili eksplodiraju, ukoliko se zagreju na visokim temperaturama ili su izloženi kratkom spoju. Ne treba ih čuvati u automobilima prilikom vrelih i sunčanih dana. Zabranjeno je otvarati akumulator. Li-ion akumulatori poseduju elektronski sigurnosni uređaj, koji ako se ošteti, može dovesti do toga da se akumulator zapali ili eksplodira.

Objašnjenje korišćenih piktograma:



1. PAŽNJA! Poštuj osebne mere opreza.
2. Prečitaj uputstvo za upotrebu, pridržavaju se upozorenja i saveta za bezbednost!
3. Koristi sredstva za ličnu zaštitu (zaštitne naočari, zaštitu za sluh).
4. Koristi masku protiv prašine!
5. Koristi zaštitne rukavice.
6. Deci je zabranjen pristup uređaju.
7. Koristi zaštitnu odeću.
8. Čuvati uređaj od uticaja vlage.
9. Izvaditi akumulator iz uređaja pre pristupanja operacijama vezanim za regulaciju ili čišćenje.
10. Uređaj je namenjen za rad unutar prostorija.
11. Maksimalna dozvoljena temperatura ćelija je 45°C.
12. Ne bacati ćelije u vatru.
13. Reciklaža.
14. Druga klasa bezbednosti punjača.
15. Ne bacati ćelije u vodu.

IZRADA I NAMENA

Sabljasta testera je elektrouređaj koji se puni preko akumulatora. Napon se dobija preko DC motora čija se brzina obrtaja konvertuje u recipročne pokrete. Uređaj je namenjen za obavljanje jednostavnog razdelnog sečenja, krivolinijskog sečenja i useka u drvetu, materijalima sličnim drvetu i plastičnim masama i metalima (pod uslovnom da se koristi odgovarajuće sečivo). Oblasti upotrebe su obavljanje radova renoviranja - izgradnje, kao i drugih radova u okviru samostalnih amaterske delatnosti (majstorisanje).



Zabranjeno je koristiti elektrouređaj suprotno od njegove namene.

OPIS GRAFIČKIH STRANA

Dole data numeracija odnosi se na elemente uređaja koji su predstavljani na grafičkim stranama datog uputstva.

1. Sečivo
2. Postolje
3. Ručica za brzo montiranje sečiva
4. Prednja drška
5. Taster blokade startera
6. Starter
7. Glavna drška
8. Taster za pričvršćivanje akumulatora
9. Akumulator
10. LED diode
11. Punjač
12. Taster signalizacije stanja napunjenosti akumulatora
13. Signalizacija stanja napunjenosti akumulatora (LED diode)

* Mogu se pojaviti razlike između crteža i proizvoda.

OPIS KORIŠĆENIH GRAFIČKIH ZNAKOVA



PAŽNJA



UPOZORENJE



MONTIRANJE/SASTAVLJANJE



INFORMACIJA

OPREMA I DODACI

1. Sečivo - 1 kom

PRIPREMA ZA RAD

VAĐENJE / POSTAVLJANJE AKUMULATORA

- Pritisnuti taster za pričvršćivanje akumulatora (8) i izvaditi akumulator (9) (slika A).
- Postaviti napunjeni akumulator (9) u držač na dršci sve dok se ne čuje zvuk iskanjanja taster za pričvršćivanje akumulatora (8).

PUNJENJE AKUMULATORA

Uređaj se dobija sa delimično napunjenim akumulatorom. Punjenje akumulatora treba obavljati u uslovima gde temperatura okruženja iznosi 4°C - 40°C. Nov akumulator ili takav koji duže vremena nije bio korišćen, dostiže punu snagu nakon oko 3 - 5 ciklusa punjenja i pražnjenja.

- Izvaditi akumulator (9) iz uređaja (slika A).

- Uključiti punjač (11) u struju (230 V AC).

- Gurnuti akumulator (9) u punjač (11) (slika B). Proveriti da li je akumulator pravilno postavljen (gurnut do kraja).



Nakon uključivanja punjača u struju (230 V AC) zasvetleće zelena dioda (10) na punjaču, koja signalizira priključivanje napona.

Nakon postavljanja akumulatora (9) u punjač (11) zasvetleće crvena dioda (10) na punjaču, koja signalizira da traje proces punjenja akumulatora.

Istovremeno svetlučenje zelene diode stanja napunjenosti akumulatora (13) u različitim sistemima (vidi opis dole).

- **Svetlučenje svih dioda** - signalizira da je akumulator prazan i da je neophodno napuniti ga.
- **Svetlučenje 2 diode** - signalizira delimično ispražnjenost.
- **Svetlučenje 1 diode** - signalizira visoki nivo napunjenosti akumulatora.



Nakon punjenja akumulatora, dioda (10) na punjaču svetli zeleno, a sve diode stanja napunjenosti akumulatora (13) svetle bez prekida. Nakon nekog vremena (oko 15s) diode stanja napunjenosti akumulatora (13) će se isključiti.



Akumulator ne treba da se puni duže od 8 časova. Prekoračenje tog vremena može dovesti do oštećenja svećica akumulatora. Punjač se ne isključuje automatski nakon punjenja akumulatora u potpunosti. Zelena dioda na punjaču i dalje će da svetli. Dioda stanja napunjenosti akumulatora isključuju se nakon nekog vremena. Isključiti napajanje pre vađenja akumulatora iz punjača. Izbegavati jedna za drugim, kratkotrajna punjenja. Ne treba dopunjavati akumulator nakon kratke upotrebe uređaja. Znatno smanjenje vremenskog perioda između neophodnih punjenja znak je da je akumulator iskorišćen i da ga treba zameniti.



Tokom procesa punjenja akumulatori se zagrevaju. Ne počinjati sa radom odmah nakon punjenja sačekati da se akumulator ohladi do nivoa temperature prostora. To štiti od oštećenja akumulatora.

SIGNALIZACIJA STANJA NAPUNJENOSTI AKUMULATORA



Akumulator poseduje signalizaciju stanja napunjenosti akumulatora (3 LED diode) (13). Kako bi se proverilo stanje napunjenosti akumulatora potrebno je pritisnuti taster signalizacije stanja napunjenosti akumulatora (12) (slika C). Svetlučenje svih dioda signalizira visoki nivo napunjenosti akumulatora. Svetlučenje 2 diode signalizira delimično ispražnjenost. Svetlučenje samo 1 diode znači da je akumulator prazan i da je neophodno napuniti ga.

PRIČVRŠĆIVANJE SEČIVA



Montaža i promena sečiva odvija se

- Pomeriti ručicu za brzu montažu sečiva (3) ka gore (slika D).
- Gurnuti sečivo do pojave otpora u otvor drške za altake.
- Otpustiti ručicu za brzo montiranje sečiva (3) (ručica se samostalno vraća u prvobitni položaj) (slika E).
- Proveriti da li je sečivo pravilno postavljeno u dršci, laganim povlačenjem sečiva.



Potrebno je koristiti odgovarajuća sečiva za nameravani posao.

RAD / POSTAVKE

UKLJUČIVANJE / ISKLJUČIVANJE



Uređaj poseduje taster za blokadu startera (5) koji obezbeđuje od slučajnog pokretanja. Sigurnosni taster nalazi se sa obe strane kućišta uređaja (slika F).



Uključivanje

- Pritisnuti jedan kraj taster blokade startera (5) i zadržati u tom položaju.
- Pritisnuti taster startera (6) (slika G).
- Nakon pokretanja uređaja taster blokade startera (5) može da se pustiti.

Isključivanje

- Otpuštanje pritiska sa tastera startera (6) dovodi do zaustavljanja uređaja.



Zakres prędkości pracy urzędzenia regulowany jest stopniem nacisku na przycisk włącznika.

SEČENJE



- Postaviti prednji deo postolja (2) ravno na materijal predviđen za sečenje, tako da sečivo ne dodiruje materijal.
- Pokrenuti testeru i podesiti brzinu rada koja odgovara karakteristikama materijala koji se seče.
- Prevlačiti polako vodeći sečivo po prethodno označenoj liniji sečenja (slika H, I).



Sečenje treba obavljati ravnomerno, obraćajući pažnju da se ne preoperteti testera. Prekomerni pritisak na sečivo ima dejstvo kočenja, što ima negativan uticaj na efikasnost sečenja.



Prilikom rada cela površina postolja treba da naleže na površinu materijala koji se obrađuje.



Proveriti da li je radna alatka ispravno pričvršćena. Neispravno ili nepotpuno pričvršćene radne alatke mogu se tokom rada okrenuti i dovesti do opasnosti po osobu koja uređaj koristi.

KORIŠĆENJE I ODRŽAVANJE



Pre pristupanja bilo kakvim operacijama vezanim za instalaciju, podešavanje, popravku ili upotrebu, potrebno je izvaditi akumulator iz uređaja.

ODRŽAVANJE I ČUVANJE



- Preporučuje se čišćenje uređaja neposredno nakon svake upotrebe.
- Za čišćenje ne treba koristiti vodu ili druge tečnosti.
- Uređaj treba čistiti uz pomoć suvog parčeta tkanine ili produvati kompresovanim vazduhom niskog pritiska.
- Ne treba koristiti sredstva za čišćenje niti rastvarače jer oni mogu oštetiti delove napravljenije od plastičnih masa.
- Redovno treba čistiti ventilacione otvore na kućištu motora kako ne bi došlo do pregrevanja uređaja.
- Uređaj uvek treba čuvati na suvom mestu, nedostupnom za decu.
- Uređaj treba čuvati sa izvađenim akumulatorom.



Sve vrste popravki treba poveriti ovlašćenom servisu proizvođača.

TEHNIČKE KARAKTERISTIKE

NOMINALNI PODACI

Akumulatorska sabljasta testera 58G017	
Parametar	Vrednost
Napon struje	18 V DC
Broj oscilacija na praznom hodu	0-3000 min ⁻¹

Sistem pričvršćivanja radnih alatki	bez alatki
Skok sečiva	22 mm
Maksimalna debljina sečenog materijala (drvo)	60 mm
Maksimalna debljina sečenog materijala (čelik)	6 mm
Klasa bezbednosti	III
Masa	1,85 kg
Godina proizvodnje	2020

58G017 označava tip ili opis mašine

Akumulator sistema Graphite Energy+		
Parametar	Vrednost	
Akumulator	58G001	58G004
Napon akumulatora	18 V DC	18 V DC
Tip akumulatora	Li-Ion	Li-Ion
Kapacitet akumulatora	2000 mAh	4000 mAh
Opseg temperature okruženja	4°C – 40°C	4°C – 40°C
Vreme punjenja punjačem 58G002	1 h	2 h
Masa	0,400 kg	0,650 kg
Godina proizvodnje	2020	2020

Punjač sistema Graphite Energy+	
Parametar	Vrednost
Tip punjača	58G002
Napon struje	230 V AC
Frekvencija napona	50 Hz
Napon punjenja	22 V DC
Maksimalna struja punjenja	2300 mA
Opseg temperature okruženja	4°C – 40°C
Vreme punjenja akumulatora 58G001	1 h
Vreme punjenja akumulatora 58G004	2 h
Klasa bezbednosti	II
Masa	0,300 kg
Godina proizvodnje	2020

PODACI VEZANI ZA BUKU I PODRHTAVANJE

Nivo akustičnog pritiska (brušenje)	$L_{p_A} = 82,31 \text{ dB(A) K} = 3 \text{ dB(A)}$
Nivo akustične snage (brušenje)	$L_{w_A} = 93,31 \text{ dB(A) K} = 3 \text{ dB(A)}$
Izmerena vrednost podrhtavanja (sečenje drveta - glavna drška)	$a_{h1} = 18,728 \text{ m/s}^2 \text{ K} = 1,5 \text{ m/s}^2$
Izmerena vrednost podrhtavanja (sečenje drveta - pomoćna drška)	$a_{h1} = 15,044 \text{ m/s}^2 \text{ K} = 1,5 \text{ m/s}^2$
Izmerena vrednost podrhtavanja (sečenje lima - glavna drška)	$a_{h1} = 6,422 \text{ m/s}^2 \text{ K} = 1,5 \text{ m/s}^2$
Izmerena vrednost podrhtavanja (sečenje lima - pomoćna drška)	$a_{h1} = 5,511 \text{ m/s}^2 \text{ K} = 1,5 \text{ m/s}^2$



Informacije na temu buke i vibracija

Nivo emitovane buke uređaja opisan kao: nivo emitovane akustične snage L_{pA} i nivo akustične snage L_{WA} (gde K označava nepreciznost dimenzije). Podrhtavanje emitovano od strane uređaja opisano kao izmerena vrednost brzine podrhtavanja a_h (gde K označava nepreciznost dimenzije).

Dati u uputstvu: nivo emitovanog akustičnog pritiska L_{pA} , nivo akustične snage L_{WA} kao i vrednost brzine podrhtavanja a_h izmereni su u skladu sa normom EN 60745-1. Dati nivo podrhtavanja a_h može da se koristi za poređenje uređaja ili za početno vrednovanje podrhtavanja.

Dati nivo podrhtavanja reprezentativan je na osnovu upotrebe uređaja. Ukoliko se uređaj koristi za drugu upotrebu ili sa drugim radnim alatima, nivo podrhtavanja može podležati promeni. Na viši nivo podrhtavanja uticanje nedovoljna ili veoma retka konzervacija uređaja. Gore navedeni uzroci mogu dovesti do povećanja ekspozicije podrhtavanja tokom celog vremena rada.

Za precizno procenjivanje ekspozicije podrhtavanja potrebno je obratiti pažnju na to kada je uređaj isključen ili kada je uključen ali se ne koristi za rad. Nakon detaljne procene svih faktora ukupna izloženost niti znatno niža.

U cilju zaštite korisnika od vibracija potrebno je uvesti dodatna zaštitna sredstva kao npr.: ciklična konzervacija uređaja i radnih alati, odgovarajuća zaštita temperature ruju i odgovarajuća organizacija posla.

ZAŠTITA SREDINE

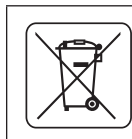

Proizvode koji se napajaju strujom ne treba bacati s otpacima iz kuće, već ih treba predati u otpadne sirovine u odgovarajućim ustanovama. Informacije o otpadnim sirovinama daje prodavac proizvoda ili gradska vlast. Iskorišćeni uređaj električni ili elektronski sadrži supstance osetljive za životnu sredinu. Uređaji koji nisu za reciklažu predstavljaju potencijalno narušavanje životne sredine i zdravlja ljudi.



Akumulatore / baterije ne treba bacati s otpacima iz kuće, zabranjeno je bacati ih u vatra ili vodu. Oštećeni ili iskorišćeni akumulator treba dati u odgovarajući servis za reciklažu u skladu sa aktuelnom direktivom koja se tiče odlaganja akumulatora i baterija.

Li-Ion

* Zadržava se pravo izmena.

„Grupa Topex Spółka z ograniczoną odpowiedzialnością“ Spółka komandytowa sa sedištem u Varšavi, ulica Pograniczna 2/4 (u daljem tekstu: „Grupa Topex“) informiše da, sva autorska prava na sadržaj dole datog uputstva (u daljem tekstu: „Uputstvo“), u kome između ostalog, tekst uputstva, postavljene fotografije, sheme, crteži, a takođe i sastav, pripadaju isključivo Grupa Topex-u i podležu pravnoj zaštiti u skladu sa propisom od dana 4. februara 1994. godine, o autorskim pravima i sličnim pravima (tj. Pravni glasnik 2006 broj 90, član 631, sa kasnijim izmenama). Kopiranje, menjanje, objavljivanje, menjanje u cilju komercijalizacije, celine Uputstva kao i njenih delova, bez saglasnosti Grupa Topex-a u pismenoj formi, strogo je zabranjeno i može dovesti do pozivanja na odgovornost kako gradansku tako i sudsku.



ΜΕΤΑΦΡΑΣΗ ΤΟΥ ΠΡΩΤΟΤΥΠΟΥ ΤΩΝ ΟΔΗΓΙΩΝ ΧΡΗΣΗΣ

ΕΠΑΝΑΦΟΡΤΙΖΟΜΕΝΗ ΣΠΑΘΟΣΕΓΑ 58G017

ΠΡΟΣΟΧΗ: ΠΡΟΤΟΥ ΞΕΚΙΝΗΣΕΤΕ ΤΗ ΧΡΗΣΗ ΤΟΥ ΗΛΕΚΤΡΙΚΟΥ ΜΗΧΑΝΗΜΑΤΟΣ ΧΕΙΡΟΣ, ΔΙΑΒΑΣΤΕ ΠΡΟΣΕΚΤΙΚΑ ΤΙΣ ΠΑΡΟΥΣΕΣ ΟΔΗΓΙΕΣ ΧΡΗΣΗΣ ΚΑΙ ΔΙΑΤΗΡΗΣΗΣ ΓΙΑ ΜΕΛΛΟΝΤΙΚΗ ΑΝΑΦΟΡΑ.

ΕΙΔΙΚΕΣ ΑΠΑΙΤΗΣΕΙΣ ΑΣΦΑΛΕΙΑΣ

ΕΙΔΙΚΕΣ ΑΠΑΙΤΗΣΕΙΣ ΑΣΦΑΛΕΙΑΣ (ΕΠΑΝΑΦΟΡΤΙΖΟΜΕΝΗ ΣΠΑΘΟΣΕΓΑ)

- Κατά τη διάρκεια της κοπής πρέπει να χρησιμοποιείτε ειδικές μάσκες για την προστασία των αναπνευστικών σας οδών από την σκόνη που δημιουργείται κατά την επεξεργασία υλικών.
- Επιθεωρήστε προσεκτικά το προς επεξεργασία υλικό προτού προβείτε στην εργασία με το ηλεκτρικό μηχάνημα, ώστε να αποτρέψετε την επαφή του με καρφιά, βίδες και άλλα σκληρά αντικείμενα.
- Απαγορεύεται να κόβετε το υλικό του οποίου το μέγεθος (πάχος) υπερβαίνει εκείνο που αναφέρεται στα τεχνικά χαρακτηριστικά του ηλεκτρικού μηχανήματος.
- Προτού ξεκινήσετε την εργασία βεβαιωθείτε ότι υπάρχει αρκετός ελεύθερος χώρος κάτω από το προς επεξεργασία υλικό ώστε να μην προκληθεί ζημιά στον πάγκο ή το δάπεδο από την πριονόλαμα.
- Κρατάτε το αλυσοπρίονο με τα δύο σας χέρια.
- Προτού πιάσετε τον διακόπτη, βεβαιωθείτε ότι η πριονόλαμα δεν έρχεται σε επαφή με το προς επεξεργασία υλικό.
- Απαγορεύεται να ακουμπάτε με το χέρι τα κινούμενα μέρη του ηλεκτρικού μηχανήματος.
- Πριν από την κοπή διαπέδου, τοίχου ή άλλου υλικού βεβαιωθείτε ότι δεν υπάρχουν ηλεκτρικά καλώδια ή αγωγοί αερίου στην ακτίνα της κοπής μέσα σε αυτά.
- Απαγορεύεται να αφήνετε τη σπαθόσεγα στην άκρη, όταν συνεχίζει να λειτουργεί. Απαγορεύεται να ενεργοποιείτε τη σπαθόσεγα, εάν δεν την κρατήσετε με το χέρι σας.
- Για να αφαιρέσετε την πριονόλαμα, πρωτίστως απενεργοποιήστε τη σπαθόσεγα από τον διακόπτη και αναμένετε η πριονόλαμα να ακινητοποιηθεί. Μετά απουσύνδεστε τον ηλεκτρικό συσσωρευτή από τη σπαθόσεγα.
- Απαγορεύεται να ακουμπάτε την πριονόλαμα ή το υπό επεξεργασία υλικό αμέσως κατόπιν ολοκλήρωσης της εργασίας σας. Τα εξαρτήματα αυτά μπορούν να θερμανθούν πολύ και να προκαλέσουν εγκαυματα.
- Εάν το ηλεκτρικό μηχάνημα παράγει αλλόκοτο ήχο κατά τη λειτουργία του ή δεν λειτουργεί σωστά, οφείλετε να το απενεργοποιήσετε αμέσως και να αποσυνδέσετε τον ηλεκτρικό συσσωρευτή.
- Δεν πρέπει να καλύπτετε τις οπές εξαερισμού στο σώμα της σπαθόσεγας, ούτως ώστε να εξασφαλίσετε τη σωστή ψύξη.

ΥΠΟΔΕΙΞΕΙΣ ΤΗΣ ΑΣΦΑΛΟΥΣ ΧΡΗΣΗΣ ΤΟΥ ΗΛΕΚΤΡΙΚΟΥ ΣΥΣΣΩΡΕΥΤΗ

- Σε περίπτωση βλάβης και λανθασμένης χρήσης, ο ηλεκτρικός συσσωρευτής ενδέχεται να παράγει αέρια. Θα πρέπει να αερίσετε τον χώρο, και σε περίπτωση αδιαθεσίας, να συμβουλευτείτε τον ιατρό σας. Τα αέρια ενδέχεται να βλάψουν τις αναπνευστικές οδούς.

- Όταν οι ηλεκτρικοί συσσωρευτές δεν χρησιμοποιούνται σωστά, μπορεί να διαρρέουν υγρό. Αποφύγετε την επαφή με αυτό. Εάν έρθετε σε επαφή κατά λάθος, πλυθείτε με νερό. Εάν το υγρό έρθει σε επαφή με τα μάτια σας, ζητήστε επίσης ιατρική βοήθεια. Το υγρό που διαρρέει από τον ηλεκτρικό συσσωρευτή ενδέχεται να προκαλέσει ερεθισμούς στα μάτια ή εγκαύματα.
- Μην ανοίγετε τον ηλεκτρικό συσσωρευτή. Ελλοχεύει ο κίνδυνος βραχυκυκλώματος.
- Μην χρησιμοποιείτε τον ηλεκτρικό συσσωρευτή του ηλεκτρικού μηχανήματος όταν βρέχει.
- Διατηρείτε μια ασφαλή απόσταση του ηλεκτρικού συσσωρευτή από πηγές θερμότητας. Απαγορεύεται να αφήνετε τον ηλεκτρικό συσσωρευτή για πολλή ώρα σε μέρη όπου θα εκτεθεί σε υψηλές θερμοκρασίες (απευθείας στον ήλιο, κοντά σε θερμαντικά σώματα ή σε μέρη όπου η θερμοκρασία υπερβαίνει τους 50 °C).

ΥΠΟΔΕΙΞΕΙΣ ΤΗΣ ΑΣΦΑΛΟΥΣ ΧΡΗΣΗΣ ΤΟΥ ΦΟΡΤΙΣΤΗ ΤΟΥ ΗΛΕΚΤΡΙΚΟΥ ΣΥΣΩΡΕΥΤΗ

- Αυτή η συσκευή δεν ενδείκνυται για χρήση από άτομα (συμπεριλαμβανομένων των παιδιών) με περιορισμένες σωματικές, αισθητήριες ή νοητικές ικανότητες ή έλλειψη εμπειρίας ή/και έλλειψη γνώσης, εκτός εάν επιτηρούνται από άτομο υπεύθυνο για την ασφάλειά τους ή έχουν λάβει οδηγίες για τη χρήση της συσκευής.
- Τα παιδιά πρέπει να επιτηρούνται, ώστε να είναι βέβαιο ότι δεν παίζουν με τον φορτιστή.
- Προστατέψτε τον φορτιστή από την υγρασία ή το νερό. Σε περίπτωση κατά την οποία το νερό εισέλθει εντός του φορτιστή, αυξάνεται η πιθανότητα ηλεκτροπληξίας. Ο φορτιστής επιτρέπεται να χρησιμοποιείται μόνο σε εσωτερικούς χώρους χωρίς υγρασία.
- Προτού προβείτε σε οιοδήποτε ενέργειες που αφορούν στην τεχνική συντήρηση ή τον καθαρισμό του φορτιστή, θα πρέπει να το αποσυνδέσετε από τον ηλεκτρικό δίκτυο.
- Μην χρησιμοποιείτε τον φορτιστή όταν είναι τοποθετημένος επάνω σε εύφλεκτα υλικά (π.χ. χαρτί, ύφασμα) καθώς και πλησίον εύφλεκτων υλικών. Εάν ο φορτιστής ζεσταθεί κατά τη φόρτιση, ελλοχεύει ο κίνδυνος πυρκαγιάς.
- Ελέγξτε την τεχνική κατάσταση του φορτιστή, του καλωδίου τροφοδοσίας και του ρευματολήπτη πριν από κάθε χρήση. Μην χρησιμοποιείτε τον φορτιστή εάν έχει βλάβη. Μην επιχειρήσετε να αποσυρμολογήσετε τον φορτιστή. Οιαδήποτε επισκευή θα πρέπει να ανατίθεται στο εξουσιοδοτημένο συνεργείο. Λανθασμένη συναρμολόγηση του φορτιστή δημιουργεί τον κίνδυνο πυρκαγιάς ή ηλεκτροπληξίας.
- Ο φορτιστής δεν ενδείκνυται για χρήση από άτομα (συμπεριλαμβανομένων των παιδιών) με περιορισμένες σωματικές, αισθητήριες ή νοητικές ικανότητες ή έλλειψη εμπειρίας ή/και έλλειψη γνώσης, εκτός εάν επιτηρούνται από άτομο υπεύθυνο για την ασφαλεία τους ή έχουν λάβει οδηγίες για τη χρήση της συσκευής. Διαφορετικά, ελλοχεύει ο κίνδυνος λανθασμένου χειρισμού του φορτιστή, με αποτέλεσμα να προκληθούν τραυματισμοί.
- Αποσυνδέστε τον φορτιστή από τον ηλεκτρικό δίκτυο όταν δεν τον χρησιμοποιείτε.

ΠΡΟΣΟΧΗ! Το ηλεκτρικό μηχάνημα προορίζεται για λειτουργία σε εσωτερικούς χώρους.

Παρά την ασφαλή κατασκευή, τα ληφθέντα μέτρα ασφαλείας και τη χρήση μέσω προστασίας, πάντοτε υπάρχει ένας εναπομείνων κίνδυνος τραυματισμού κατά τη λειτουργία του εργαλείου.

Σε περίπτωση που οι ηλεκτρικοί συσσωρευτές τύπου Li-ion εκτεθούν σε υψηλές θερμοκρασίες ή συμβεί βραχυκύκλωμα, ενδέχεται να έχουν διαρροή, να υποστούν ανάφλεξη ή να εκραγούν. Τις ζεστές, ηλιόλουστες μέρες μην αποθηκεύετε τους ηλεκτρικούς συσσωρευτές στο αυτοκίνητό σας. Μην ανοίγετε τους ηλεκτρικούς συσσωρευτές. Οι ηλεκτρικοί συσσωρευτές τύπου Li-ion είναι εφοδιασμένοι με την ηλεκτρονική ασφάλεια, η οποία, σε περίπτωση βλάβης, ενδέχεται να προκαλέσει ανάφλεξη ή έκρηξη τους.

Επεξήγηση των εικονογραμμάτων



1. ΠΡΟΣΟΧΗ! Τηρείτε τα ειδικά μέτρα ασφαλείας.
2. Διαβάστε τις οδηγίες χρήσης, ακολουθείτε τις συστάσεις και τηρείτε τους κανόνες ασφαλείας που παρατίθενται σε αυτές!
3. Να χρησιμοποιείτε μέσα ατομικής προστασίας (κλειστά προστατευτικά γυαλιά, ωτοασπίδες).
4. Να χρησιμοποιείτε προσωπικά προστασίας από τη σκόνη!
5. Να χρησιμοποιείτε προστατευτικά γάντια.
6. Μην αφήνετε τα παιδιά να ακουμπούν το ηλεκτρικό μηχάνημα.
7. Να χρησιμοποιείτε προστατευτική ένδυση.
8. Προστατέψτε τον εξοπλισμό από την υγρασία.
9. Προτού προβείτε στη ρύθμιση ή τον καθαρισμό, αφαιρέστε τον ηλεκτρικό συσσωρευτή από το ηλεκτρικό μηχάνημα.
10. Το ηλεκτρικό μηχάνημα προορίζεται για λειτουργία σε εσωτερικούς χώρους.
11. Μέγιστη επιτρεπόμενη θερμοκρασία του ηλεκτρικού συσσωρευτή 45 °C.
12. Μην εκθέτετε τους ηλεκτρικούς συσσωρευτές στη φωτιά.
13. Ανακύκλωση.
14. Δεύτερη κλάση προστασίας του φορτιστή.
15. Μην εκθέτετε τους ηλεκτρικούς συσσωρευτές στο νερό.

ΚΑΤΑΣΚΕΥΗ ΚΑΙ ΧΡΗΣΗ

Η σταθόσρα είναι ηλεκτρικό εργαλείο που τροφοδοτείται από τον ηλεκτρικό συσσωρευτή. Η μετάδοση κίνησης πραγματοποιείται με τον κινητήρα συνεχούς ρεύματος με συλλέκτη και με μόνιμους μαγνήτες, η περιστροφική κίνηση του οποίου έχει αντικατασταθεί με την παλινδρομική. Το ηλεκτρικό μηχάνημα είναι σχεδιασμένο για διαμηρή κοπή, καμπυλωτή κοπή καθώς και για την κοπή σχημάτων στο ξύλο και υλικά με βάση το ξύλο, πολυμερή υλικά και μέταλλα (υπό την προϋπόθεση χρήσης της κατάλληλης προιονόλαμας). Τομέας εφαρμογών του ηλεκτρικού μηχανήματος: οικιακές κατασκευαστικές εργασίες, εργασίες ανακαίνισης καθώς και όλες οι ερασιτεχνικές εργασίες.

Απαγορεύεται η χρήση του ηλεκτρικού εργαλείου πέραν του σκοπού κατασκευής του.

ΠΕΡΙΓΡΑΦΗ ΣΤΙΣ ΕΙΚΟΝΕΣ

Η αρίθμηση στην παρακάτω λίστα αφορά τα εξαρτήματα του ηλεκτρικού μηχανήματος χειρός που παρουσιάζονται στις σελίδες με εικόνες.

1. Πριονόλαμα
2. Πέλμα οδήγησης
3. Μοχλός ταχείας τοποθέτησης πριονόλαμας
4. Μπροστινή χειρολαβή
5. Κουμπί κλειδώματος του διακόπτη
6. Διακόπτης
7. Κύρια χειρολαβή
8. Κουμπί ασφάλισης του ηλεκτρικού συσσωρευτή
9. Ηλεκτρικός συσσωρευτής
10. Φωτοδιόδοι
11. Φορτιστής
12. Κουμπί ένδειξης του επιπέδου φόρτισης του ηλεκτρικού συσσωρευτή
13. Ένδειξη του επιπέδου φόρτισης του ηλεκτρικού συσσωρευτή (φωτοδιόδοι)

* Το ηλεκτρικό μηχάνημα που αποκτήσατε μπορεί να έχει μικρές διαφορές από αυτό της εικόνας

ΕΠΕΞΗΓΗΣΗ ΠΡΟΕΙΔΟΠΟΙΗΤΙΚΩΝ ΣΗΜΑΤΩΝ



ΠΡΟΣΟΧΗ



ΠΡΟΕΙΔΟΠΟΙΗΣΗ



ΣΥΝΑΡΜΟΛΟΓΗΣΗ/ΡΥΘΜΙΣΕΙΣ



ΠΛΗΡΟΦΟΡΙΕΣ

ΕΞΑΡΤΗΜΑΤΑ ΚΑΙ ΕΠΙΠΛΕΟΝ ΑΝΤΑΛΛΑΚΤΙΚΑ

1. Πριονόλαμα - 1 τμχ

ΠΡΟΕΤΟΙΜΑΣΙΑ ΓΙΑ ΕΡΓΑΣΙΑ

ΑΦΑΙΡΕΣΗ / ΤΟΠΟΘΕΤΗΣΗ ΤΟΥ ΗΛΕΚΤΡΙΚΟΥ ΣΥΣΣΩΡΕΥΤΗ

- Πιέστε το κουμπί ασφάλισης του ηλεκτρικού συσσωρευτή (8) και αφαιρέστε τον ηλεκτρικό συσσωρευτή (9) (εικ. Α).
- Τοποθετήστε τον φορτισμένο ηλεκτρικό συσσωρευτή (9) μέσα στη χειρολαβή, ώσπου να ακούσετε ένα χαρακτηριστικό κλικ, ώστε να λειτουργήσει το κουμπί ασφάλισης του ηλεκτρικού συσσωρευτή (8).

ΦΟΡΤΙΣΗ ΤΟΥ ΗΛΕΚΤΡΙΚΟΥ ΣΥΣΣΩΡΕΥΤΗΣ

Το ηλεκτρικό μηχάνημα διατίθεται στην αγορά με εν μέρει φορτισμένο τον ηλεκτρικό συσσωρευτή. Ο ηλεκτρικός συσσωρευτής θα πρέπει να φορτίζεται σε θερμοκρασία περιβάλλοντος από 4 °C έως 40 °C. Ο νέος ηλεκτρικός συσσωρευτής ή ο υπάρχον ηλεκτρικός συσσωρευτής, όταν δεν χρησιμοποιείτε για μεγάλο χρονικό διάστημα, θα επιτύχει την ονομαστική του χωρητικότητα περίπου μετά από 3 έως 5 κύκλους φόρτισης και εκφόρτισης.

- Αφαιρέστε τον ηλεκτρικό συσσωρευτή (9) από το ηλεκτρικό μηχάνημα (εικ. Α).
- Συνδέστε τον φορτιστή (11) στην πρίζα ηλεκτρικού δικτύου (230 V AC).
- Εισάγετε τον ηλεκτρικό συσσωρευτή (9) μέσα στον φορτιστή (11) (εικ. Β). Ελέγξτε εάν η θέση του ηλεκτρικού συσσωρευτή είναι ορθή (θα πρέπει να έχει εισαχθεί έως το τέλος της διαδρομής).

Κατόπιν σύνδεσης του φορτιστή στον ρευματοδότη (230 V AC), θα ενεργοποιηθεί η πράσινη φωτοδιόδος (10) του φορτιστή, η οποία καταδεικνύει την ύπαρξη τάσης.

Αφού ο ηλεκτρικός συσσωρευτής (9) εισαχθεί στον φορτιστή (11), θα ενεργοποιηθεί η ερυθρή φωτοδιόδος (10) του φορτιστή, η οποία καταδεικνύει ότι η φόρτιση του ηλεκτρικού συσσωρευτή είναι σε εξέλιξη.

Οι πράσινες φωτοδιόδοι, οι οποίες καταδεικνύουν τον βαθμό φόρτισης του ηλεκτρικού συσσωρευτή, (13) ενεργοποιούνται

ταυτόχρονα, εκπέμπουν παλλόμενο φωτισμό σε διαφορετικούς συνδυασμούς (βλ. την περιγραφή παρακάτω).

- **Όταν όλες οι φωτοδιόδοι εκπέμπουν παλλόμενο φωτισμό**, αυτό σημαίνει ότι το επίπεδο της φόρτισης είναι χαμηλό και ότι ο ηλεκτρικός συσσωρευτής χρήζει φόρτισης.
- **Όταν οι 2 φωτοδιόδοι εκπέμπουν σταθερό φωτισμό**, αυτό καταδεικνύει μερική εκφόρτιση.
- **Όταν η 1 φωτοδιόδος εκπέμει παλλόμενο φωτισμό**, αυτό καταδεικνύει υψηλό επίπεδο φόρτισης του ηλεκτρικού συσσωρευτή.



Κατόπιν φόρτισης του ηλεκτρικού συσσωρευτή, η φωτοδιόδος (10) του φορτιστή ενεργοποιείται και εκπέμει πράσινο φωτισμό, ενώ όλες οι φωτοδιόδοι που καταδεικνύουν τον βαθμό φόρτισης του ηλεκτρικού συσσωρευτή (13) εκπέμπουν συνεχόμενο φωτισμό. Σε λίγη ώρα (περίπου 15 δευτερόλεπτα) οι φωτοδιόδοι που καταδεικνύουν τον βαθμό φόρτισης του ηλεκτρικού συσσωρευτή (13) απενεργοποιούνται.



Η διάρκεια της διαδικασίας φόρτισης του ηλεκτρικού συσσωρευτή δεν πρέπει να υπερβαίνει 8 ώρες. Υπέρβαση αυτού του χρονικού διαστήματος ενδέχεται να προκαλέσει βλάβη στα στοιχεία του ηλεκτρικού συσσωρευτή. Ο φορτιστής δεν απενεργοποιείται αυτόματα κατόπιν πλήρους φόρτισης του ηλεκτρικού συσσωρευτή. Η πράσινη φωτοδιόδος του φορτιστή θα παραμείνει ενεργοποιημένη. Οι φωτοδιόδοι που καταδεικνύουν τον βαθμό φόρτισης θα απενεργοποιηθούν σε λίγη ώρα. Διακόψτε την τροφοδοσία, πρώτο αφαιρέστε τον ηλεκτρικό συσσωρευτή από τον φορτιστή. Αποφεύγετε σύντομες και συχνές φορτίσεις. Μην φορτίζετε τον ηλεκτρικό συσσωρευτή κατόπιν μιας σύντομης χρήσης του ηλεκτρικού εργαλείου. Σημαντική μείωση του χρόνου λειτουργίας του ηλεκτρικού συσσωρευτή μεταξύ των φορτίσεων του υποδηλώνει ότι έχει φθαρεί και χρήζει αντικατάστασης.



Οι ηλεκτρικοί συσσωρευτές θερμαίνονται πολύ κατά την φόρτισή τους. Μην αρχίζετε την εργασία αμέσως κατόπιν ολοκλήρωσης της διαδικασίας φόρτισης, αφήστε τον ηλεκτρικό συσσωρευτή να ψυχθεί έως τη θερμοκρασία δωματίου. Αυτό θα προστατέψει τον ηλεκτρικό συσσωρευτή από βλάβη.

ΕΝΔΕΙΞΗ ΤΟΥ ΕΠΙΠΕΔΟΥ ΦΟΡΤΙΣΗΣ ΤΟΥ ΗΛΕΚΤΡΙΚΟΥ ΣΥΣΣΩΡΕΥΤΗ

Ο ηλεκτρικός συσσωρευτής διαθέτει την ένδειξη του επιπέδου φόρτισης του (3 φωτοδιόδοι) (13). Για να ελέγξετε το επίπεδο φόρτισης του ηλεκτρικού συσσωρευτή, θα πρέπει να πιέσετε το κουμπί ένδειξης του επιπέδου φόρτισης του ηλεκτρικού συσσωρευτή (12) (εικ. C). Η ενεργοποίηση όλων των φωτοδιόδων σημαίνει υψηλό επίπεδο φόρτισης του ηλεκτρικού συσσωρευτή. Η ενεργοποίηση των 2 φωτοδιόδων σημαίνει μερική εκφόρτιση. Η ενεργοποίηση της 1 μόνο φωτοδιόδου σημαίνει ότι το επίπεδο της φόρτισης είναι χαμηλό και ότι ο ηλεκτρικός συσσωρευτής χρήζει φόρτισης.

ΤΟΠΟΘΕΤΗΣΗ ΤΗΣ ΠΡΙΟΝΟΛΑΜΑΣ ΜΕΤΑΛΛΟΥ

Δεν θα χρειαστείτε βοηθητικά εργαλεία για την τοποθέτηση και την αντικατάσταση της πριονόλαμας μετάλλου.

- Τραβήξτε τον μοχλό ταχείας τοποθέτησης πριονόλαμας (3) προς τα πάνω (εικ. D).
- Εισάγετε την πριονόλαμα στην οπή της υποδοχής πριονόλαμας έως το τέλος της διαδρομής.
- Κατεβάστε τον μοχλό ταχείας τοποθέτησης πριονόλαμας (3) (ο μοχλός θα επανέλθει αυτόματα στην αρχική του θέση) προς τα πάνω (εικ. E).
- Ελέγξτε για την ορθότητα της στερέωσης της πριονόλαμας στην υποδοχή, ελαφρώς έλκοντας την πριονόλαμα.



Η πριονόλαμα θα πρέπει να είναι κατάλληλη για τον τύπο εργασίας που εκτελείτε.

ΛΕΙΤΟΥΡΓΙΑ / ΡΥΘΜΙΣΕΙΣ

ΕΝΕΡΓΟΠΟΙΗΣΗ / ΑΠΕΝΕΡΓΟΠΟΙΗΣΗ



Το ηλεκτρικό μηχανήμα διαθέτει το κουμπί κλειδώματος του διακόπτη (5), το οποίο αποτρέπει την αθέλητη ενεργοποίηση. Το κουμπί ασφαλείας βρίσκεται και στις δύο πλευρές του σώματος του ηλεκτρικού μηχανήματος (εικ. F).



Ενεργοποίηση

- Πιέστε το ένα άκρο του κουμπιού κλειδώματος του διακόπτη (5) και κρατήστε το σ' αυτή τη θέση.
- Πιέστε τον διακόπτη (6) (εικ. G).
- Κατόπιν ενεργοποίησης του ηλεκτρικού μηχανήματος μπορείτε να αφήσετε το κουμπί κλειδώματος του διακόπτη (5).

Απενεργοποίηση

- Αφήστε τον διακόπτη (6), και το ηλεκτρικό μηχανήμα θα ακινητοποιηθεί.



Η συχνότητα στροφών του ηλεκτρικού μηχανήματος ρυθμίζεται με τη δύναμη της πίεσης ασκούμενης στον διακόπτη.

ΚΟΠΗ



- Τοποθετήστε το μπροστινό μέρος του πέλματος (2) επάνω στο προς κοπή υλικό με τέτοιο τρόπο, ώστε να εφάπτεται σε αυτό ενώ η πριονόλαμα να μην έρχεται σε επαφή με το υλικό.
- Ενεργοποιήστε τη σπαθόσεγα και επιλέξτε την ταχύτητα ανάλογα με το προς επεξεργασία υλικό.
- Μετακινείτε αργά τη σπαθόσεγα πάνω στην εκ των προτέρων προγραμματισμένη γραμμή κοπής (εικ. H, I).



Πραγματοποιήστε την κοπή ομοιόμορφα και προσέχετε ώστε να μην υπερφορτώνετε τη σπαθόσεγα. Η υπερβολική πίεση στην πριονόλαμα θα καθυστερεί την κίνησή της, και αυτό θα επιφέρει δυσμενή επίδραση στην αποτελεσματικότητα της λειτουργίας του εργαλείου.



Κατά την κοπή το πέλμα του μηχανήματος θα πρέπει να εφάπτεται στο υπό επεξεργασία υλικό με όλη την επιφάνειά του.



Ελέγξτε εάν το εργαλείο εργασίας είναι τοποθετημένο σωστά. Εάν το εργαλείο εργασίας τοποθετηθεί λανθασμένα ή με ανακρίβεια, μπορεί να αποσπαστεί κατά τη λειτουργία του μηχανήματος και να δημιουργήσει μια επικίνδυνη κατάσταση για τον χρήστη.

ΤΕΧΝΙΚΗ ΣΥΝΤΗΡΗΣΗ



Προτού προβείτε σε οιοσδήποτε ενέργειες που αφορούν στη συναρμολόγηση, τη ρύθμιση, την επισκευή ή τη συντήρηση, θα πρέπει να αφαιρέσετε τον ηλεκτρικό συσσωρευτή από το ηλεκτρικό μηχανήμα.

ΦΡΟΝΤΙΔΑ ΚΑΙ ΦΥΛΑΞΗ



- Συνιστάται να καθαρίζετε το ηλεκτρικό μηχανήμα μετά από την κάθε χρήση του.
- Απαγορεύεται να χρησιμοποιείτε νερό και λοιπά υγρά για τον καθαρισμό του εργαλείου.
- Σκουπίζετε το ηλεκτρικό μηχανήμα με ένα στεγνό πανί ή με πεπιεσμένο αέρα υπό μικρή πίεση.
- Απαγορεύεται να χρησιμοποιείτε οποιαδήποτε καθαριστικά και διαλυτικά για τον καθαρισμό του ηλεκτρικού μηχανήματος, διότι αυτό ενδέχεται να προκαλέσει βλάβη στα πλαστικά εξαρτήματά του.
- Συστηματικά καθαρίζετε τις οπές εξαερισμού, ώστε να αποτρέψετε την υπερθέρμανση του ηλεκτρικού μηχανήματος.
- Πάντοτε φυλάσσετε το ηλεκτρικό μηχανήμα σε ένα ξηρό μέρος όπου δεν έχουν πρόσβαση τα παιδιά.
- Για την περίοδο της αποθήκευσης θα πρέπει να αφαιρέσετε τον ηλεκτρικό συσσωρευτή από το ηλεκτρικό μηχανήμα.



Όλες οι δυσλειτουργίες πρέπει να επισκευάζονται από το εξουσιοδοτημένο συνεργείο τεχνικής υποστήριξης του κατασκευαστή.

ΤΕΧΝΙΚΑ ΧΑΡΑΚΤΗΡΙΣΤΙΚΑ

ΟΝΟΜΑΣΤΙΚΑ ΣΤΟΙΧΕΙΑ

Επαναφορτιζόμενη σπαθόσεγα 58G017	
Παράμετροι	Τιμές
Τάση λαμβανόμενου ρεύματος	18 V DC
Συχνότητα παλινδρομήσεων άνευ φορτίου	0-3000 στροφές ανά λεπτό
Σύστημα τοποθέτησης εργαλείου εργασίας	χωρίς εργαλεία
Διαδρομή της πριονόλαμας	22 mm
Μέγιστο πάχος του προς κοπή υλικού (ξύλο)	60 mm
Μέγιστο πάχος του προς κοπή υλικού (ατσάλι)	6 mm
Κλάση προστασίας	III
Βάρος	1,85 kg
Έτος κατασκευής	2020
58G017 σημαίνει τον τύπο αλλά και τη σήμανση του μηχανήματος	

Ηλεκτρικός συσσωρευτής του συστήματος Graphite Energy+		
Παράμετροι	Τιμές	
Ηλεκτρικός συσσωρευτής	58G001	58G004
Τάση του ηλεκτρικού συσσωρευτή	18 V DC	18 V DC
Τύπος του ηλεκτρικού συσσωρευτή	Li-Ion	Li-Ion
Χωρητικότητα του ηλεκτρικού συσσωρευτή	2000 mAh	4000 mAh
Εύρος θερμοκρασιών περιβάλλοντος	4°C – 40°C	4°C – 40°C
Διάρκεια φόρτισης με τον φορτιστή 58G002	1 h	2 h
Βάρος	0,400 kg	0,650 kg
Έτος κατασκευής	2020	2020

Φορτιστής του συστήματος Graphite Energy+	
Παράμετροι	Τιμές
Τύπος φορτιστή	58G002
Τάση λαμβανόμενου ρεύματος	230 V AC
Συχνότητα ρεύματος ηλεκτρικού δικτύου	50 Hz
Τάση φόρτισης	22 V DC
Μέγιστο ρεύμα φόρτισης	2300 mA
Εύρος θερμοκρασιών περιβάλλοντος	4°C – 40°C
Διάρκεια φόρτισης του ηλεκτρικού συσσωρευτή 58G001	1 h
Διάρκεια φόρτισης του ηλεκτρικού συσσωρευτή 58G004	2 h
Κλάση προστασίας	II
Βάρος	0,300 kg
Έτος κατασκευής	2020

ΠΛΗΡΟΦΟΡΙΕΣ ΓΙΑ ΕΠΙΠΕΔΟ ΘΟΡΥΒΟΥ ΚΑΙ ΚΡΑΔΑΣΜΟΥΣ

Επίπεδο ακουστικής πίεσης (λείανση)	$Lp_A = 82,31 \text{ dB(A)}$ $K = 3 \text{ dB(A)}$
Επίπεδο ακουστικής ισχύος (λείανση)	$Lw_A = 93,31 \text{ dB(A)}$ $K = 3 \text{ dB(A)}$
Τιμή εκπομπής κραδασμών (κοπή ξύλου - κύρια χειρολαβή)	$a_h = 18,728 \text{ m/s}^2$ $K = 1,5 \text{ m/s}^2$
Τιμή εκπομπής κραδασμών (κοπή ξύλου - βοηθητική χειρολαβή)	$a_h = 15,044 \text{ m/s}^2$ $K = 1,5 \text{ m/s}^2$
Τιμή εκπομπής κραδασμών (κοπή φύλλων μετάλλου - κύρια χειρολαβή)	$a_h = 6,422 \text{ m/s}^2$ $K = 1,5 \text{ m/s}^2$
Τιμή εκπομπής κραδασμών (κοπή φύλλων μετάλλου - βοηθητική χειρολαβή)	$a_h = 5,511 \text{ m/s}^2$ $K = 1,5 \text{ m/s}^2$



Li - lon

Ηλεκτρικοί συσσωρευτές / μπαταρίες δεν πρέπει να απορρίπτονται μαζί με τα οικιακά απορρίμματα. Δεν επιτρέπεται να πετούνται στη φωτιά ή στο νερό. Όταν ο ηλεκτρικός συσσωρευτής είναι ληγμένος ή έχει βλάβη, θα πρέπει να ανακυκλωθεί σύμφωνα με την ισχύουσα οδηγία σχετικά με την ανακύκλωση ηλεκτρικών συσσωρευτών και μπαταριών.

* Διατηρούμε το δικαίωμα εισαγωγής αλλαγών.

Η εταιρεία „Grupa Torx Spółka z ograniczoną odpowiedzialnością” Spółka komandytowa, η οποία εδρεύει στη Βαρσοβία στη διεύθυνση: Pograniczna str. 2/4 (αποκαλούμενη εφεξής η «Grupa Torx»), προειδοποιεί ότι όλα τα πνευματικά δικαιώματα δημιουργού για το περιεχόμενο των παρούσων οδηγιών (αποκαλούμενων εφεξής οι «Οδηγίες») συμπεριλαμβανομένων του κειμένου, των φωτογραφιών, διαγραμμάτων, εικόνων και σχεδίων, καθώς και της στοιχειοθεσίας, ανήκουν αποκλειστικά στην εταιρεία Grupa Torx και προστατεύονται με το Νόμο περί δικαιώματος δημιουργού και συγγενών δικαιωμάτων από τις 4 Φεβρουαρίου του έτους 1994 (Ενημερωτικό δελτίο των νομοθετημάτων της Δημοκρατίας της Πολωνίας Αρ. 90 Αρθ. 631 με τις υπόμεινες μετατροπές). Αντιγραφή, αναπαραγωγή, δημοσίευση, αλλαγή των στοιχείων των οδηγιών χωρίς την έγγραφη έγκριση της εταιρείας Grupa Torx αυστηρά απαγορεύεται και μπορεί να οδηγήσει σε έγερση ποινικών και άλλων αξιώσεων.



Πληροφορίες για επίπεδο θορύβου και κραδασμούς

Το επίπεδο θορύβου που εκπέμπεται από το ηλεκτρικό μηχάνημα περιγράφεται με τη βοήθεια: της στάθμης ακουστικής πίεσης Lp_A και της στάθμης ακουστικής ισχύος Lw_A (όπου το K είναι η τιμή αβεβαιότητας στη μέτρηση). Το επίπεδο κραδασμών που εκπέμπονται από το ηλεκτρικό μηχάνημα περιγράφεται με τη βοήθεια της επιτάχυνσης της παλμικής κίνησης a_h (όπου το K είναι η τιμή αβεβαιότητας στη μέτρηση).

Η στάθμη της παραγόμενης ακουστικής πίεσης Lp_A , η στάθμη ακουστικής ισχύος Lw_A και η επιτάχυνση της παλμικής κίνησης a_h που παρατίθενται σε αυτές τις οδηγίες έχουν υπολογιστεί σύμφωνα με τις απαιτήσεις του προτύπου EN 60745-1. Η αναφερόμενη στάθμη κραδασμών a_h μπορεί επίσης να χρησιμοποιηθεί για τη σύγκριση των ηλεκτρικών μηχανημάτων όπως και για την προκαταρκτική εκτίμηση της έκθεσης στους κραδασμούς.

Η δηλωμένη τιμή κραδασμών είναι αντιπροσωπευτική για βασικές εργασίες με το ηλεκτρικό εργαλείο. Η τιμή κραδασμών μπορεί να αλλάξει, εάν το ηλεκτρικό εργαλείο θα χρησιμοποιείται για άλλους σκοπούς. Επίσης, η τιμή κραδασμών μπορεί να επηρεαστεί από ανεπαρκή ή πολύ σπάνια τεχνική συντήρηση. Οι ανωτέρω αιτίες ενδέχεται να προκαλέσουν αύξηση της διάρκειας της έκθεσης στους κραδασμούς κατά το χρονικό διάστημα της λειτουργίας του εργαλείου.

Για την ακριβή εκτίμηση της έκθεσης στους κραδασμούς θα πρέπει να λάβετε υπόψη σας τον χρόνο κατά τον οποίο το εργαλείο είναι απενεργοποιημένο ή κατά τον οποίο είναι ενεργοποιημένο αλλά δεν λειτουργεί. Κατόπιν ακριβούς εκτίμησης όλων των παραγόντων, η συνολική τιμή κραδασμών μπορεί να είναι πολύ χαμηλότερη.

Για την προστασία του χειριστή από τη βλαβερή επίδραση των κραδασμών πρέπει να εφαρμόζετε επιπρόσθετα μέτρα ασφαλείας, ήτοι να εξασφαλίζετε την τεχνική φροντίδα του ηλεκτρικού εργαλείου και των παρελκομένων εργασιών, να διατηρείτε τη θερμοκρασία των χεριών σας σε αποδεκτό επίπεδο, να τηρείτε το πρόγραμμα εργασίας.

ΠΡΟΣΤΑΣΙΑ ΠΕΡΙΒΑΛΛΟΝΤΟΣ



Ηλεκτρικές συσκευές δεν πρέπει να απορρίπτονται μαζί με τα οικιακά απορρίμματα. Θα πρέπει να παραδίδονται στο ειδικό τμήμα ανακύκλωσης. Τις πληροφορίες για το θέμα ανακύκλωσης μπορεί να σας τις παρέχει ο πωλητής του προϊόντος ή οι τοπικές αρχές. Ηλεκτρονικός και ηλεκτρικός εξοπλισμός, το χρονικό περιβάριο λειτουργίας του οποίου έληξε, περιέχει επικίνδυνες για το περιβάλλον ουσίες. Εξοπλισμός ο οποίος δεν έχει υποστεί ανακύκλωση αποτελεί ενδεχόμενο κίνδυνο για το περιβάλλον και την υγεία του ανθρώπου.



TRADUCCIÓN DEL MANUAL ORIGINAL

SIERRA DE SABLE A BATERÍA 58G017

ATENCIÓN: ANTES DE USAR ESTA HERRAMIENTA ELÉCTRICA ES NECESARIO LEER LAS INSTRUCCIONES Y GUARDARLAS PARA LAS FUTURAS CONSULTAS.

NORMAS DE SEGURIDAD DETALLADAS

NORMAS DE SEGURIDAD DETALLADAS (SIERRA DE SABLE A BATERÍA)

- Al cortar es imprescindible utilizar máscaras antipolvo para proteger las vías respiratorias contra polvo producido durante la ejecución del corte.
- Para evitar cortar clavos, tornillos y otros objetos duros, antes de empezar el trabajo debe comprobar bien el material trabajado.
- No debe cortar el material cuyas dimensiones (grosor) superen las dimensiones expuestas en la lista de datos nominales.
- Antes de empezar a trabajar debe comprobar que por debajo del material cortado haya espacio suficiente para no dañar la mesa o el suelo con la hoja.
- Debe sujetar la sierra con ambas manos.
- Antes de pulsar el interruptor asegúrese de que la hoja de la sierra no toque el material.
- No debe tocar con la mano los elementos en movimiento.
- Antes de cortar el suelo, las paredes y otros materiales debe asegurarse de que no haya cables eléctricos en su interior.
- No debe soltar la sierra si está en movimiento. No debe desconectar la sierra antes de cogerla con las manos.
- Para retirar la hoja, antes debe desconectar la sierra con el interruptor y esperar a que la hoja se pare. Posteriormente debe desconectar la batería de la corriente.
- No debe tocar la hoja o el material trabajado justo después de terminar de trabajar. Estos elementos pueden estar muy calientes y provocar quemaduras.
- Si nota un comportamiento anormal de la herramienta eléctrica, oye ruidos extraños, debe desconectarla inmediatamente y quitar la batería de la sierra.
- Para asegurar que la herramienta se enfría bien, los orificios en la carcasa deben estar destapados.

INSTRUCCIONES DE SEGURIDAD PARA LA BATERÍA

- Si la batería está dañada y se usa de forma inapropiada, se podrían generar gases. Se debe ventilar la habitación y en caso de sufrir malestar, consultar al médico. Los gases pueden dañar el sistema respiratorio.
- Las condiciones de funcionamiento incorrectas pueden causar una fuga de la batería; evitar el contacto con el líquido de batería. Si se llega en contacto accidentalmente, el líquido de batería se debe enjuagar bien con agua. En caso de contacto con los ojos también se debe consultar a un médico. El líquido de batería puede causar irritación o quemaduras.
- No abra la batería - hay riesgo de cortocircuito.
- No utilice la batería de la herramienta eléctrica cuando llueve.
- La batería se debe mantener siempre fuera del alcance de la fuente de calor. La batería no se debe dejar por un periodo de tiempo largo en ambientes con temperatura alta (lugares expuestos al sol, cerca de radiadores o en cualquier lugar donde la temperatura supera 50°C).

INSTRUCCIONES DE SEGURIDAD PARA EL CARGADOR DE LA BATERÍA

- Este dispositivo no está destinado para su uso por personas (incluidos niños) con capacidades físicas limitadas, limitación en la sensibilidad o enfermedades psíquicas o por personas que no tengan experiencia o no conozcan el dispositivo, al menos que lo hagan bajo supervisión o de acuerdo a las instrucciones de uso suministradas por personas responsables por la seguridad.
- Tenga precaución para que los niños no jueguen con el dispositivo.
- El cargador no debe exponerse a la humedad o al agua. Si entra agua en el cargador, aumenta el riesgo de descarga eléctrica. El cargador solo se puede utilizar dentro de recintos secos.
- Antes de instalar, ajustar, reparar o usar la herramienta es necesario desenchufarla de la toma de corriente.
- No utilice el cargador colocado sobre una superficie inflamable (por ejemplo, papel, textiles) o en la proximidad de sustancias inflamables. Debido a que la temperatura del cargador sube durante la carga, existe un riesgo de incendio.
- Antes de cada uso, compruebe el estado del cargador, cable y enchufe. En caso de daños - no utilice el cargador. No debe intentar desmontar el cargador. Cualquier reparación debe realizarse en un punto de servicio técnico autorizado. El montaje del cargador realizado de forma incorrecta provoca riesgo de descarga eléctrica o incendio.
- Los niños y personas con discapacidad física, emocional o mental y otras personas cuya experiencia o el conocimiento no es suficiente para manejar el cargador manteniendo al mismo tiempo todas las normas de seguridad, no deben operar el cargador sin la supervisión de una persona responsable. De lo contrario existe el peligro de que el dispositivo se maneje indebidamente y como resultado puede conducir a lesiones.
- Cuando el cargador no esté en uso, debe desconectarlo de la red de alimentación.

ATENCIÓN: La herramienta sirve para trabajos en los interiores.

Aunque la estructura es segura de por sí, y aunque utilice medidas de seguridad y de protección adicionales, siempre existe un riesgo residual de sufrir lesiones corporales durante el trabajo.

Las baterías Li-ion pueden soltar líquido, inflamarse o explotar si se calientan a temperaturas altas o sufren un cortocircuito. No deben almacenarse en el coche durante días de mucho calor o sol. No debe abrir las baterías. Las baterías Li-ion contienen dispositivos eléctricos de seguridad que en caso de dañarse pueden causar la inflamación o la explosión de la batería.

Descripción de iconos utilizados.



1. ATENCIÓN: Guarde precauciones
2. Lea el manual de uso, siga las advertencias y las reglas de seguridad incluidas.
3. Use el equipo de protección personal (gafas de seguridad, protección auditiva).
4. Use una máscara contra el polvo.
5. Use guantes de protección
6. No permita que los niños se acerquen a la herramienta.
7. Use ropa de protección.
8. Debe proteger la herramienta contra la humedad.
9. Retire la batería del dispositivo antes de empezar las actividades relacionadas con el ajuste o la limpieza.
10. El dispositivo sirve para trabajos en los interiores.
11. La temperatura máxima admisible de las células es de 45°C.
12. No arroje las células al fuego.
13. Reciclaje.
14. Clase de protección 2 del cargador.
15. No arroje las células al fuego.

ESTRUCTURA Y APLICACIÓN

La sierra de sable es una herramienta eléctrica alimentada a batería. La propulsión es de motor conmutador de corriente directa, cuyas revoluciones se sustituyeron por movimiento alternativo. La herramienta está destinada a realizar cortes sencillos, cortes de líneas curvas, cortes en madera, materiales similares, en plástico y metales (utilizando una hoja adecuada). La herramienta tiene aplicación en trabajos de construcción y remodelación, así como cualquier tipo de trabajos de aficionado (bricolaje).



Se prohíbe el uso de esta herramienta eléctrica distinto a los aquí indicados.

DESCRIPCIÓN DE LAS PÁGINAS GRÁFICAS

La lista de componentes se refiere a las piezas del dispositivo mostradas en la imagen al inicio del manual.

1. Hoja
2. Placa base
3. Palanca de montaje rápido de la hoja
4. Empuñadura frontal

5. Bloqueo de interruptor
6. Interruptor
7. Empuñadura principal
8. Interruptor de sujeción de la batería
9. Batería
10. Diodos LED
11. Cargador
12. Botón de estado de carga de la batería
13. Indicador de estado de carga de la batería (diodo LED).

* Puede haber diferencias entre la imagen y el producto.

DESCRIPCIÓN DE ICONOS UTILIZADOS



ATENCIÓN



ADVERTENCIA



MONTAJE / CONFIGURACIONES



INFORMACIÓN

ÚTILES Y ACCESORIOS

1. Hoja - 1 ud.

PREPARACIÓN PARA TRABAJAR

RETIRADA / COLOCACIÓN DE LA BATERÍA

- Pulse el interruptor de sujeción de la batería (8) y retire la batería (9) (**imagen A**).
- Coloque la batería cargada (9) en la sujeción en la empuñadura hasta oír un clic del interruptor de sujeción de la batería (8).

CARGA DE LA BATERÍA



La herramienta se vende con la batería parcialmente cargada. La carga de la batería debe realizarse en condiciones de temperatura de ambiente entre 4°C-40°C. Una batería nueva o no utilizada durante mucho tiempo llegará a capacidad plena de carga después de 3 - 5 ciclos de carga y descarga.



- Retire la batería (9) del dispositivo (**imagen A**).
- Conecte el cargador (11) a la toma de corriente (230 V CA).
- Coloque la batería (9) al cargador (11) (**imagen B**). Compruebe que la batería está bien colocada (introducida hasta el fondo).



Después de conectar el cargador a la red (230 V CA), el diodo LED verde (10) en el cargador se iluminará indicando conexión a la alimentación.

Después de colocar la batería (9) en el cargador (11) se iluminará el diodo rojo (10) en el cargador indicando que la carga de la batería está en proceso.

Los diodos verdes del estado de carga de la batería (13) parpadean al mismo tiempo indicando el estado de carga de la batería en diferentes modos (ver abajo).

- **El parpadeo de todos los diodos** significa que la batería está descargada y hay que cargarla.
- **El parpadeo de 2 diodos** indica una descarga parcial.
- **El parpadeo de 1 diodo** indica un estado de carga de la batería alto.



Después de cargar la batería, el diodo (10) en el cargador se ilumina en verde y todos los diodos del estado de carga de la batería (13) se iluminan con luz continua. Después de algún tiempo (aprox. 15 seg.), el diodo del estado de carga de la batería (13) se apaga.



La batería no debe estar cargándose más de 8 horas. Si se supera este tiempo las células de la batería pueden dañarse. El cargador no se apagará automáticamente cuando la batería esté completamente cargada. El diodo verde en el cargador

seguirá iluminado. El diodo de estado de carga de la batería se apaga después de un cierto periodo de tiempo. Desconecte la alimentación antes de retirar la batería de la toma de cargador. Evite cargas cortas consecutivas. No debe cargar la batería después de un uso corto del dispositivo. Una disminución significativa de tiempo entre las cargas necesarias indica que la batería está desgastada y debe ser reemplazada.



Durante el proceso de carga las baterías se calientan mucho. No debe trabajar justo después de cargar la batería. Espere hasta que el cargador alcance la temperatura ambiente. De esta forma evitará daños de la batería.

INDICACIÓN SOBRE EL ESTADO DE CARGA DE LA BATERÍA

La batería está equipada con la indicación del estado de carga de la batería (3 diodos LED) (13). Para comprobar el estado de carga de la batería debe pulsar el botón de estado de carga de la batería (12) (imagen C). La iluminación de todos los diodos indica un estado de carga de la batería alto. La iluminación de 2 diodos indica una descarga parcial. La iluminación únicamente de un diodo significa que la batería está descargada y que hay que cargarla.

MONTAJE DE LA HOJA

El montaje y el cambio de la hoja se realizan sin utilizar las herramientas.

- Retire la palanca para el montaje rápido de la hoja (3) (imagen D).
- Inserte la hoja en la muesca del portaútil hasta el tope.
- Baje la palanca de montaje rápido de la hoja (3) (la palanca volverá automáticamente a la posición inicial) (imagen E).
- Compruebe que la hoja esté bien colocada en la sujeción tirando ligeramente de ella.



Use hojas apropiadas para el trabajo previsto.

TRABAJO / CONFIGURACIÓN

PUESTA EN MARCHA / DESCONEXIÓN

El dispositivo está equipado con bloqueo del interruptor (5) que protege de una puesta en marcha incontrolada. El botón de seguridad se encuentra en ambos lados de la carcasa de la herramienta (imagen F).



Puesta en marcha

- Pulse un lado del bloqueo del interruptor (5) y sujételo en esta posición.
- Pulse el interruptor (6) (imagen G).
- Después de poner la herramienta en marcha, el interruptor de bloqueo (5) se puede soltar.

Desconexión

- Al soltar el interruptor (6), la herramienta se para.



El alcance de la velocidad del dispositivo se ajusta dependiendo de la presión ejercida sobre el interruptor.

CORTE



- Coloque la parte delantera de la base (2) sobre el material a cortar para que la hoja no toque el material.
- Ponga la sierra en marcha y elija la velocidad de trabajo según el material cortado.
- Mueva la sierra guiando la hoja por la línea de corte definida anteriormente (imagen H, I).



El corte debe realizarse de forma continua, teniendo cuidado para no sobrecargar la sierra. Demasiada presión sobre la hoja frena la herramienta y provoca menos eficacia de corte.



Durante el trabajo toda la superficie de la base debe tocar la superficie del material trabajado.



Verifique que el útil esté sujeto correctamente. Los útiles montados incorrectamente o sin precisión pueden resbalarse durante la operación y poner en peligro al operador.

USO Y CONFIGURACIÓN

Antes de instalar, ajustar, reparar o usar la herramienta es necesario quitar la batería del dispositivo.

MANTENIMIENTO Y ALMACENAJE

- Se recomienda limpiar la herramienta después de cada uso.
- Para limpiar nunca utilice agua, ni otros líquidos.
- La herramienta debe limpiarse con un trapo seco o con chorro de aire comprimido a baja presión.
- No utilice detergentes ni disolventes, ya que pueden dañar las piezas de plástico.
- Debe limpiar con regularidad los orificios de ventilación en la carcasa del motor para evitar sobrecalentamiento del dispositivo.
- La herramienta sin utilizar debe estar almacenada en un lugar seco y fuera del alcance de los niños.
- El dispositivo debe ser almacenado con la batería extraída.



Cualquier tipo de avería debe subsanarse en un punto de servicio técnico autorizado por el fabricante.

PARAMETROS TÉCNICOS

DATOS NOMINALES

Sierra de sable a batería 58G017	
Parámetro técnico	Valor
Voltaje	18 V DC
Oscilaciones en vacío	0-3000 min ⁻¹
Sistema de montaje de útiles	sin útiles
Carrera de la hoja	22 mm
Grosor máximo del material cortado (madera)	60 mm
Grosor máximo del material cortado (acero)	6 mm
Clase de protección	III
Peso	1,85 kg
Año de fabricación	2020
58G017 significa tanto el tipo como la definición de la máquina	

Cargador del sistema Graphite Energy+		
Parámetro técnico	Valor	
Batería	58G001	58G004
Tensión del cargador	18 V DC	18 V DC
Tipo de batería	Li-Ion	Li-Ion
Capacidad de la batería	2000 mAh	4000 mAh
Alcance de temperatura ambiente	4°C - 40°C	4°C - 40°C
Tiempo de carga de la batería 58G002	1 h	2 h
Peso	0,400 kg	0,650 kg
Año de fabricación	2020	2020

Cargador del sistema Graphite Energy+	
Parámetro técnico	Valor
Tipo de cargador	58G002
Voltaje	230 V AC
Frecuencia	50 Hz

Tensión de carga	22 V DC
Corriente de carga máx.	2300 mA
Alcance de temperatura ambiente	4°C – 40°C
Tiempo de carga de la batería 58G001	1 h
Tiempo de carga de la batería 58G004	2 h
Clase de protección	II
Peso	0,300 kg
Año de fabricación	2020

DATOS DE RUIDO Y VIBRACIONES

Nivel de presión acústica (lijado)	$L_{p_A} = 82,31 \text{ dB(A)}$ $K = 3 \text{ dB(A)}$
Nivel de potencia acústica (lijado)	$L_{w_A} = 93,31 \text{ dB(A)}$ $K = 3 \text{ dB(A)}$
Valor de aceleración de las vibraciones (corte de madera - empuñadura principal)	$a_h = 18,728 \text{ m/s}^2$ $K = 1,5 \text{ m/s}^2$
Valor de aceleración de las vibraciones (corte de madera - empuñadura auxiliar)	$a_h = 15,044 \text{ m/s}^2$ $K = 1,5 \text{ m/s}^2$
Valor de aceleración de las vibraciones (corte de chapa - empuñadura principal)	$a_h = 6,422 \text{ m/s}^2$ $K = 1,5 \text{ m/s}^2$
Valor de aceleración de las vibraciones (corte de chapa - empuñadura auxiliar)	$a_h = 5,511 \text{ m/s}^2$ $K = 1,5 \text{ m/s}^2$



Li-Ion

Las baterías / pilas no se deben desechar en la basura doméstica, no se debe echar al fuego o al agua. Las baterías dañadas o desgastadas se deben reciclar correctamente de acuerdo a la directiva actual sobre el desecho de baterías y pilas.

* Se reserva el derecho de introducir cambios.

Grupa Topex Sociedad con responsabilidad limitada* Sociedad comanditaria con sede en Varsovia, c/ Pograniczna 2/4 (a continuación: "Grupa Topex") informa que todos los derechos de autor para el contenido de las presentes instrucciones (a continuación: "Instrucciones"), entre otros, para su texto, fotografías incluidas, esquemas, imágenes, así como su estructura son propiedad exclusiva de Grupa Topex y está sujeto a la protección legal de acuerdo con la ley del 4 de febrero de 1994 sobre el derecho de autor y leyes similares (B.O. 2006 N°90 Posición 631 con enmiendas posteriores). Se prohíbe copiar, tratar, publicar o modificar con fines comerciales de la totalidad o de partes de las Instrucciones sin el permiso expreso de Grupa Topex por escrito. El no cumplimiento de esta prohibición puede acarrear la responsabilidad civil y penal.



Información sobre ruidos y vibraciones

El nivel de ruido emitido por el dispositivo se describe por: el nivel de presión acústica L_{p_A} y el nivel de potencia acústica L_{w_A} (donde K es la incertidumbre de la medición). Las vibraciones emitidas por el dispositivo se describen por el valor de la aceleración de la vibración a_h (donde K es la incertidumbre de la medición).

Los niveles de presión sonora L_{p_A} , nivel de potencia acústica L_{w_A} y el valor de aceleraciones de las vibraciones a_h indicados en este manual se han medido de acuerdo con EN 60745-1. El nivel de vibración a_h especificado puede usarse para comparar dispositivos y para evaluar previamente la exposición a la vibración.

El nivel especificado de la vibración es representativo de las aplicaciones básicas de la herramienta. Si el dispositivo se utiliza para otras aplicaciones o con otros útiles, el nivel de vibraciones puede cambiar. Los niveles de vibraciones podrán ser más altos por un mantenimiento insuficiente o demasiado poco frecuente. Las razones anteriores pueden dar lugar a una mayor exposición a las vibraciones durante todo el período de trabajo.

Para estimar con precisión la exposición a las vibraciones, se deben tener en cuenta los periodos en los que la herramienta está desconectada o cuando está encendida pero no se utiliza para trabajar. Después de estimar con detalle todos los factores, la exposición total a la vibración puede ser mucho menor.

Para proteger al usuario de las vibraciones, se deben introducir medidas de seguridad adicionales, como el mantenimiento cíclico del dispositivo y los útiles, la protección adecuada de la temperatura de las manos y la organización adecuada del trabajo.

PROTECCIÓN MEDIOAMBIENTAL



Los dispositivos eléctricos no se deben desechar junto con los residuos tradicionales, sino ser llevados para su reutilización a las plantas de reciclaje especializadas. Podrá recibir información necesaria del vendedor del producto o de la administración local. Equipo eléctrico y electrónico desgastado contiene sustancias no neutras para el medio ambiente. Los equipos que no se sometan al reciclaje suponen posible riesgo para el medio ambiente y para las personas.



TRADUZIONE DELLE ISTRUZIONI ORIGINALI

SEGA UNIVERSALE SENZA FILI 58G017

ATTENZIONE: PRIMA DI UTILIZZARE L'ELETTROUTENSILE, LEGGERE ATTENTAMENTE IL PRESENTE MANUALE, CHE DEVE ESSERE CONSERVATO CON CURA PER UTILIZZI FUTURI.

NORME PARTICOLARI DI SICUREZZA

NORME PARTICOLARI DI SICUREZZA (SEGA UNIVERSALE SENZA FILI)

- Durante il taglio utilizzare maschere antipolvere per proteggere le vie respiratorie dalla polvere prodotta durante il taglio.
- Per evitare di tagliare chiodi, viti e altri oggetti duri, prima di iniziare il taglio bisogna controllare accuratamente il materiale lavorato.
- È vietato tagliare materiali, le cui dimensioni (spessore) superino le dimensioni indicate nelle caratteristiche tecniche.
- Prima di iniziare il lavoro bisogna controllare che sotto al materiale in lavorazione vi sia spazio a sufficienza, per non danneggiare il tavolo o il pavimento con la lama.
- La sega universale va tenuta saldamente con entrambe le mani
- Prima di premere l'interruttore accertarsi che la lama della sega universale non sia a contatto con il materiale.
- È vietato toccare con le mani le parti in movimento.
- Prima di tagliare pavimenti, pareti o altro materiale bisogna accertarsi che non vi siano presenti cavi elettrici.
- È vietato posare la sega universale finché è in movimento. È vietato accendere la sega universale prima di averla presa saldamente in mano.
- Per estrarre la lama, bisogna prima spegnere la sega universale con l'interruttore, e attendere che la lama si fermi. Quindi scollegare la batteria ricaricabile dalla sega.
- È vietato toccare la lama o il materiale lavorato subito dopo la conclusione dell'operazione di taglio. Questi elementi possono essere fortemente surriscaldati e provocare ustioni.
- Nel caso in cui venga riscontrato un comportamento anomalo dell'elettrotensile o l'emissione di rumori anomali; spegnere e scollegare immediatamente la batteria ricaricabile dalla sega.
- Per garantire un corretto raffreddamento, le aperture di ventilazione nel corpo della sega universale devono essere aperte.

INDICAZIONI SULLA SICUREZZA INERENTI LA BATTERIA RICARICABILE

- In caso di danni ed utilizzo improprio, dalla batteria può avere luogo la fuoriuscita di gas. Ventilare l'ambiente, in caso di disturbi, consultare il proprio medico. I gas possono causare lesioni dell'apparato respiratorio.
- In caso di condizioni di funzionamento inadeguate, possono avere luogo perdite di elettrolita dalla batteria; evitare il contatto con l'elettrolita. In caso di contatto accidentale con l'elettrolita, sciacquare abbondantemente con acqua. In caso di contatto con gli occhi, inoltre, consultare un medico. Eventuali fuoriuscite di elettrolita possono provocare irritazioni oculari o ustioni.
- Non aprire la batteria – pericolo di corto circuito.
- Non utilizzare la batteria dell'elettrotensile durante la pioggia.
- La batteria deve essere sempre tenuta lontano da sorgenti di calore. È vietato lasciare la batteria ricaricabile a lungo in luoghi esposti ad alte temperature (in luoghi esposti ai raggi del sole, in prossimità di termosifoni ed in ogni luogo la cui temperatura superi i 50°C).

INDICAZIONI SULLA SICUREZZA INERENTI IL CARICABATTERIE

- Il dispositivo non è destinato all'utilizzo da parte di persone (tra cui bambini) con minorazioni fisiche, sensoriali o psichiche, o persone prive di esperienza o conoscenza del dispositivo, a meno che ciò non avvenga sotto la supervisione o conformemente alle istruzioni per l'uso dell'apparecchiatura, trasmesse da persone responsabili per la loro sicurezza.
- Conservare il dispositivo fuori dalla portata dei bambini.
- È vietato esporre il caricabatterie all'azione dell'umidità o dell'acqua. L'ingresso di acqua nel caricabatterie aumenta il rischio di scosse elettriche. Il caricabatterie può essere utilizzato solo in ambienti asciutti.
- Prima di intraprendere qualsiasi operazione di manutenzione o di pulizia del caricabatterie, scollegarlo dalla rete di alimentazione.
- Non utilizzare caricabatterie posizionati su superfici infiammabili (ad es. carta, tessuti), o in prossimità di sostanze facilmente infiammabili. A seguito dell'aumento della temperatura del caricabatterie durante il processo di ricarica, sussiste un pericolo di incendio.
- Prima di ogni utilizzo, verificare lo stato del caricabatterie, del cavo e della spina. Qualora vengano riscontrati danni, non utilizzare il caricabatterie. È vietato tentare di smontare il caricabatterie. Tutte le riparazioni devono essere affidate a un centro di assistenza tecnica autorizzato. Un montaggio errato del caricabatterie espone al rischio di folgorazione elettrica o di incendio.
- Bambini e persone disabili fisicamente, emotivamente o mentalmente, ed altre persone la cui esperienza o conoscenza sia insufficiente a consentire l'utilizzo del caricabatterie nel pieno rispetto di tutte le norme di sicurezza, non devono utilizzare il dispositivo senza la supervisione di una persona responsabile. In caso contrario ci si espone al pericolo che il dispositivo non venga utilizzato correttamente, con il conseguente pericolo di lesioni personali.
- Se il caricabatterie non viene utilizzato, deve essere scollegato dalla rete elettrica.

ATTENZIONE! Il dispositivo non deve essere utilizzato per condurre lavori all'aperto.

Nonostante la progettazione sicura dell'elettrotensile, l'utilizzo di sistemi di protezione e di misure di protezione supplementari, sussiste sempre il rischio residuo di lesioni durante il lavoro.

Le batterie agli ioni di litio, se portate a temperature elevate o cortocircuitate, possono presentare perdite, infiammarsi o esplodere. Le batterie non devono essere conservate in auto durante giornate calde e soleggiate. Non aprire mai le batterie. Le batterie agli ioni di litio contengono dispositivi elettronici di protezione, che se danneggiati, espongono al rischio di incendio o esplosione della batteria.

Legenda dei pittogrammi utilizzati.



- ATTENZIONE! Attenzione, si prega di osservare le precauzioni speciali.
- Leggere il manuale d'istruzioni, osservare le avvertenze e le istruzioni di sicurezza ivi contenute!
- Utilizzare dispositivi di protezione individuale (occhiali protettivi, protezioni per l'udito).
- Utilizzare una maschera antipolvere!
- Indossare guanti protettivi.
- Tenere lontano dalla portata dei bambini.
- Indossare indumenti protettivi.
- Proteggere il dispositivo contro l'umidità.
- Rimuovere la batteria dal dispositivo prima di procedere agli interventi legati alla regolazione o alla pulizia.
- Dispositivo progettato per l'impiego all'interno di ambienti.
- Temperatura massima ammissibile delle celle 45°C.
- Non gettare le batterie nel fuoco.
- Riciclaggio.
- Seconda classe di isolamento del caricabatterie.
- Non gettare le batterie in acqua.

CARATTERISTICHE ED APPLICAZIONI

La sega universale è un elettrotensile alimentato a batterie. L'azionamento del dispositivo è costituito da un motore a spazzole monofase a corrente continua, il cui moto rotatorio viene trasformato in moto alternato. Il dispositivo è destinato allo svolgimento di semplici tagli divisori, taglio curvilinei, e riseghe in legno, materiali a base legno, materie plastiche e metalli (a condizione che venga utilizzata una lama appropriata). I suoi settori di utilizzo sono i lavori edili e tutti i lavori nell'ambito dell'attività amatoriale (hobbistica).



È vietato utilizzare l'elettrotensile in modo non conforme alla sua destinazione d'uso.

DESCRIZIONE DELLE PAGINE CONTENENTI ILLUSTRAZIONI

La numerazione che segue si riferisce ai componenti dell'elettrotensile presentati nelle pagine del presente manuale contenenti illustrazioni.

- Lama
- Piastra di base

- Leva di montaggio rapido della lama
- Impugnatura anteriore
- Pulsante di blocco dell'interruttore
- Interruttore
- Impugnatura principale
- Pulsante di sblocco della batteria
- Batteria
- Diodi LED
- Caricabatterie
- Pulsante di segnalazione dello stato di carica della batteria ricaricabile
- Segnalazione del livello di carica della batteria ricaricabile (diodi LED).

* Possono avere luogo differenze tra il disegno e il prodotto.

DESCRIZIONE DEI SIMBOLI GRAFICI UTILIZZATI



ATTENZIONE



AVVERTENZA



MONTAGGIO/REGOLAZIONE



INFORMAZIONE

EQUIPAGGIAMENTO E ACCESSORI

- Lama - 1 pz.

PREPARAZIONE AL FUNZIONAMENTO

REMOZIONE / INSERIMENTO DELLA BATTERIA RICARICABILE

- Premere il pulsante di sblocco della batteria (8) e rimuovere la batteria ricaricabile (9) (fig. A).
- Inserire la batteria carica (9) nell'attacco dell'impugnatura, fino a far scattare il pulsante di sblocco della batteria (8).

RICARICA DELLA BATTERIA

Il dispositivo viene fornito con la batteria parzialmente carica. La ricarica della batteria deve avvenire ad una temperatura ambiente nell'intervallo 4°C - 40°C. Batterie nuove o batterie che non sono state utilizzate a lungo, raggiungono la piena capacità di carica dopo circa 3 - 5 cicli di carica e scarica.

- Rimuovere la batteria ricaricabile (9) dal dispositivo (fig. A).
- Collegare il caricabatterie (11) ad una presa di rete (230 V AC).
- Inserire la batteria ricaricabile (9) nel caricabatterie (11) (fig. B). Controllare che la batteria sia correttamente inserita (infilata fino in fondo).

Dopo il collegamento del caricabatterie alla presa di corrente (230 V AC), il LED verde (10) sul caricabatterie si accende per segnalare il collegamento della tensione.

Dopo aver inserito la batteria ricaricabile (9) nel caricabatterie (11), il LED rosso (10) sul caricabatterie si accende per segnalare che è in corso la ricarica della batteria.

Allo stesso tempo i LED verdi (13) dello stato di carica della batteria ricaricabile lampeggiano in diverse configurazioni (vedi descrizione di seguito).

- Lampeggiamento di tutti i LED** - indica l'esaurimento della batteria ricaricabile e la necessità della sua ricarica.
- Lampeggiamento di 2 LED** - indica una carica parziale.
- Lampeggiamento di 1 LED** - indica un elevato livello di carica della batteria.

i Dopo aver completato la ricarica della batteria, il LED (10) sul caricabatterie si illumina in verde e tutti i LED dello stato di carica della batteria (13) si accendono con luce costante. Dopo qualche istante (circa 15 sec), i LED dello stato di carica della batteria (13) si spengono.

! La batteria non deve essere caricata per oltre 8 ore. Il superamento di questo tempo di carica può portare al danneggiamento delle celle della batteria. Il caricabatterie non si spegne automaticamente dopo il completamento della carica della batteria. Il LED verde sul caricabatterie continuerà ad essere acceso. I LED dello stato di carica della batteria si spengono dopo qualche istante. Scollegare l'alimentazione prima di rimuovere la batteria dal caricabatterie. Evitare l'esecuzione in successione di brevi operazioni di ricarica della batteria. Non ricaricare le batterie dopo un breve utilizzo del dispositivo. Una diminuzione significativa nell'intervallo tra le operazioni di ricarica indica che la batteria è esaurita e deve essere sostituita.

i Nel corso del processo di carica le batterie tendono a riscaldarsi. Non utilizzare la batteria subito dopo la ricarica - attendere che questa ritorni a temperatura ambiente. Ciò consentirà di evitare il danneggiamento della batteria.

INDICATORE DEL LIVELLO DI CARICA DELLA BATTERIA

i La batteria è dotata di un indicatore del livello di carica (3 LED) (13). Per controllare il livello di carica della batteria, premere il pulsante dello stato di carica della batteria (12) (fig. C). L'accensione di tutti i LED indica un elevato livello di carica della batteria. L'accensione di 2 LED indica una carica parziale. L'accensione di 1 LED indica che la batteria è scarica e deve essere ricaricata.

FISSAGGIO DELLA LAMA

- i** Il montaggio e la sostituzione della lama avviene senza strumenti.
- Tirare la leva di montaggio rapido della lama della sega (3) verso l'alto (fig. D).
 - Inserire fino in fondo la lama nel porta lama.
 - Rilasciare la leva di montaggio rapido della lama (3) (la leva ritorna automaticamente nella posizione originale) (fig. E).
 - Controllare che la lama sia correttamente inserita nell'attacco, tirandola leggermente.

i Utilizzare lame appropriate per il lavoro che si intende eseguire.

FUNZIONAMENTO / REGOLAZIONE

ACCENSIONE / SPEGNIMENTO

i Il dispositivo è dotato di un interruttore di blocco (5) che protegge contro eventuali avviamenti accidentali. Il pulsante di sicurezza si trova su entrambi i lati dell'alloggiamento del dispositivo (fig. F).

- !** **Accensione**
- Premere il pulsante di blocco dell'interruttore (5) e mantenere premuto in questa posizione.
 - Premere il pulsante dell'interruttore (6) (fig. G).
 - Dopo aver messo in funzione il dispositivo, il pulsante di blocco dell'interruttore del dispositivo (5) può essere rilasciato.

Spegnimento

- Rilasciando il pulsante dell'interruttore (6) il dispositivo si fermerà.

i La gamma di velocità di funzionamento del dispositivo viene regolata tramite il grado di pressione esercitata sul pulsante dell'interruttore.

TAGLIO

- !**
- Posizionare la parte anteriore del piedino (2) di piatto sul materiale da tagliare in modo che la lama non tocchi il materiale.
 - Azionare la sega universale e regolare la velocità di lavoro alle caratteristiche del materiale tagliato.
 - Far scorrere lentamente la sega, conducendo la lama lungo la linea di taglio precedentemente segnata (fig. H, I).

i Il taglio deve essere eseguito in modo uniforme, facendo attenzione a non sovraccaricare la sega universale. Una pressione eccessiva esercitata sulla lama tenderà a frenarne il movimento, influenzando negativamente l'efficienza di taglio.

! Durante il lavoro tutta la superficie del piedino deve essere a contatto con il materiale in lavorazione.

! Controllare la correttezza del fissaggio dell'utensile di lavoro. Un montaggio inappropriato o inesatto dell'utensile di lavoro può portare allo spostamento dello stesso durante il lavoro e può costituire una minaccia per l'operatore.

UTILIZZO E MANUTENZIONE

! Prima di intraprendere qualsiasi attività legata all'installazione, alla regolazione, alla riparazione o alla manutenzione è necessario rimuovere la batteria dal dispositivo.

MANUTENZIONE E STOCCAGGIO

- Si consiglia di pulire il dispositivo immediatamente dopo ogni utilizzo.
 - Per la pulizia è vietato utilizzare acqua o altri liquidi.
 - L'elettroscopio deve essere pulito con un panno asciutto o mediante un getto di aria compressa a bassa pressione.
 - Non utilizzare solventi o detersivi, in quanto potrebbero danneggiare gli elementi in plastica.
 - Pulire regolarmente le feritoie di ventilazione del corpo motore, per evitare il surriscaldamento dell'elettroscopio.
 - Il dispositivo deve essere conservato in un luogo asciutto, fuori dalla portata dei bambini.
 - Il dispositivo deve essere conservato con la batteria rimossa dallo stesso.
- i** Ogni tipo di difetto deve essere eliminato da un punto autorizzato di assistenza tecnica del produttore.

CARATTERISTICHE TECNICHE

DATI NOMINALI

Sega universale senza fili 58G017	
Parametro	Valore
Tensione di alimentazione	18 V DC
Gamma di oscillazione a vuoto	0-3000 min ⁻¹
Sistema di fissaggio dell'utensile di lavoro	senza utensili
Corsa della lama	22 mm
Spessore massimo di taglio del materiale (legno)	60 mm
Spessore massimo di taglio del materiale (acciaio)	6 mm
Classe di isolamento	III
Peso	1,85 kg
Anno di produzione	2020
58G017 indica sia il tipo e che la denominazione del dispositivo	

Batteria ricaricabile per il sistema Graphite Energy+

Parametro	Valore	
Accumulatore	58G001	58G004
Tensione della batteria ricaricabile	18 V DC	18 V DC
Tipo di batteria ricaricabile	Li-Ion	Li-Ion
Capacità della batteria ricaricabile	2000 mAh	4000 mAh

Gamma di temperature di esercizio	4°C – 40°C	4°C – 40°C
Tempo di ricarica con il caricabatterie 58G002	1 h	2 h
Peso	0,400 kg	0,650 kg
Anno di produzione	2020	2020

Caricabatterie per il sistema Graphite Energy+	
Parametro	Valore
Tipo di caricabatterie	58G002
Tensione di alimentazione	230 V AC
Frequenza di alimentazione	50 Hz
Tensione di carica	22 V DC
Corrente massima di carica	2300 mA
Gamma di temperature di esercizio	4°C – 40°C
Tempo di carica della batteria ricaricabile 58G001	1 h
Tempo di carica della batteria ricaricabile 58G004	2 h
Classe di isolamento	II
Peso	0,300 kg
Anno di produzione	2020

DATI RIGUARDANTI RUMORE E VIBRAZIONI

Livello di pressione acustica (smerigliatura)	$Lp_A = 82,31 \text{ dB(A)}$ $K = 3 \text{ dB(A)}$
Livello di potenza acustica (smerigliatura)	$Lw_A = 93,31 \text{ dB(A)}$ $K = 3 \text{ dB(A)}$
Accelerazione ponderata in frequenza delle vibrazioni (taglio di legno – impugnatura principale)	$a_{h1} = 18,728 \text{ m/s}^2$ $K = 1,5 \text{ m/s}^2$
Accelerazione ponderata in frequenza delle vibrazioni (taglio di legno – impugnatura ausiliaria)	$a_{h2} = 15,044 \text{ m/s}^2$ $K = 1,5 \text{ m/s}^2$
Accelerazione ponderata in frequenza delle vibrazioni (taglio di lamiera – impugnatura principale)	$a_{h3} = 6,422 \text{ m/s}^2$ $K = 1,5 \text{ m/s}^2$
Accelerazione ponderata in frequenza delle vibrazioni (taglio di lamiera – impugnatura ausiliaria)	$a_{h4} = 5,511 \text{ m/s}^2$ $K = 1,5 \text{ m/s}^2$



Informazioni su rumore e vibrazioni.

Il livello del rumore emesso dal dispositivo è stato descritto mediante: il livello di pressione acustica emesso Lp_A ed il livello di potenza acustica Lw_A (dove K indica l'incertezza di misura). Le vibrazioni emesse dal dispositivo sono state descritte mediante il valore dell'accelerazione ponderata in frequenza delle vibrazioni a_h (dove K indica l'incertezza di misura).

I dati riportati in questo manuale: livello di pressione sonora emessa Lp_A , livello di potenza sonora Lw_A e valore dell'accelerazione ponderata in frequenza delle vibrazioni a_{hv} sono stati misurati conformemente alla norma EN 60745-1. Il livello delle vibrazioni a_h riportato può essere utilizzato per confrontare i dispositivi e per la valutazione preliminare dell'esposizione alle vibrazioni.

Il livello di vibrazioni specificato è rappresentativo solo per gli impieghi base del dispositivo. Se il dispositivo viene utilizzato per

altre applicazioni o con altri utensili di lavoro, il livello delle vibrazioni può essere soggetto a cambiamenti. Un livello di vibrazioni più alto può essere dovuto a una manutenzione del dispositivo insufficiente o effettuata troppo raramente. Le cause sopra descritte possono aumentare l'esposizione alle vibrazioni durante l'intero periodo di utilizzo.

Per stimare con precisione l'esposizione alle vibrazioni, tenere in considerazione i periodi in cui il dispositivo è spento o in cui questo è acceso ma non viene utilizzato. Dopo un'attenta valutazione di tutti i fattori l'esposizione totale alle vibrazioni può risultare essere molto inferiore.

Per proteggere l'utente contro gli effetti delle vibrazioni, è necessario introdurre ulteriori misure di sicurezza, come ad es.: manutenzione ciclica del dispositivo e degli utensili di lavoro, mantenimento di una temperatura adeguata delle mani e un'organizzazione appropriata del lavoro.

PROTEZIONE DELL'AMBIENTE



Le apparecchiature elettriche ed elettroniche non devono essere smaltite con i rifiuti domestici, ma consegnate a centri autorizzati per il loro smaltimento. Informazioni su come smaltire il prodotto possono essere reperite presso il rivenditore dell'utensile o le autorità locali. I rifiuti di apparecchiature elettriche ed elettroniche contengono sostanze inquinanti. Le apparecchiature non riciclate costituiscono un rischio potenziale per l'ambiente e per la salute umana.



Li-Ion

Gli accumulatori / batterie non devono essere smaltiti con i rifiuti domestici, non devono essere gettati nel fuoco o nell'acqua. Batterie danneggiate o esauste devono essere sottoposte ad un corretto riciclaggio ai sensi dell'attuale direttiva sullo smaltimento di pile e batterie.

* Ci si riserva il diritto di effettuare modifiche.

La „Grupa Topex Spółka z ograniczoną odpowiedzialnością” Spółka komandytowa con sede a Varsavia, ul. Pograniczna 2/4 (detta di seguito: „Grupa Topex”) informa che tutti i diritti d'autore sul contenuto del presente manuale (detto di seguito: „Manuale”), che riguardano, tra l'altro, il testo, le fotografie, gli schemi e i disegni contenuti e anche la sua composizione, appartengono esclusivamente alla Grupa Topex sono protetti giuridicamente secondo la legge del 4 febbraio 1994, sul diritto d'autore e diritti connessi (Gazz. Uff. polacca del 2006 n. 90 posizione 631 con successive modifiche). La copia, l'elaborazione, la pubblicazione, la modifica a scopo commerciale, sia dell'intero Manuale che di singoli suoi elementi, senza il consenso scritto della Grupa Topex, sono severamente vietate e comportano responsabilità civile e penale.



VERTALING VAN ORIGINELE GEBRUIKSAANWIJZING

ACCU SABELZAAG 58G017

LET OP: VOORDAT MET GEBRUIK VAN HET ELEKTROGEREEDSCHAP TE BEGINNEN, LEES AANDACHTIG DEZE GEBRUIKSAANWIJZING EN BEWAAR HET VOOR LATERE RAADPLEGING.

GEDETAILLEERDE

VEILIGHEIDSVOORSCHRIFTEN

GEDETAILLEERDE VEILIGHEIDSGEVELS (ACCU SABELZAAG)

- Tijdens het snijden gebruik stofmaskers om de ademhalingswegen tegen snijstof te beschermen.
- Voordat met het werk te beginnen, controleer nauwkeurig het te bewerken materiaal om geen spijkers, bouten of andere harde voorwerpen aan te raken.
- Snij geen materialen waarvan de afmetingen (dikte) groter zijn dan de afmetingen aangegeven in de technische gegevens.
- Voordat met het werk te beginnen, controleer of er onder het bewerkte materiaal een voldoende ruimte is, zodat de vloer niet met het zaagblad beschadigd raakt.
- Houd de zaag met beide handen vast.
- Voordat de hoofdschakelaar in te drukken, verzeker u zich dat het zaagblad niet aan het materiaal aanraakt.
- Grijp met uw hand geen elementen die bewegen.
- Voordat de vloer, wand of een ander materiaal te snijden, verzeker u zich of er geen elektrische leidingen erin zitten.
- Leg de zaag niet neer, indien deze steeds beweegt. Het is verboden om de zaag aan te zetten, alvorens deze met de hand te grijpen.
- Om het zaagblad weg te nemen, zet de zaag met de hoofdschakelaar uit en wacht totdat het zaagblad niet meer werkt. Vervolgens koppel de accu los.
- Het is verboden om het zaagblad of het te bewerken materiaal direct na het beëindigen van het werk aan te raken. Deze elementen kunnen heet zijn en brandwonden veroorzaken.
- Indien het elektrogeredschap ongewoon gedraagt of rare geluiden uitbrengt, zet het onmiddellijk uit en koppel de accu los.
- Om de juiste koeling te verzekeren, dienen de ventilatieopeningen in de behuizing van de zaag niet bedekt te zijn.

VEILIGHEIDSAANWIJZINGEN BETREFFENDE DE ACCU

- Bij beschadiging of onjuist gebruik van de accu kunnen er gassen vrijkomen. Verlucht de ruimte en bij klachten neem contact met de arts op. Gassen kunnen de ademhalingswegen beschadigen.
- Onjuiste omstandigheden van gebruik kunnen een lekkage van elektrolyt van de batterij als gevolg hebben; voorkom het contact met zulke elektrolyt. Bij toevallig contact, spoel overvloedig met het water. Bij contact met de ogen neem contact met de arts op. Een gemorste elektrolyt kan irritatie van de ogen of brandwonden als gevolg hebben.
- Open de accu niet – er bestaat een gevaar van kortsluiting.
- Gebruik de accu van het elektrogeredschap niet als het regent.
- Plaats de accu nooit in de buurt van warmtebronnen. Het is verboden om de accu voor een langere tijd in een omgeving waar hoge temperatuur is te laten staan (plaatsen met sterk zonlicht, in de buurt van radiatoren of overal waar de temperatuur boven 50°C is).

VEILIGHEIDSAANWIJZINGEN BETREFFENDE DE OPLADER VAN DE ACCU

- Dit toestel is niet bestemd voor gebruik door personen (waaronder kinderen) met beperkt fysiek, aanraak- of psychisch vermogen of personen zonder ervaring of kennis van het toestel, tenzij dit onder toezicht of volgens de gebruiksaanwijzing verkregen van persoon aansprakelijk voor de veiligheid gebeurt.
- Let een bijzondere aandacht erop zodat geen kinderen met het toestel spelen.
- De oplader mag niet aan vocht of water worden blootgesteld. Het doordringen van water in de oplader vergroot het risico van de elektrocutie. Gebruik de oplader alleen binnen droge ruimtes.
- Haal de stekker uit het stopcontact voor het uitvoeren van enig onderhoud of reiniging van de oplader.
- Gebruik nooit de oplader die op een brandbare ondergrond (bv. papier, textiel) of in de buurt van brandbare stoffen staat. Door verhoging van de temperatuur van de oplader tijdens het oplaadproces bestaat er een risico van brand.
- Telkens voordat met het gebruik te beginnen, controleer de toestand van de oplader, leiding en stekker. Bij constatering van beschadigingen – gebruik de oplader niet. Het is verboden om de oplader te demonteren. Alle reparaties moeten door een erkend bedrijf worden uitgevoerd. Onjuiste montage van de oplader kan tot elektrocutie of brand leiden.
- Laat de oplader niet door kinderen en personen met fysieke, emotionele of psychische beperking alsook personen welke niet voldoende ervaring of kennis om de oplader veilig te gebruiken hebben, gebruiken, tenzij dit onder toezicht van een verantwoordelijke gebeurt. In een ander geval bestaat er een gevaar dat het toestel onjuist bediend wordt wat het risico van letsels met zich meebrengt.
- Als de oplader niet gebruikt wordt, trek de stekker uit het stopcontact.

LET OP! Het toestel is alleen voor binnengebruik bestemd.

Ondanks toepassing van veilige constructie, gebruik van veiligheidsmiddelen en aanvullende beschermende middelen altijd bestaat er een klein risico van lichaamsletsels tijdens de werkzaamheden.

De Li-ion accu's kunnen uitlekken, in brand vliegen of exploderen bij verhitting tot hoge temperaturen of bij kortsluiting. Bewaar ze niet in de auto tijdens warme en zonnige dagen. Open de accu niet. De Li-ion accu's bevatten elektronische veiligheidsvoorzieningen die kunnen ontploffen of ontbranden als ze beschadigd zijn.

Uitleg van de gebruikte pictogrammen



- LET OP! Wees bijzonder voorzichtig.
- Lees de gebruiksaanwijzing, volg de waarschuwingen en veiligheidsaanwijzingen op!
- Gebruik persoonlijke beschermingsmiddelen (oog- en gehoorbescherming).
- Gebruik anti-stofmasker!
- Gebruik veiligheidshandschoenen.
- Laat kinderen niet in de buurt van het gereedschap komen.
- Gebruik beschermende kleding.
- Bescherm het toestel tegen vocht.
- Neem de accu uit het toestel weg voordat met enige regel- of reinigingswerkzaamheden te beginnen.
- Het toestel is alleen voor binnengebruik bestemd.
- Maximale toegestane temperatuur van de cellen bedraagt 45°C.
- Accu's niet in het vuur werpen.
- Recyclage.
- Tweede veiligheidsklasse van de oplader.
- Accu's niet in het vuur werpen.

OPBOUW EN TOEPASSING

De sabelzaag is een elektrogereedschap door de accu aangedreven. Het wordt door cumulator gelijkstroommotor aangedreven waarvan het toerental naar heen en weer gaande beweging omgevoerd wordt. Zulk soort elektrogereedschap wordt breed gebruikt voor afscheiden rechthoekig snijden, scheefsnijden en uitsparingen hout en houtachtige materialen, kunststof en metalen (onder voorwaarde van gebruik van het juiste zaagblad). De toepassingsgebieden zijn renovatie- en bouwwerkzaamheden en allerlei amateurmatige werkzaamheden (knutselwerk).

 **Gebruik het elektrogereedschap alleen in overeenstemming met het beoogde doel.**

BESCHRIJVING VAN GRAFISCHE PAGINA'S

De onderstaande nummering heeft betrekking op de elementen van het toestel weergegeven op de grafische pagina's van deze gebruiksaanwijzing.

- Zaagblad
- Voet

3. Hendel van snelmontage van zaagblad
4. Voorste handvat
5. Blokkadeknop van de hoofdschakelaar
6. Hoofdschakelaar
7. Hoofdhandgreep
8. Knop van de bevestiging van de accu
9. Accu
10. LED diodes
11. Oplader
12. Knop van de indicatie van de oplaadstatus van de accu
13. Indicatie van de oplaadstatus van de accu (LED diodes).

* Er kunnen verschillen tussen de afbeelding en het product optreden.

OMSCHRIJVING VAN DE GEBRUIKTE GRAFISCHE TEKENS



UITRUSTING EN ACCESSOIRES

1. Zaagblad - 1 st.

WERKVOORBEREIDING

ACCU PLAATSEN / VERWIJDEREN

- Druk op de bevestigingsknoppen van de accu (9) en trek de accu (8) naar beneden (**afb. A**).
- Plaats de opgeladen accu (9) in het handvat zodat de knoppen van de blokkade een geluid geven (8).

ACCU OPLADEN

Het toestel wordt tezamen met gedeeltelijk opgeladen accu geleverd. Het opladen van de accu dient in de temperatuur tussen 4°C - 40°C te gebeuren. Een nieuw accu of een door een langere periode niet gebruikte accu gaat de volledige aandrijvingsvermogen na ong. 3 - 5 oplaadbeurten bereiken.

- Verwijder de accu (9) uit het toestel (**afb. B**).
- Steek de oplader (11) in het stopcontact (230 V AC).
- Schuif de accu (9) in de oplader (11) (**afb. B**). Controleer of de accu juist geplaatst werd (tot het einde ingeschoven).

 Na aansluiting van de oplader op het netwerk (230 V AC) gaat de groene diode (10) op de oplader branden, wat het aansluiten van de spanning weergeeft.

Na het plaatsen van de accu (9) in de oplader (11) gaat de rode diode (10) op de oplader branden, wat het opladen van de accu weergeeft.

Tegelijkertijd gaan de groene diodes van de indicatie van de oplaadstatus (13) met een pulslicht in verschillende combinaties branden (zie eronder).

- **Pulslicht van alle diodes** - de accu is leeg en moet worden opgeladen.
- **Pulslicht van 2 diodes** - accu is gedeeltelijk leeg.
- **Pulslicht van 1 diode** - accu is bijna volgeladen.

 Als de accu vol is, gaat de diode (10) op de oplader met een groen licht branden en alle diodes van de indicatie van de oplaadstatus van de accu (13) gaan met een constant licht branden. Na een bepaalde tijd (ong. 15 sec.) gaan de diodes van de oplaadstatus van de accu (13) dimmen.

 De accu mag niet langer dan 8 uur worden opgeladen. De overschrijding van deze tijd kan een beschadiging van de cellen

van de accu als gevolg hebben. Na het volladen van de accu gaat de oplader niet automatisch uit. De groene diode op de oplader gaat steeds branden. De diodes van de indicatie van de oplaadstatus van de accu gaan na een bepaalde tijd dimmen. Voordat de accu uit de oplader weg te nemen, onderbreek de verbinding met de spanning. Vermijd korte, opeenvolgende oplaadbeurten. Laad de accu's niet bij na een kort gebruik van het toestel. Een aanzienlijke verkorting van de tijd tussen de nodige oplaadbeurten houdt in dat de accu verbruikt en uitgewisseld dient te worden.



Tijdens het oplaadproces raken de accu's zeer heet. Begin nooit met het werk als de accu pas opgeladen werd – wacht totdat de accu tot de kamertemperatuur afkoelt. Op die manier kunnen de beschadigingen van de accu worden voorkomen.

INDICATIE VAN DE OPLAADSTATUS VAN DE ACCU



De accu is voorzien van een indicatie van de oplaadstatus van de accu (3 LED diode's) (13). Om de oplaadstatus van de accu te checken, druk op de knop van de indicatie van de oplaadstatus (12) (afb. C). Het branden van alle 3 diodes geeft een hoog oplaadniveau van de accu weer. Het branden van 2 diodes geeft een gedeeltelijk lege accu weer. Het branden van alleen maar 1 diode geeft een lege accu en de noodzaak van het opladen weer.

BEVESTIGING VAN HET ZAAGBLAD



De montage en uitwisseling van het zaagblad is zonder gebruik van gereedschappen mogelijk.

- Trek de hendel van de snelmontage van het zaagblad (3) naar boven (afb. D).
- Schuif het zaagblad in de uitsparing van de houder.
- Laat de hendel van de snelmontage van het zaagblad (3) dalen (de hendel gaat vanzelf naar de uitgangspositie terugkeren) (afb. E).
- Controleer of het zaagblad op een juiste manier in de houder zit door licht eraan te trekken.



Gebruik zaagbladen die aan het gepland werk aangepast zijn.

WERK / INSTELLINGEN

AAN-/UITZETTEN



Het toestel is van een blokkadeknop van de hoofdschakelaar (5) voorzien die tegen het toevallig aanzetten beschermt. Deze knop bevindt zich aan de beide zijden van de behuizing (afb. F).



Aanzetten

- Druk op èèn uiteinde van de blokkadeknop van de hoofdschakelaar (5) en houd het ingedrukt.
- Druk op de hoofdschakelaar (6) (afb. G).
- Na het aanzetten van het toestel de blokkadeknop van de hoofdschakelaar (5) kan worden losgelaten.

Uitzetten

- Het loslaten van de hoofdschakelaar (6) stopt het toestel.



Het bereik de werksnelheid van het toestel wordt door de drukkracht op de hoofdschakelaar geregeld.

SNIJDEN



- Plaats het voorste deel van de voet (2) vlak op het te snijden materiaal zodat het zaagblad het materiaal aanraakt.
- Zet de zaag aan en pas de werksnelheid aan het te snijden materiaal aan.
- Verschuif langzaam de zaag door het zaagblad op de eerder aangebrachte snijlijn te leiden (afb. H, I).



Het snijden dient zeer gelijkmatig worden uitgevoerd zodat de zaag niet overbelast raakt. Te grote druk op het zaagblad gaat de beweging remmen wat de efficiency van het snijden ongunstig gaat beïnvloeden.



Tijdens het werk dient de gehele oppervlakte van het voet aan de oppervlakte van het te bewerken materiaal aan te raken.



Controleer de juiste bevestiging van het werktuig. Onjuist of niet precies gemonteerd werktuig kan tijdens het werk verschuiven en bedreiging voor de bedienende persoon veroorzaken.

BEDIENING EN ONDERHOUD



Voordat met enige installatie-, regel-, reparatie- of bedieningswerkzaamheden te beginnen, verwijder de accu uit het toestel.

ONDERHOUD EN OPSLAG



- Het is aangeraden om het toestel direct na elk gebruik te reinigen.
- Gebruik geen water of andere vloeistoffen voor reiniging.
- Het toestel dient met gebruik van een droog doekje of zacht perslucht gereinigd te worden.
- Gebruik geen reinigingsmiddelen noch oplosmiddelen zodat de kunststof onderdelen niet beschadigd raken.
- Reinig regelmatig de ventilatieopeningen in de behuizing van de motor, zodat het toestel niet oververhit raakt.
- Bewaar het toestel altijd op een droge plek en buiten bereik van kinderen.
- Bewaar het toestel met de verwijderde accu.



Allerlei soorten van stoornissen dienen door een geautoriseerde servicedienst van de producent verwijderd te worden.

TECHNISCHE PARAMETERS

TYPEPLAATJE

Accu sabelzaag 58G017	
Parameter	Waarde
Voedingsspanning	18 V DC
Aantal van de oscillatie op nulversnelling	0-3000 min ⁻¹
Bevestigingssysteem van werktuigen	gereedschapsloos
Sprong van het zaagblad	22 mm
Maximale dikte van het te snijden materiaal (hout)	60 mm
Maximale dikte van het te snijden materiaal (staal)	6 mm
Veiligheidsklasse	III
Massa	1,85 kg
Bouwjaar	2020
58G017 houdt het type alsook de bepaling van de machine in.	

Graphite Energy+ SYSTEEM ACCU		
Parameter	Waarde	
Accu	58G001	58G004
Spanning van de accu	18 V DC	18 V DC
Soort accu	Li-Ion	Li-Ion
Capaciteit van de accu	2000 mAh	4000 mAh
Bereik van de omgevingstemperatuur	4°C – 40°C	4°C – 40°C
Oplaadtijd met 58G002 oplader	1 h	2 h
Massa	0,400 kg	0,650 kg
Bouwjaar	2020	2020

Graphite Energy+ systeem oplader	
Parameter	Waarde
Soort oplader	58G002
Voedingsspanning	230 V AC
Frequentie	50 Hz
Oplaadspanning	22 V DC
Max. oplaadstroom	2300 mA
Bereik van de omgevingstemperatuur	4°C – 40°C
Oplaadtijd van 58G001 accu	1 h
Oplaadtijd van 58G004 accu	2 h
Veiligheidsklasse	II
Massa	0,300 kg
Bouwjaar	2020

GEGEVENS BETREFFENDE LAWAAI EN TRILLINGEN

Akoestische druk niveau (slijpen)	$L_{p_A} = 82,31 \text{ dB(A)} K = 3 \text{ dB(A)}$
Akoestische kracht niveau (slijpen)	$L_{w_A} = 93,31 \text{ dB(A)} K = 3 \text{ dB(A)}$
Waarde van de trillingen versnelling (hout zagen - hoofdhandgreep)	$a_n = 18,728 \text{ m/s}^2 K = 1,5 \text{ m/s}^2$
Waarde van de trillingen versnelling (hout zagen - extra handvat)	$a_n = 15,044 \text{ m/s}^2 K = 1,5 \text{ m/s}^2$
Waarde van de trillingen versnelling (staalplaat snijden - hoofdhandgreep)	$a_n = 6,422 \text{ m/s}^2 K = 1,5 \text{ m/s}^2$
Waarde van de trillingen versnelling (staalplaat snijden - extra handvat)	$a_n = 5,511 \text{ m/s}^2 K = 1,5 \text{ m/s}^2$



Informatie betreffende lawaai en trillingen

Het niveau van het door het toestel geëmitteerde lawaai wordt door het akoestische druk niveau L_{p_A} en akoestische kracht niveau L_{w_A} uitgedrukt (waar K de meetonzekerheid aangeeft). Het niveau van het door het toestel geëmitteerde lawaai wordt door de waarde van de trillingen versnelling a_n uitgedrukt (waar K de meetonzekerheid aangeeft).

Het in deze gebruiksaanwijzing aangegeven akoestische druk niveau L_{p_A} , akoestische kracht niveau L_{w_A} en de waarde van trillingen versnelling werden conform de procedure van de norm EN 60745-1 gemeten. Het aangegeven niveau van trillingen a_n kan voor de voorlopige beoordeling van de blootstelling aan trillingen gebruikt worden.

Het aangegeven niveau van trillingen is kenmerkend alleen voor de basis toepassingsgebieden van het toestel. Bij toepassing voor andere doeleinden of met andere werktuigen kan het trillingenniveau veranderen. Gebrek aan of niet regelmatig onderhoud kunnen eveneens de blootstelling aan trillingen tijdens het werk verhogen. De bovenstaande omstandigheden kunnen de blootstelling aan trillingen tijdens het werk verhogen.

Om de blootstelling aan trillingen goed te schatten, neem de periodes van het uitzetten van het toestel of de periodes van het aanzetten zonder gebruik in acht. Na uitgebreide schatting van alle factoren kan de totale blootstelling aan trillingen aanzienlijk lager zijn.

Voer de extra veiligheidsmaatregelen in om de gebruiker tegen de risico's van trillingen te beschermen, zoals: onderhoud van het elektrogereedschap en werktuigen, verzekering van de juiste temperatuur van de handen, juiste organisatie van het werk.

MILIEUBESCHERMING

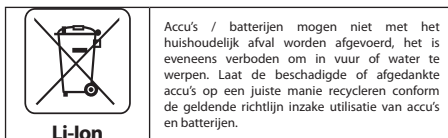

* Wijzigingen voorbehouden.

„Topex Groep Vennootschap met beperkte aansprakelijkheid [Grupa Topex Spółka z ograniczoną odpowiedzialnością] Comanditaire Vennootschap [Spółka komandytowa] met zetel te Warszawa, ul. Pograniczna 2/4 (verder: „Topex Groep”) deelt u mede, dat alle auteursrechten op de inhoud van deze gebruiksaanwijzing (verder: „Gebruiksaanwijzing”), waaronder de tekst, geplaatste foto's, schema's, tekeningen, alsook de opbouw aan Topex Groep behoren en worden op basis van de Wet van 4 februari 1994 inzake auteursrechten en aanverwante rechten (Stb. 2006, Nr. 90, Pos. 631 met latere aanpassingen) beschermd. Kopiëren, bewerken, publiceren en modificeren voor handelsdoeleinden van deze Gebruiksaanwijzing alsook enkele delen ervan zonder schriftelijke toestem

FR

TRADUCTION DE LA NOTICE ORIGINALE

SCIE VA-ET-VIENT SANS FIL 58G017

ATTENTION : AVANT LA PREMIÈRE UTILISATION DE L'OUTIL ÉLECTRIQUE, LISEZ ATTENTIVEMENT CETTE NOTICE ET CONSERVEZ-LA POUR UNE UTILISATION ULTÉRIEURE.

CONSIGNES DE SÉCURITÉ DÉTAILLÉES

RÈGLES DE SÉCURITÉ DÉTAILLÉES (SCIE VA-ET-VIENT SANS FIL)

- Pendant la coupe, porter un masque anti-poussière pour protéger les voies respiratoires.
- Pour éviter de couper des clous, des vis et d'autres objets durs, la pièce à usiner doit être inspectée minutieusement avant de commencer le travail.
- Ne pas couper de pièces dont les dimensions (épaisseur) dépassent celles spécifiées dans les caractéristiques techniques.
- Avant de commencer le travail, vérifier qu'il y a suffisamment d'espace sous la pièce à usiner pour éviter d'endommager la table ou le plancher avec la lame.
- Tenir la scie à deux mains.
- S'assurer que la lame de la scie ne touche pas la pièce à usiner avant d'appuyer sur l'interrupteur.
- Ne pas toucher les éléments en mouvement avec la main.
- Avant de couper des planchers, des murs ou d'autres matériaux, s'assurer qu'il n'y a pas de câbles électriques dans la zone de coupe.
- Ne jamais mettre la scie de côté avant qu'elle ne s'arrête complètement. Ne pas mettre la scie en marche avant de la saisir à la main.
- Avant de remplacer la lame, éteindre la scie avec l'interrupteur et attendre qu'elle s'arrête. Ensuite, débrancher la batterie.
- Ne pas toucher la lame ni la pièce usinée immédiatement après le travail. Ces éléments peuvent être très chauds et peuvent causer des brûlures.
- Éteindre immédiatement l'outil électrique et retirer la batterie en cas de comportement anormal, de fumée ou de bruits étranges.
- Ne pas obstruer les ouvertures du boîtier pour assurer une bonne ventilation.

CONSIGNES DE SÉCURITÉ CONCERNANT LA BATTERIE

- Si la batterie est endommagée ou mal utilisée, des gaz peuvent s'échapper. Bien ventiler la pièce et, en cas de malaises, consulter un médecin. Les gaz peuvent endommager les voies respiratoires.
- L'électrolyte peut s'échapper de la batterie dans des conditions de fonctionnement inappropriées ; éviter tout contact avec l'électrolyte. En cas de contact accidentel, rincer soigneusement l'électrolyte à l'eau. En cas de contact avec les yeux, consulter un médecin. L'électrolyte s'échappant de la batterie peut causer une irritation des yeux ou des brûlures.
- Ne pas ouvrir la batterie – risque de court-circuit.
- Ne pas utiliser la batterie sous la pluie.
- Toujours conserver la batterie à l'écart des sources de chaleur. Ne pas laisser la batterie trop longtemps dans un environnement à haute température (dans des zones ensoleillées, près des radiateurs ou dans des endroits où la température dépasse 50 °C).

CONSIGNES DE SÉCURITÉ CONCERNANT LE CHARGEUR DE LA BATTERIE

- Ce dispositif n'est pas destiné à être utilisé par des personnes (y compris les enfants) dont les capacités physiques, sensorielles ou mentales sont réduites, par des personnes inexpérimentées ou sans connaissance de cet équipement, sauf si cela est fait sous surveillance et en conformité avec les instructions d'utilisation de l'équipement données par les personnes responsables de leur sécurité.
- Veiller à ce que les enfants ne jouent pas avec l'équipement.
- Protéger le chargeur contre l'humidité et l'eau. La pénétration d'eau dans le chargeur augmente le risque de choc électrique. Le chargeur ne peut être utilisé que dans des locaux secs.
- Débrancher le chargeur de l'alimentation avant de commencer toute opération d'entretien ou de nettoyage.
- Ne pas utiliser le chargeur sur un support inflammable (papier, tissu, etc.) ni à proximité de substances inflammables. L'augmentation de la température du chargeur pendant le processus de charge entraîne un risque d'incendie.
- Avant chaque utilisation, il convient de contrôler l'état du chargeur, du cordon et du contacteur. Ne pas utiliser le chargeur en cas d'endommagement. Ne pas essayer d'ouvrir le chargeur. Toute réparation doit être confiée à un service agréé. Le montage inapproprié du chargeur risque de provoquer un choc électrique ou un incendie.
- Les enfants et les personnes souffrant d'un handicap physique, émotionnel ou mental ou toute autre personne dont l'expérience ou les connaissances sont insuffisantes pour utiliser le chargeur conformément à toutes les règles de sécurité ne doivent pas utiliser le chargeur sans la surveillance d'une personne responsable. Dans le cas contraire, il existe un risque de manipulation incorrecte qui peut entraîner des blessures corporelles.
- Débrancher le chargeur lorsqu'il n'est pas utilisé.

ATTENTION ! Le dispositif est conçu pour être utilisé à l'intérieur.

En dépit de sa conception sûre, des moyens de protection et des dispositifs de sécurité supplémentaires employés, il existe toujours un risque résiduel de blessures pendant le fonctionnement.

Un réchauffement ou un court-circuit de la batterie Li-Ion peuvent provoquer la fuite de l'électrolyte et donc causer un incendie ou une explosion. Ne pas garder les batteries dans un véhicule par temps chaud et ensoleillé. Ne pas ouvrir la batterie. Les batteries Li-Ion sont munies de dispositifs électroniques de sécurité susceptibles de provoquer un incendie ou une explosion en cas d'endommagement.

Explication des pictogrammes utilisés



- ATTENTION ! Prendre des précautions particulières.
- Lire la notice d'emploi et respectez les avertissements et les conditions de sécurité y figurant !
- Utiliser des équipements de protection individuelle (lunettes de protection, casques anti-bruit).
- Utiliser un masque anti-poussière !
- Porter des gants de protection.
- Interdire aux enfants d'approcher l'outil.
- Porter des vêtements de protection.
- Protéger le dispositif contre l'humidité.
- Avant toute opération de réglage ou de nettoyage, retirer la batterie du dispositif.
- Le dispositif est destiné à être utilisé à l'intérieur.
- Température maximale admissible des cellules 45 °C.
- Ne pas jeter les batteries au feu.
- Recyclage.
- Classe de protection du chargeur : 2.
- Ne pas jeter les cellules à l'eau.

CONCEPTION ET USAGE

La scie va-et-vient est un outil électrique alimenté par une batterie. Elle est entraînée par un moteur à collecteur DC dont la vitesse de rotation est convertie en un mouvement de va-et-vient. Le dispositif est conçu pour effectuer des coupes de séparation, des coupes courbes et des coupes dans le bois, les matériaux à base de bois et les plastiques et métaux (à condition d'utiliser une lame appropriée). Ses domaines d'application incluent les travaux de réparation, de construction et de bricolage.

Toute utilisation non conforme de l'outil électrique est interdite.

DESCRIPTION DES PAGES GRAPHIQUES

Les numéros ci-dessous se réfèrent aux éléments présentés sur les pages graphiques de cette notice.

- Lame de scie
- Plateau de base
- Levier de montage rapide de la lame
- Poignée avant
- Bouton de verrouillage du commutateur

- Interrupteur
- Poignée principale
- Bouton de fixation de la batterie
- Batterie
- Diodes LED
- Chargeur
- Bouton de l'indicateur du niveau de charge de la batterie
- Indicateur du niveau de charge de la batterie (LED)

* Des différences peuvent apparaître entre le produit et le dessin.

DESCRIPTION DES SIGNES GRAPHIQUES UTILISÉS



ATTENTION



AVERTISSEMENT



MONTAGE/RÉGLAGE



INFORMATION

ÉQUIPEMENTS ET ACCESSOIRES

- Lame de scie – 1 pièce

PRÉPARATION AU TRAVAIL

INSERTION / RETRAIT DE LA BATTERIE

- Appuyer sur le bouton de fixation de la batterie (8) et retirer la batterie (9) (fig. A).
- Insérer la batterie chargée (9) dans le support placé dans la poignée jusqu'à entendre un clic audible du bouton de fixation (8).

CHARGEMENT DE LA BATTERIE

Le dispositif est fourni avec une batterie partiellement chargée. La batterie doit être chargée dans une température ambiante comprise entre 4 et 40 °C. Une batterie neuve ou non utilisée depuis longtemps atteint la pleine capacité d'alimentation après environ 3 à 5 cycles de chargement et déchargement.

- Retirer la batterie (9) du dispositif (fig. A).
- Brancher le chargeur (11) à la prise électrique (230 V AC).
- Placer la batterie (9) dans le chargeur (11) (fig. B). Vérifier que la batterie est correctement placée (insérée jusqu'au bout).

Une fois le chargeur branché à la prise électrique (230 V AC), la diode verte (10) indiquant la connexion d'alimentation s'allume.

Après avoir placé la batterie (9) dans le chargeur (11), la diode rouge (10) s'allume pour indiquer que la batterie est en cours de chargement.

Les diodes vertes indiquant le niveau de charge de la batterie (13) clignotent suivant différentes configurations (voir la description ci-dessous).

- Le clignotement de toutes les diodes** indique que la batterie est épuisée et doit être rechargée.
- Le clignotement de deux diodes** indique une décharge partielle.
- Le clignotement d'une diode** indique un niveau élevé de charge de la batterie.

Une fois la batterie chargée, la diode (10) du chargeur s'allume en vert et toutes les diodes (13) indiquant le niveau de charge de la batterie s'allument en permanence. Au bout d'un certain temps (env. 15 s), les diodes indiquant le niveau de charge de la batterie (13) s'éteignent.

La batterie ne doit pas être chargée pendant plus de 8 heures. Le dépassement de cette durée peut endommager les éléments de la batterie. Le chargeur ne s'éteint pas automatiquement lorsque la batterie est complètement chargée. La diode verte du

chargeur reste allumée. Les diodes indiquant le niveau de charge de la batterie s'éteignent au bout d'un certain temps. Débrancher le chargeur avant d'en retirer la batterie. Éviter les chargements successifs de courte durée. Ne pas recharger la batterie après une courte période d'utilisation du dispositif. Des intervalles nettement plus courts entre les chargements signifient que la batterie est usée et doit être remplacée.



Les batteries deviennent chaudes pendant le chargement. Ne pas commencer à travailler immédiatement après le chargement – attendre que la batterie atteigne la température ambiante. Ceci permet d'éviter l'endommagement de la batterie.



INDICATEUR DU NIVEAU DE CHARGE DE LA BATTERIE

La batterie est munie d'un indicateur du niveau de charge (3 diodes LED) (13). Pour contrôler le niveau de charge de la batterie, appuyer sur le bouton (12) (fig. C). Toutes les diodes allumées indiquent un niveau élevé de charge de la batterie. Deux diodes allumées indiquent une décharge partielle. Une seule diode allumée indique que la batterie est épuisée et doit être rechargée.

FIXATION DE LA LAME



La lame peut être montée et remplacée sans outils.

- Tirer le levier de montage rapide de la lame (3) vers le haut (fig. D).
- Faire glisser la lame aussi loin que possible dans l'encoche du porte-outil.
- Abaisser le levier (3) (il revient automatiquement à sa position d'origine) (fig. E).
- Vérifier que la lame est bien montée en la tirant légèrement.



Utiliser les lames appropriées pour le travail à effectuer.

UTILISATION / RÉGLAGE

DÉMARRAGE / ARRÊT



La scie est équipée d'un bouton de verrouillage de l'interrupteur (5) pour éviter tout démarrage accidentel. Les boutons de sécurité se trouvent des deux côtés du boîtier du dispositif (fig. F).



Mise en marche :

- Appuyer sur l'un des boutons de verrouillage de l'interrupteur (5) et le maintenir dans cette position.
- Appuyer sur l'interrupteur (6) (fig. G).
- Après le démarrage du dispositif, le bouton de verrouillage (5) peut être relâché.

Mise à l'arrêt :

- Le relâchement de l'interrupteur (6) arrête la scie.



La vitesse de fonctionnement du dispositif est réglée par la pression sur l'interrupteur.

COUPE



- Placer la partie avant du plateau de base (2) à plat sur le matériau à couper de façon à ce que la lame ne touche pas le matériau.
- Mettre la scie en marche et adapter la vitesse de travail aux propriétés du matériau à couper.
- Déplacer lentement la scie le long de la ligne de coupe préalablement déterminée (fig. H, I).



Effectuer la coupe de façon uniforme, en prenant toujours soin de ne pas surcharger la scie. Une pression trop élevée sur la lame provoque un effet de freinage, ce qui affectera négativement les performances de coupe.



Toute la surface du plateau de base doit être en contact avec le matériau usiné lors du travail.



S'assurer que l'outil de travail est bien fixé. Un outil de travail mal fixé peut se détacher pendant le fonctionnement du dispositif et mettre l'opérateur en danger.

MAINTENANCE ET ENTRETIEN

Avant toute opération de montage, de réglage, de réparation ou d'entretien, retirer la batterie du dispositif.

ENTRETIEN ET STOCKAGE

- Il est recommandé de nettoyer l'outil électrique après chaque utilisation.
- Ne pas utiliser d'eau ou tout autre liquide pour le nettoyage.
- Nettoyer le dispositif avec un morceau de tissu sec ou souffler à l'air comprimé à basse pression.
- Ne pas utiliser de produits de nettoyage ou de solvants car ils peuvent endommager les pièces en plastique.
- Nettoyer régulièrement les fentes de ventilation dans le boîtier du moteur pour éviter la surchauffe du dispositif.
- Toujours ranger l'équipement dans un endroit sec, hors de portée des enfants.
- Le dispositif doit être conservé avec la batterie retirée.



Toutes les défaillances doivent être éliminées par un service après-vente agréé par le fabricant.

SPÉCIFICATIONS TECHNIQUES

CARACTÉRISTIQUES

Scie va-et-vient sans fil 58G017	
Paramètre	Valeur
Tension d'alimentation	18 V DC
Oscillations en marche à vide	0-3000 min ⁻¹
Système de fixation des outils de travail	beznarzędziowy
Course de la lame	22 mm
Épaisseur maximale du matériau à couper (bois)	60 mm
Épaisseur maximale du matériau à couper (acier)	6 mm
Classe de protection	III
Poids	1,85 kg
Année de fabrication	2020
58G017 indique le type et l'identification de l'appareil	

Batterie Graphite Energy+		
Paramètre	Valeur	
Batterie	58G001	58G004
Tension de la batterie	18 V DC	18 V DC
Type de batterie	Li-Ion	Li-Ion
Capacité de la batterie	2000 mAh	4000 mAh
Plage de température ambiante	4°C – 40°C	4°C – 40°C
Durée de chargement avec le chargeur 58G002	1 h	2 h
Poids	0,400 kg	0,650 kg
Année de fabrication	2020	2020

Chargeur Graphite Energy+	
Paramètre	Valeur
Type de chargeur	58G002
Tension d'alimentation	230 V AC
Fréquence d'alimentation	50 Hz
Tension de charge	22 V DC
Courant max. de chargement	2300 mA
Plage de température ambiante	4°C – 40°C
Durée de chargement de la batterie 58G001	1 h
Durée de chargement de la batterie 58G004	2 h
Classe de protection	II
Poids	0,300 kg
Année de fabrication	2020

DONNÉES CONCERNANT LE BRUIT ET LES VIBRATIONS

Niveau de pression acoustique (ponçage)	$L_{p_A} = 82,31 \text{ dB(A)}$ $K = 3 \text{ dB(A)}$
Niveau de puissance acoustique (ponçage)	$L_{w_A} = 93,31 \text{ dB(A)}$ $K = 3 \text{ dB(A)}$
Valeur d'accélération des vibrations (coupe de bois – poignée principale)	$a_h = 18,728 \text{ m/s}^2$ $K = 1,5 \text{ m/s}^2$
Valeur d'accélération des vibrations (coupe de bois – poignée auxiliaire)	$a_h = 15,044 \text{ m/s}^2$ $K = 1,5 \text{ m/s}^2$
Valeur d'accélération des vibrations (coupe de tôle – poignée principale)	$a_h = 6,422 \text{ m/s}^2$ $K = 1,5 \text{ m/s}^2$
Valeur d'accélération des vibrations (coupe de tôle – poignée auxiliaire)	$a_h = 5,511 \text{ m/s}^2$ $K = 1,5 \text{ m/s}^2$



Informations sur le bruit et les vibrations

Le niveau de bruit émis par le dispositif est décrit par le niveau de pression acoustique émise L_{p_A} et le niveau de puissance acoustique L_{w_A} (où K est l'incertitude de mesure). Les vibrations émises par le dispositif sont décrites par la valeur d'accélération des vibrations a_h (où K est l'incertitude de mesure).

Le niveau de pression acoustique émise L_{p_A} , le niveau de puissance acoustique L_{w_A} et la valeur d'accélération des vibrations a_h spécifiés dans ce manuel ont été mesurés conformément à la norme EN 60745-1. Le niveau des vibrations a_h peut être utilisé pour la comparaison des dispositifs et pour l'évaluation préliminaire de l'exposition aux vibrations.

Le niveau de vibration indiqué n'est représentatif que des applications principales du dispositif. Le niveau des vibrations peut changer en cas d'utilisation du dispositif à d'autres fins ou avec d'autres outils de travail. Un entretien insuffisant peut également augmenter le niveau des vibrations. Les causes énumérées ci-dessus peuvent augmenter l'exposition aux vibrations pendant toute la période de travail.

Afin d'estimer avec précision l'exposition aux vibrations, il est nécessaire de tenir compte des périodes pendant lesquelles le dispositif est arrêté ou mis en marche mais non utilisé. Après une estimation approfondie de tous les facteurs, l'exposition totale aux vibrations peut s'avérer considérablement plus faible.

Des mesures de sécurité supplémentaires doivent être prises afin de protéger l'utilisateur contre les effets des vibrations, notamment : l'entretien systématique du dispositif et des outils de travail, le

maintien de la température appropriée des mains et une bonne organisation du travail.

PROTECTION DE L'ENVIRONNEMENT

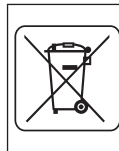

Les appareils électriques usagés ne doivent pas être jetés avec les ordures ménagères, mais apportés dans un point de collecte sélective pour le recyclage. Contactez les autorités locales ou votre revendeur pour des conseils en matière de recyclage. Le matériel électrique et électronique usagé contient des substances nocives pour l'environnement. Le matériel non recyclé constitue une menace potentielle pour l'environnement et la santé humaine.



Li-Ion

Ne pas jeter les batteries avec les ordures ménagères, ne pas les jeter au feu ou dans l'eau. Les batteries endommagées ou usées doivent être correctement recyclées conformément à la directive en vigueur sur l'élimination des piles et batteries.

* Sujet à changement sans préavis.

« Grupa Topex Spółka z ograniczoną odpowiedzialnością » Spółka komandytowa domyciła w Warszawie, ul. Pograniczna 2/4 (ci-après dénommé : « Grupa Topex ») informe que tous les droits d'auteur sur le contenu de cette notice (ci-après dénommée : « Notice »), y compris notamment les textes, les photographies, les schémas, les figures, ainsi que la mise en page, appartiennent uniquement à Grupa Topex et font l'objet d'une protection juridique conformément à la loi du 4 février 1994 sur le droit d'auteur et les droits voisins (J. O. 2006 n° 90 pos. 631, telle que modifiée). La copie, le traitement, la publication, les modifications à des fins commerciales de l'ensemble ou d'une partie de la présente Notice sans l'autorisation écrite de Grupa Topex sont strictement interdits et peuvent engager la responsabilité civile et juridique.



graphite.pl